



92883

MODELO DE UTILIDAD

por 20 años

por "UNA CAJA PLEGABLE", a favor de Industrias Gráficas Selecta, S.A., de nacionalidad española, domiciliada en Barcelona, Aribau, 112.

=====

MEMORIA DESCRIPTIVA

Hace referencia el presente Modelo de utilidad a una caja plegable cuya especial característica estriba en disponer una nueva articulación en la zona de plegado, de una manera muy simple y eficaz.

5 Hasta el momento, como es sabido, para el plegado de las cajas constituidas simplemente por dos cuerpos -tapa y bandeja- se procedía generalmente al cortado rectangular de las aletas de las mismas en dos zonas enfrentadas. Ello permitía la entrada de la tapa en la bandeja pero no su



estabilidad ni su consistencia, cuyas características vienen a resolverse ahora sin encarecer el precio de coste de las mismas.

5 Consiste el presente Modelo en una caja plegable constituida por una lámina rectangular dotada de una solapa dispuesta perpendicular a la misma a lo largo de todo su contorno, existiendo cerca del centro de la referida lámina y de las solapas laterales mayores, dos líneas transversales de debilitamiento que determinan en dichas solapas dos zonas cuadrangulares enfrentadas, cada una de las cuales posee un entrante superior angular cuyos lados se corresponden con las diagonales de dichas zonas cuadrangulares, cuyas diagonales quedan asimismo debilitadas en su tramo inferior. Como se comprende, con tal disposición se consigue una mayor estabilidad de la caja en la bandeja, ya que dichas zonas cuadrangulares tienden a recuperar su posición normal con lo que aprietan lateralmente las solapas laterales de dichas tapa y bandeja. Asimismo dicha realización da a la zona de articulación una gran consistencia, tan necesaria cuando se trata de embalar artículos frágiles, como por ejemplo inyectables.

15 Para mayor comprensión de las descripciones pasamos a referirnos a un dibujo que representa a título de ejemplo explicativo no limitativo, una caja plegable realizada de acuerdo con el Modelo.

25 En dicho dibujo, las figuras 1, 2 y 3 corresponden a sendas vistas en perspectiva de la caja en cuestión, en posiciones respectivas de abierta y entreabierta, mostrándose asimismo en las figuras 2 y 3 la forma de plegado de las zonas cuadrangulares constitutivas de la articulación entre tapa y bandeja.



Según tales figuras, la caja plegable objeto del presente Modelo, consiste en una lámina rectangular -1- dotada a lo largo de todo su contorno de cuatro solapas -2- -3-4- y -5-, dispuestas perpendicularmente a la referida lámina -1-. Esta posee asimismo cerca de su centro dos líneas transversales de debilitamiento -6- y -7- que se continúan hacia arriba por las solapas laterales -4- y -5- dando lugar a dos zonas cuadrangulares enfrentadas -8- y -9- que vienen a constituir la articulación de la tapa y la bandeja de la propia caja.

En dichas zonas quedan practicados superiormente sendos entrantes angulares -10- y -11-, cuyos lados se corresponden con las diagonales del cuadrado que forman dichas zonas, debilitándose las propias diagonales por su parte inferior.

Con tal disposición al efectuar el plegado de la caja la tapa se dobla por la línea de debilitamiento -7- y las zonas cuadrangulares, debido a sus entrantes y debilitaciones pasa a encogerse hacia dentro. Si se continúa plegando la tapa sobre la bandeja llega un momento en que de los tres triángulos iguales delimitados en las zonas cuadrangulares -8- y -9-, el inferior pasa a descansar sobre la zona rectangular existente entre las líneas de debilitamiento -6- y -7-, y a continuación los otros dos triángulos laterales pasan a superponerse entre sí y a su vez se superponen con el anterior triángulo, quedando en este momento la caja en posición de cerrado.

Será variable a los efectos del actual Modelo todo cuanto no afecte, altere, cambie o modifique la esencialidad de la caja descrita.

N O T A.

Se reivindica como objeto de este registro por Mode-

92883

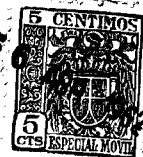

lo de utilidad:

1.- Una caja plegable, caracterizada esencialmente porque la articulación entre la tapa y la bandeja se realiza por intermedio de sendas zonas cuadrangulares enfrentadas entre sí y dispuestas en las solapas laterales mayores de que consta la propia caja; cada una de cuyas zonas presenta en su parte superior un entrante angular cuyos lados constituyen las diagonales de las propias zonas, cuyas diagonales quedan asimismo debilitadas en su tramo inferior, delimitando tres triángulos iguales superponibles entre sí al proceder al plegado de la caja.

Sean cuales fueren las circunstancias que concurren en la esencialidad del Modelo de utilidad definido en la anterior reivindicación, cuyo objeto es:

2-"UNA CAJA PLEGABLE".

Consta la presente memoria de cuatro hojas foliadas, mecanografiadas por una sola cara y del dibujo unido a la misma.

Barcelona, seis de abril de mil novecientos sesenta y dos.

P.A. de Industrias Gráficas Selecta, S.A.,



92888

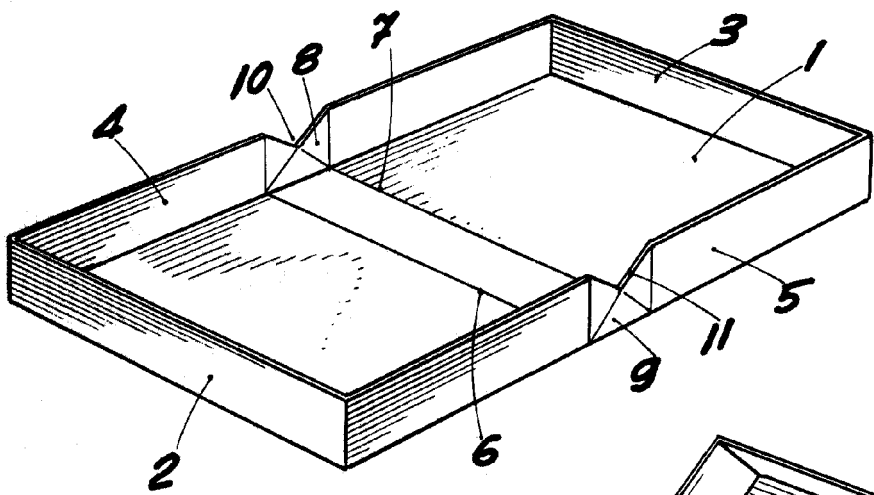

Fig. 1

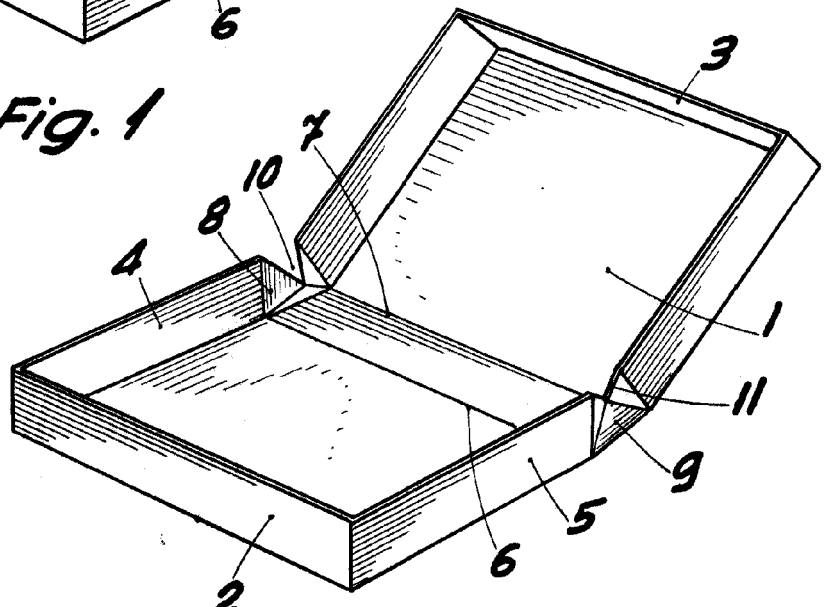

Fig. 2

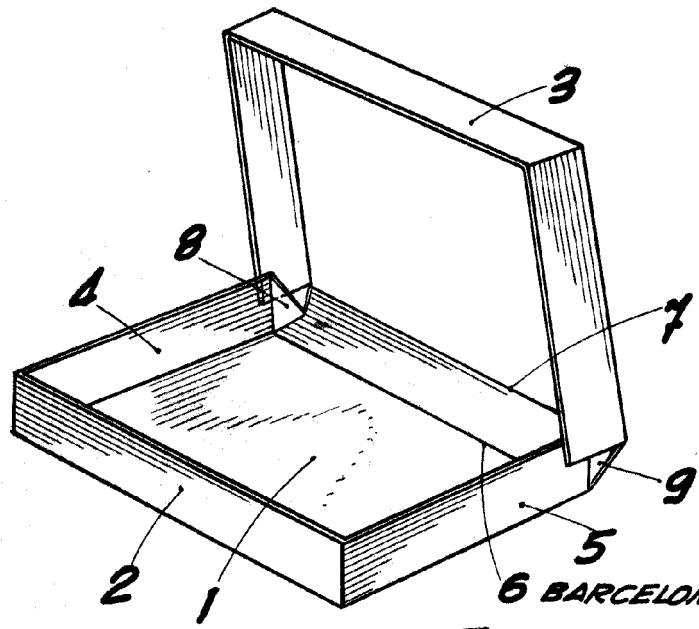

Fig. 3

6 BARCELONA, 6 ABRIL DE 1962

ESCALA VARIABLE