



92882

M O D E L O
D E
U T I L I D A D

a favor de CASA MIQUEL-RIUS, S.A., entidad española,
domiciliada en Barcelona, Calle Mallorca, 207, por
"CAJA PARA TARJETAS".

- . -

MEMORIA DESCRIPTIVA

La presente invención se refiere a una caja para tarjetas que se caracteriza por su extraordinaria sencillez, económica fabricación y uso evidentemente práctico según se deduce por lo que a continuación se expone.

5.

Un defecto notablemente molesto que incorporan las cajas para tarjetas que se emplea hasta la fecha, radica en el hecho de que es imposible conocer cuales son las tarjetas contenidas sino es con la separación de la correspondiente tapa. De ello se de-

10.

92882

19



duce que en caso de no disponer de una señal convencional externa, operación que implica una pérdida de tiempo, la búsqueda de unas determinadas tarjetas, en especial en los talleres donde se imprimen resulta extremadamente laboriosa.

5.

Para subsanar el defecto apuntado, es por lo que se ha ideado la presente caja para tarjetas que se caracteriza por el hecho de comprender un cuerpo receptáculo dotado de un nervio periférico dispuesto cerca de sus bordes y sobre el cual se apoyan los bordes de una tapa constituida por un material transparente que permita conocer el contenido del cuerpo receptáculo sin necesidad de separarla.

10.

Los dibujos adjuntos muestran tan sólo a título de ejemplo, no limitativo del alcance de la invención, un caso de realización práctica de una caja según las características descritas.

15.

En dichos dibujos; La figura 1 muestra una vista en perspectiva de la caja objeto de la presente invención; y la figura 2 una sección longitudinal de la misma.

20.

La caja aludida está formada por el cuerpo receptáculo -1-, cuyas proporciones y dimensiones estarán de acuerdo con las de las tarjetas -2- contenidas en su interior.

25.

El cuerpo receptáculo -1- presenta la particularidad de estar dotado del nervio periférico -3- sobre el que se apoyan los bordes de la tapa -4-.

92882



5. La tapa descrita -4- incorpora la característica esencial de estar formada por un material transparente de manera que sin la necesidad de ser separada sea posible el observar el contenido del cuerpo receptáculo -1-.

10. Es evidente que el material que forman los elementos anteriormente descritos, por lo que respecta a sus características, será totalmente convencional, siendo, no obstante, como idóneo el constituido por cualquier resina termoplástica cuya inyección presupone un sistema de fabricación económico.

15. Se comprende que serán independientes del objeto de la presente invención, los materiales empleados en los distintos elementos que forman la caja, así como las formas y dimensiones, tanto absolutas como relativas, de los mismos y, en consecuencia, todo cuanto no afecte a su esencialidad.

- . -

N O T A

Se reivindica como objeto del presente modelo de utilidad:

20. 1. Caja para tarjetas, que se caracteriza por el hecho de comprender un cuerpo receptáculo dotado de un nervio periférico dispuesto cerca de su borde superior y sobre el cual se apoyan los bordes

92882



de una tapa transparente que permite conocer su contenido sin necesidad de separarla.

2. Caja para tarjetas.

5. La presente memoria descriptiva consta de cuatro hojas foliadas escritas a máquina por una sola cara.

Barcelona, a 19 de abril de 1962

CASA MIQUEL-RIUS, S.A.

p.a.

92882

19 ABR 1962



Fig. 1

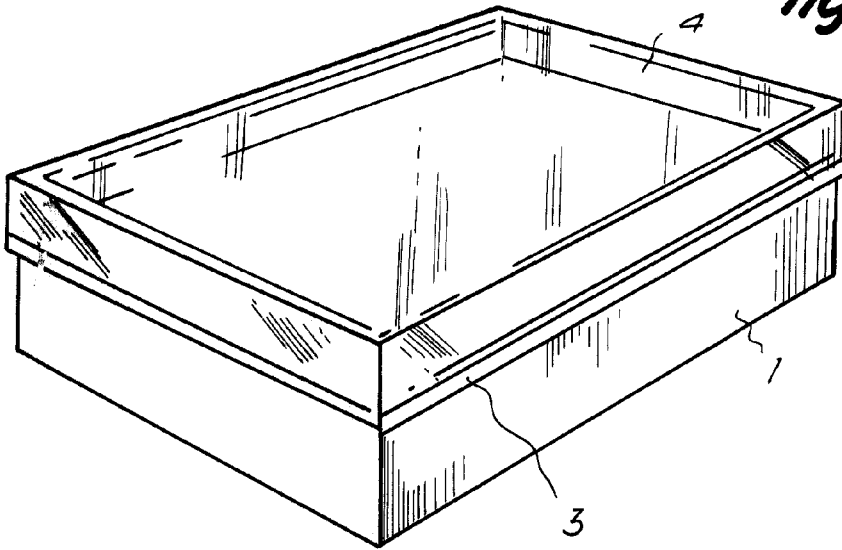
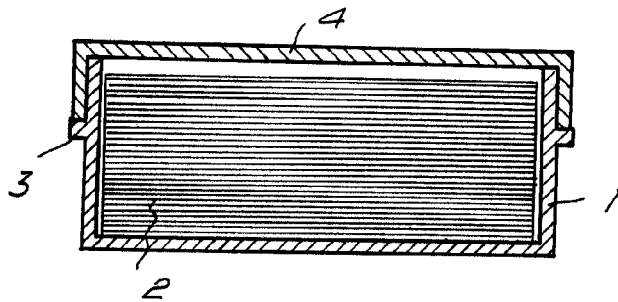

Fig. 2



Barcelona, 19 Abril 1962
Casa Miquel-Rius, S.A.
P.A.

8960