



92872

M O D E L O  
D E  
U T I L I D A D

a favor de Doña Joaquina PERAFERRER COMBAU, de nacionalidad española, domiciliada en Barcelona, Calle Escorial 43, 2ª, 2ª, por "XILOFON DE JUGUETE".

- . -

MEMORIA DESCRIPTIVA

La presente invención se refiere a un xilofón de juguete, dotado de pies de apoyo plegables, que le dan mayor semejanza a los xilofones auténticos.

5. El xilofón es un instrumento, que en su versión infantil, es muy apropiado para niños, pues con sencillas pautas pueden interpretar tonadillas. Hasta el presente este juguete musical se ha presentado al público en condiciones sumamente precarias y poco atractivas, los cual desmerece sin duda la validez del juguete.

10. Con el fin de subsanar estas deficiencias, se



92872

- ha ideado el xilofón objeto de la invención, que está constituido esencialmente por dos largueros convergentes provistos de soporte para las tejas musicales, unidos a los lados de sendos travecaños y provistos de dos pares de orificios próximos a sus extremos, y alineados transversalmente, en cuyos orificios están articulados los extremos de sendas varillas de perfil en U, una de las cuales presenta una inflexión central que determina dos puntos de apoyo en sus extremos, mientras la opuesta descansa mediante la curvatura de la U.
- 5.
- 10.

Para mejor comprensión de cuanto queda descrito en la presente memoria, se acompaña un dibujo en el que tan sólo a título de ejemplo, se representa un caso práctico de realización del objeto de la invención.

- 15.
- En dicho dibujo, la figura 1 es una vista en perspectiva del xilofón en posición de uso; y la figura 2 es una vista, asimismo en perspectiva inferior, con las patas semi plegadas.

- 20.
- El xilofón descrito consta en el aludido dibujo de dos largueros convergentes -1- y -2-, cuyos extremos están unidos a sendos travecaños -3- y -4-, que constituyen los testeros del xilofón. Dichos largueros llevan fijadas en su cara superior las tejas musicales -5-, mediante clavos -6-, distribuidas escalonadamente y apoyadas sobre dos tiras blandas -7-.
- 25.

Próximo a los extremos de dichos largueros se han previsto sendos pares de orificios transversales -8- y -9- enfretados los de un larguero respecto a los del opuesto,

928702 ABR.



5. en los cuales están articulados los extremos de dos varillas, -10- y -11- abatibles contra la cara inferior de los testeros. La varilla -10- está doblada siguiendo el contorno en U, provista de una inflexión central -12-, que determina sendos codos de apoyo -13- en sus extremos. En cuanto a la varilla -11- está doblada a modo de V de vértices redondeado -14- y que constituye el tercer punto de apoyo del xilofón.

10. Se desprende de lo descrito que el xilofón permanece con sus patas abatidas en la posición de plegado a fin de facilitar su transporte y almacenamiento, y desplegándolas en la posición de uso, tal como se indica en la figura 1.

15. Es evidente que el juguete gana en presentación al estar dotado de las patas abatibles, y lo hacen más atractivo para los pequeños, debido al parecido que ofrece respecto a los xilofones auténticos. Pese a las mejoras obtenidas, su realización es simple en extremo, de forma que continúa siendo un juguete que, además de su  
20. interés es muy económico.

25. Serán independientes del objeto de la invención los materiales empleados en la construcción de los distintos elementos que la integran, formas y dimensiones de los mismos y cuantos detalles accesorios puedan presentarse siempre y cuando no afecten a su esencialidad.



NOTA

92872

Se reivindica como objeto del presente modelo de utilidad;

1. Kiloión de juguete, que está constituido esencialmente por dos largueros convergentes, provistos de soporte para las tejas jusicales, unidos a los lados de sendos travesaños y provistos de orificios próximos a sus extremos, alineados transversalmente los de un larguero respecto al opuesto, en cuyos orificios están articulados en posición abatible dos soportes de perfil en U, uno de los cuales presenta una inflexión central que determina dos puntos de apoyo en sus extremos, mientras que el opuesto descansa mediante su curvatura central.

3. Kiloión de juguete.

La presente memoria descriptiva consta de cuatro hojas foliadas escritas a máquina por una sola cara.

Barcelona, a 18 de abril de 1962.

Joaquina PERAFERRER GOMBAU

p.a.

**DE JOAQUINA PERAFERRER GOMBAU**

*Foja única*

92872

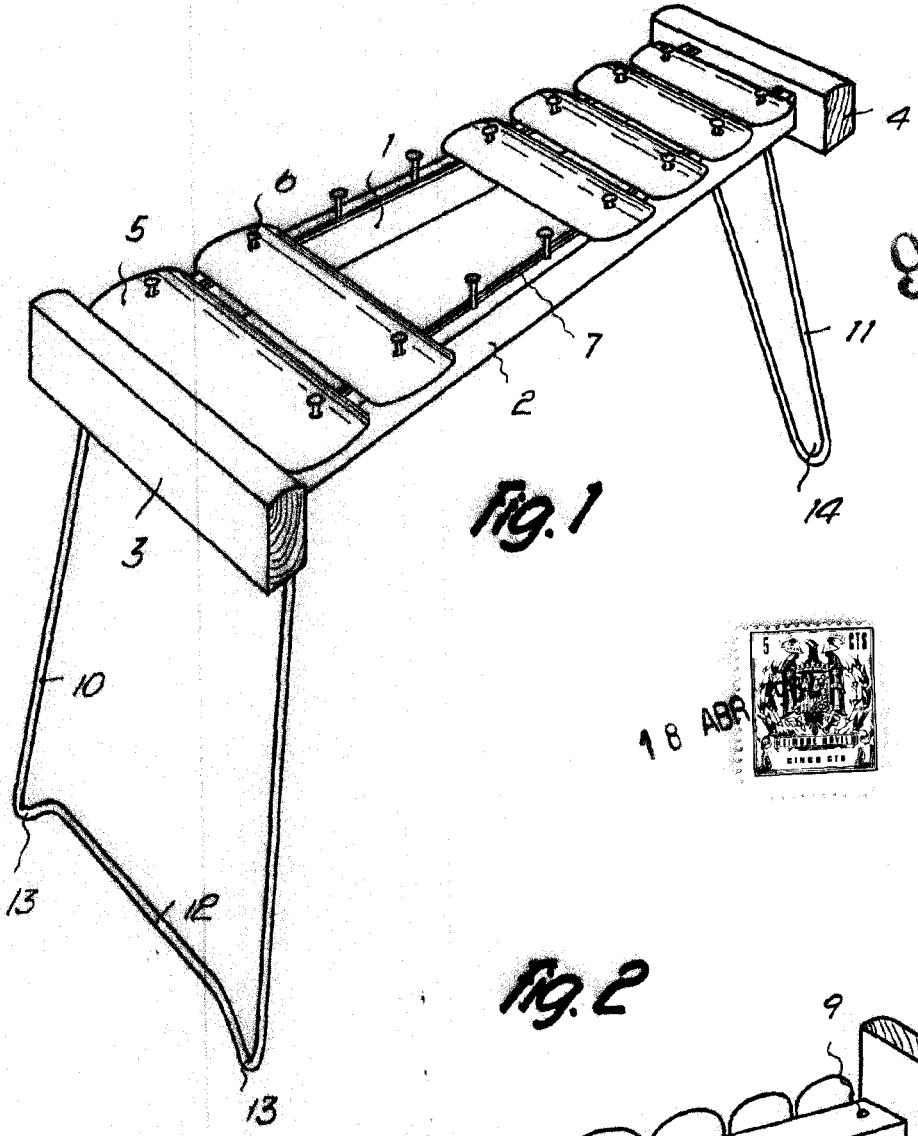

**Fig. 1**



**Fig. 2**

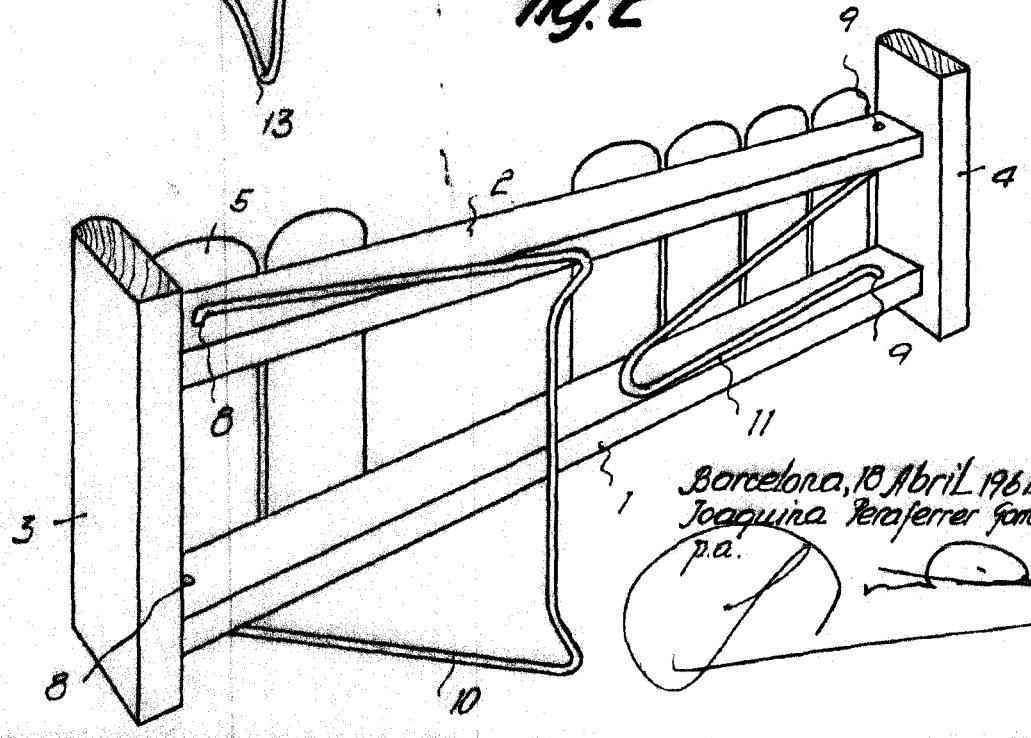

Barcelona, 10 Abril 1962  
 Joaquina Peraferrer Gombau  
 p.a.

6943