



92842

PATENTE

DE

REGISTRO DE MODELO DE UTILIDAD

por " Un dispositivo sujetador de papeles para gavetas de escritorio" -----

a favor de Don José GIFFRE PUJOL, de nacionalidad española, domiciliado en BARCELONA, calle Balmes, nº 174.

MEMORIA DESCRIPTIVA

La presente memoria descriptiva corresponde a una patente de registro como modelo de utilidad de un dispositivo sujetador de papeles para gavetas de escritorio que permite mantener a voluntad fijos los papeles en estas contenidos evitando que puedan salirse de la misma a causa de una corriente de aire o caerse fuera por cualquiera eventualidad.

Está compuesto esencialmente el dispositivo sujetador de que se trata por una lámina rígida, mantenida fija a una de las superficies laterales interiores de la gaveta, formada de modo que presenta dos salientes iguales y paralelos, perpendiculares a su superficie, cuyas extremidades en gancho sirven para mantener libremente girables en ellas las correspondientes extremidades de un alambre rígido de preestablecida configuración



el cual por la fuerza sobre él ejercida por un resorte helicoidal obra, según se desee, en forma prensil sobre el fondo de la gaveta manteniendo sujetos los papeles que se hallan entre él y dicho fondo.

5 La descripción de un caso de ejecución práctica del dispositivo sujetador de papeles que es objeto del registro de modelo de utilidad a que se refiere la presente memoria descriptiva, representado a título de ejemplo en el dibujo adjunto, permitirá hacerse perfecto cargo de cual es la característica esencial del mismo así como de cuales son las
10 ventajas que proporciona su aplicación en las gavetas de escritorio.

La figura 1, representa una vista de frente del dispositivo sujetador cuando no ejerce su función prensil.

15 La figura 2 representa una vista en perspectiva del dispositivo sujetador aplicado a una gaveta de escritorio en su función prensil representado en línea continua y en estado libre representado en línea de trazos.

20 Como puede verse perfectamente en el dibujo, el dispositivo se compone, en el caso representado, que puede empero considerarse como más general, de una pieza laminar rígida 1 que posee dos salientes 2 iguales y paralelos, obtenidos de la misma lámina, mediante troquelado de ella y posterior conformación, los cuales se extienden perpendicularmente a su
25 superficie y tienen sus extremidades curvadas en forma de gancho para proporcionar sendos apoyos a las extremidades 3 de un alambre rígido 4 al que se le ha dado previamente una forma adecuada al fin que ha de ejercer y cuyos laterales próximos a dichas extremidades se mantienen simétricamente en zonas correspondientes sujetos por un elemento 5 de unión que posee en



su parte central un orificio al que va ensartada la extre-
midad superior de un resorte helicoidal 6 cuya extremidad
inferior está retenida por un sujetador 7 asimismo obtenido
por troquelado de la lámina rígida 1, de modo que cuando la
pieza de alambre 4 se halla colocada en un plano paralelo
o aproximadamente paralelo al de la superficie de la lámina 1
con ligera tendencia hacia el exterior de la gaveta se man-
tiene firme por la fuerza que ejerce el resorte que obliga a
las extremidades del alambre a presionar en las superficies
internas de los ganchos formados en los salientes 2 y al mis-
mo a apoyarse en la superficie lateral interior de la gaveta
a la que el dispositivo sujetador va fijado a través de los
orificios laterales 8, y cuando es abatida sobre los papeles
contenidos en la gaveta le obliga a ejercer una función pren-
sil sobre los mismos manteniéndolos sujetos entre ella y el
fondo de la gaveta con fuerza tal que les imposibilita de
cualquier movimiento.

Podrán ser, como es natural, variables, las formas y las
dimensiones que se den, en cada caso particular de ejecución
del dispositivo, a los elementos según lo dicho esencialmen-
te integrantes del mismo; los materiales de que se fabriquen
tales elementos, sean metálicos, o de otras materias plásti-
cas y en consecuencia moldeables o no; los medios manuales o
mecánicos de fabricación empleados para producir cada disposi-
tivo establecido de acuerdo con el modelo y en general cuan-
tas circunstancias sean concurrentes ya sea en la producción
ya sea en la aplicación del dispositivo a cualquier clase de
gaveta o recipiente similar, siempre que por resultar acciden-



tales, secundarias o accesorias respecto a la esencialidad del modelo no sean susceptibles de alterar la misma.

N O T A

Por la patente de registro de modelo de utilidad a que se refiere la presente memoria descriptiva se REIVINDICA la propiedad y la explotación exclusiva de:

1.- Un dispositivo sujetador de papeles para gavetas de escritorio, esencialmente caracterizado por poseer una lámina rígida de soporte que presenta dos salientes iguales y paralelos perpendiculares a su superficie cuyas extremidades están curvadas en forma de gancho y sirven para mantener libremente girables en ellas las correspondientes extremidades de un alambre rígido de preestablecida configuración el cual por la fuerza sobre él ejercida por un resorte, unido a él por su extremidad superior a través de un elemento de unión y a la lámina por la otra extremidad inferior, obra, según se desee, de forma prensil sobre los papeles colocados a la gaveta a los que mantiene fuertemente sujetos a la misma.

2.- Un dispositivo sujetador de papeles para gavetas de escritorio, tal como el especificado en 1, esencialmente caracterizado por el hecho de estar dotado de un resorte que pasando por un punto muerto intermedio establecido sobre la pieza prensil permite establecer la propia pieza en dos posiciones fijas opuestas respectivamente de aprisionamiento y suelta de los papeles sujetables.

3.- "Un dispositivo sujetador de papeles para gavetas de escritorio".

C O N S T A . -



Consta la presente memoria de cinco hojas foliadas, escritas por una sola cara.

Barcelona, 18 de Abril de 1962.

P. p. de Don José GIFRE PUJOL,

J. BONET DEL RIO
P. E.

FIG.1 92842

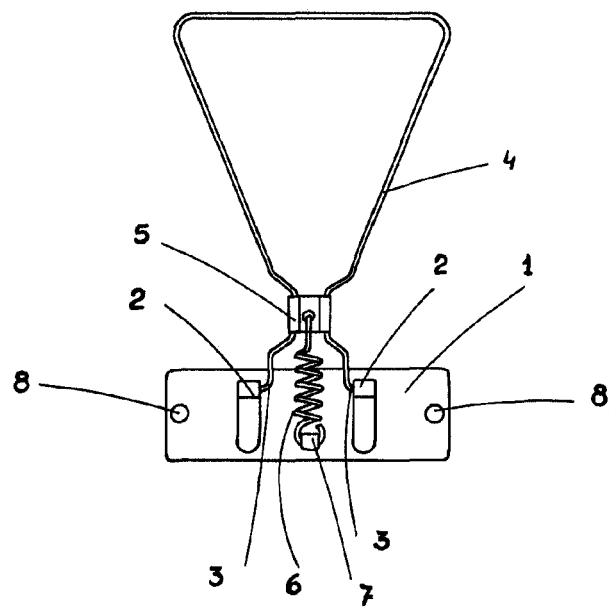
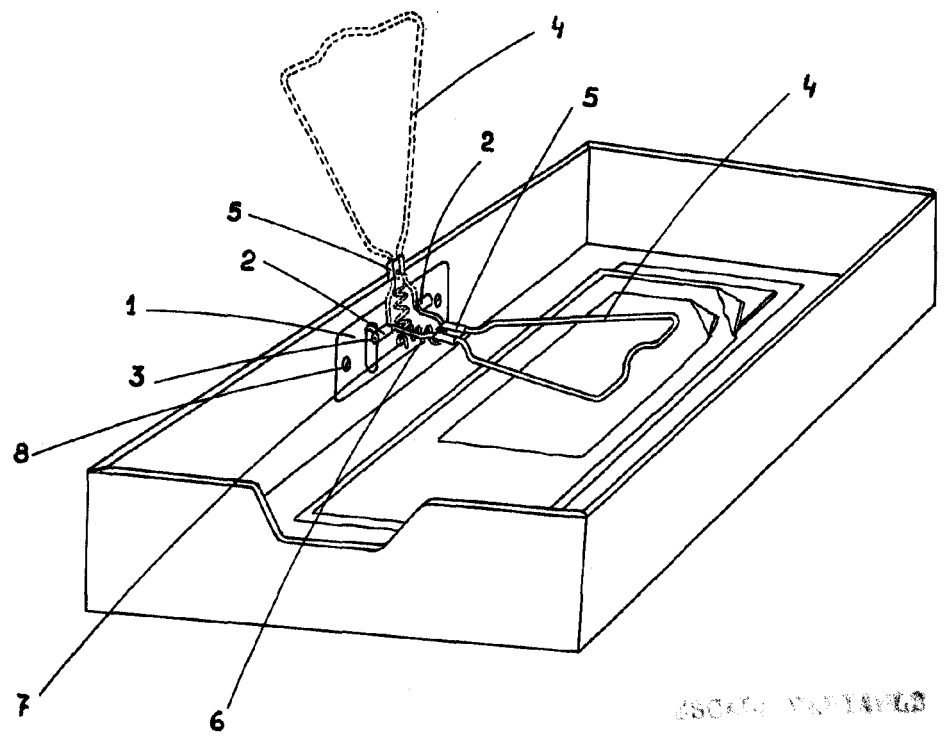

FIG. 2



ASOCIACION PATENTADA

1952
SECRETARÍA DEL RICO
[Handwritten signature]