



92821

MEMORIA DESCRIPTIVA

Correspondiente a la solicitud de registro de un Modelo de Utilidad que, por veinte años, se solicita para España, a favor de D. Joaquín BASTAROS TOLOSANA y D. José Luis AISA ARAGON, domiciliados en Zaragoza, c/. de Baltasar Gracian, nº 7 - - - - -

p o r

"ENVASE PARA PRODUCTOS ALIMENTICIOS"

5 Se reivindica la protección jurídica prevista en el vigente Estatuto sobre Propiedad Industrial, para un envase para productos alimenticios, cuyas características y perfeccionamientos con relación a cuanto sobre la materia se conoce en la actualidad en el mercado nacional, le hacen acreedor al privilegio de explotación exclusiva por veinte años, que reconoce y preceptúa el mencionado cuerpo legal.

10 Ha constituido y constituye un constante problema económico y técnico, el envase de los productos alimenticios en general. Y aún cuando en los momentos actuales está resuelto en parte, es evidente que si se analizan todos y cada uno de los envases tanto para sólidos, como para líquidos, nos hallamos ante una realidad que también en términos generales se podría denominar "encarecimiento



92821

de los alimentos por la necesidad de su envasado, susceptible
15 de mejoramiento hasta sus límites indispensables".

Es sabido los altos costos que suponen los envases de todo
orden, costos, que naturalmente y en definitiva, paga el consumi-
dor, existiendo algunos artículos de gran consumo y de la mayor
7 categoría alimenticia, en los cuales el envase constituye un ver-
dadero problema, tanto por su coste inicial, como por su entrete-
20 nimiento, manejo, recuperación, etc. etc. Tal como sucede concre-
tamente a la leche en sus más importantes formas de consumo, es
decir pasteurizada y esterilizada.

El procedimiento actualmente utilizado para el manipulado
25 de la leche, es el de botellas con cierre hermético mediante cápsu-
la o capa que cubre totalmente el borde superior del cuello.

Fácilmente se deducirán de lo expuesto, los inconvenientes
que presentan tales envases de cristal, pero lo general recupera-
bles. Ello lleva consigo roturas, lo cual representa un serio que-
branto económico a las industrias interesadas, al propio tiempo
30 que, debido a la configuración normal de dichas botellas, existen
estrangulamientos y ángulos donde se hace difícil la limpieza obli-
gatoria de estos envases según prescriben las disposiciones Sanita-
rias vigentes.

Con el fin de dar solución a los problemas expuestos se ha
35 diseñado el nuevo modelo de envase que se representa en la hoja de
planos anexa, cuyo caso de realización en la práctica se cita a
título de ejemplo ilustrativo y al solo objeto de aclarar en lo
posible la descripción de esta memoria descriptiva y, por consi-
40 guiente, sin carácter limitativo alguno.

La fig. 1 muestra una vista en perspectiva del conjunto del
envase. La fig. 2 es un detalle de la parte superior del mismo con
la embocadura cerrada y, por último, en la fig. 3 queda representa-
da la misma embocadura abierta dejando apreciar la original estruc-
55 tura y desarrollo de este envase.



92821

Haciendo referencia a las citadas hojas de planos, a continuación se exponen la construcción y ventajas del mismo.

Consiste en un recipiente no recuperable, el cual está desprovisto de cuello y estrangulamientos evitándose superficies no necesarias y formación de acumulaciones alimenticias en tales zonas.

50

Este envase, cuya forma y capacidad pueden ser naturalmente variables, presenta en su parte superior varios dobleces originándose dos superficies (1) principales convergentes, que quedan superpuestas a las superficies laterales (2) dobladas igualmente en la forma que se detallará a continuación.

55

Según se aprecia en la hoja de planos las superficies (1) presentan unas prolongaciones o solapas (2) pegadas entre sí de modo que pueda abrirse por mitad (figura 3) dando origen a una boca verdadera (4) formada por cuatro pliegues (5) previstos en uno de los costados de la parte superior del envase.

60

Con esta construcción se consigue realizar un envase no recuperable de bajo costo de fabricación, cierre hermético, fondo plano, de reducido peso, susceptible de esterilización total y de poco volumen para su almacenamiento,

65

Se hace la salvedad de que los detalles accidentales de tamaño, forma y dimensiones, así como los materiales utilizados en su construcción son de naturaleza accesoria, sin que su variación o alteración desvirtúe o modifique la esencialidad que caracteriza y distingue al objeto de la presente memoria.

70

N.O.T.A

EN RESUMEN: El presente modelo de utilidad que, por veinte años, se solicita para España, ha de recaer sobre las siguientes reivindicaciones:

75

1ª.- "ENVASE PARA PRODUCTOS ALIMENTICIOS", caracterizado por estar constituido por un envase desprovisto de cuello, en cuya parte superior presenta varios dobleces que originan dos superficies unidas entre sí por medio de correspondientes solapas de modo que solo pue



92821

30

80

de abrirse la mitad de su longitud total; a cuyo efecto quedan previstos pliegues en uno de sus costados de modo que al abrirlo se forma una embocadura cuadrada que facilita el vertido del contenido del envase.

2ª.- Se reivindica la protección jurídica prevista en el vigente Estatuto sobre Propiedad Industrial que por veinte años se solicita para España, - - - - -

85

p o r

"ENVASE PARA PRODUCTOS ALIMENTICIOS"

Todo conforme queda expresado en la presente memoria descriptiva que consta de cuatro folios escritos a máquina por una sola cara y una hoja de planos que se acompaña.

90

Madrid, 30 ABR. 1962

P.A.,
PEDRO FELIX MARRA
S.A.

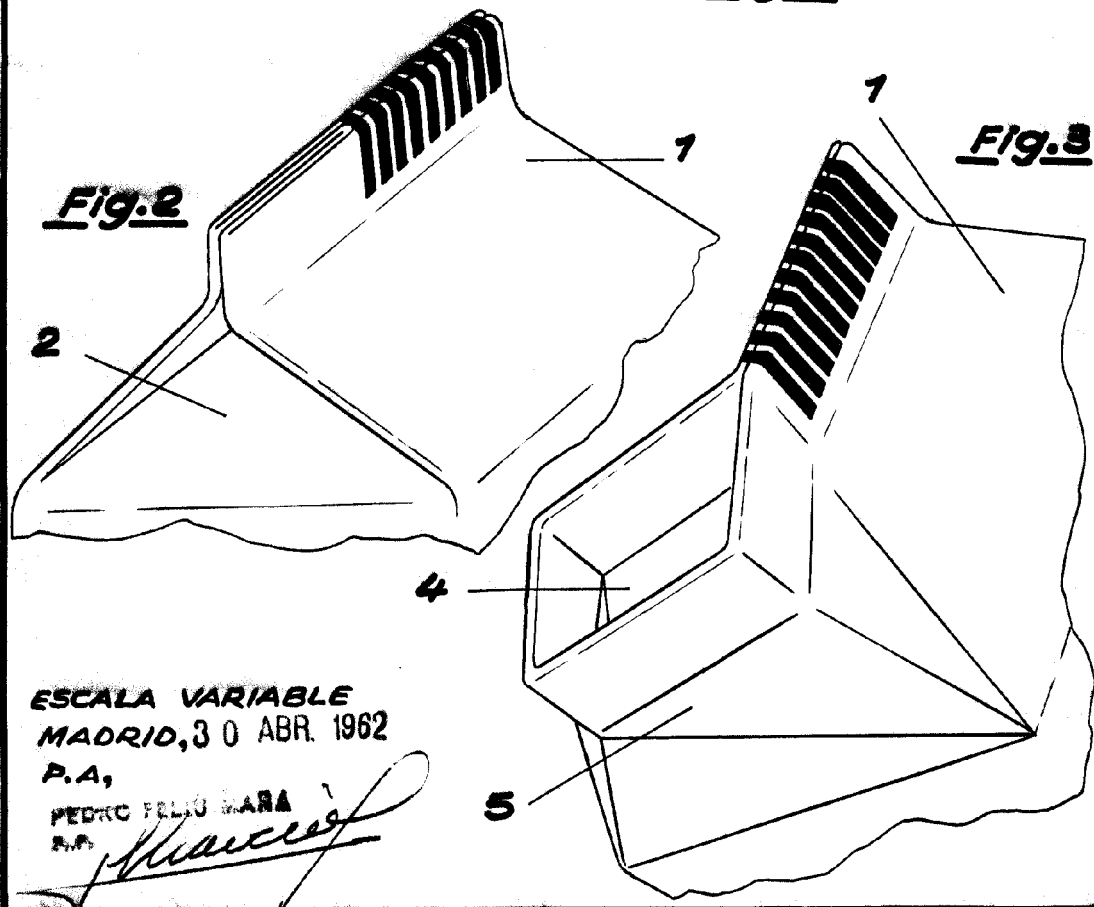
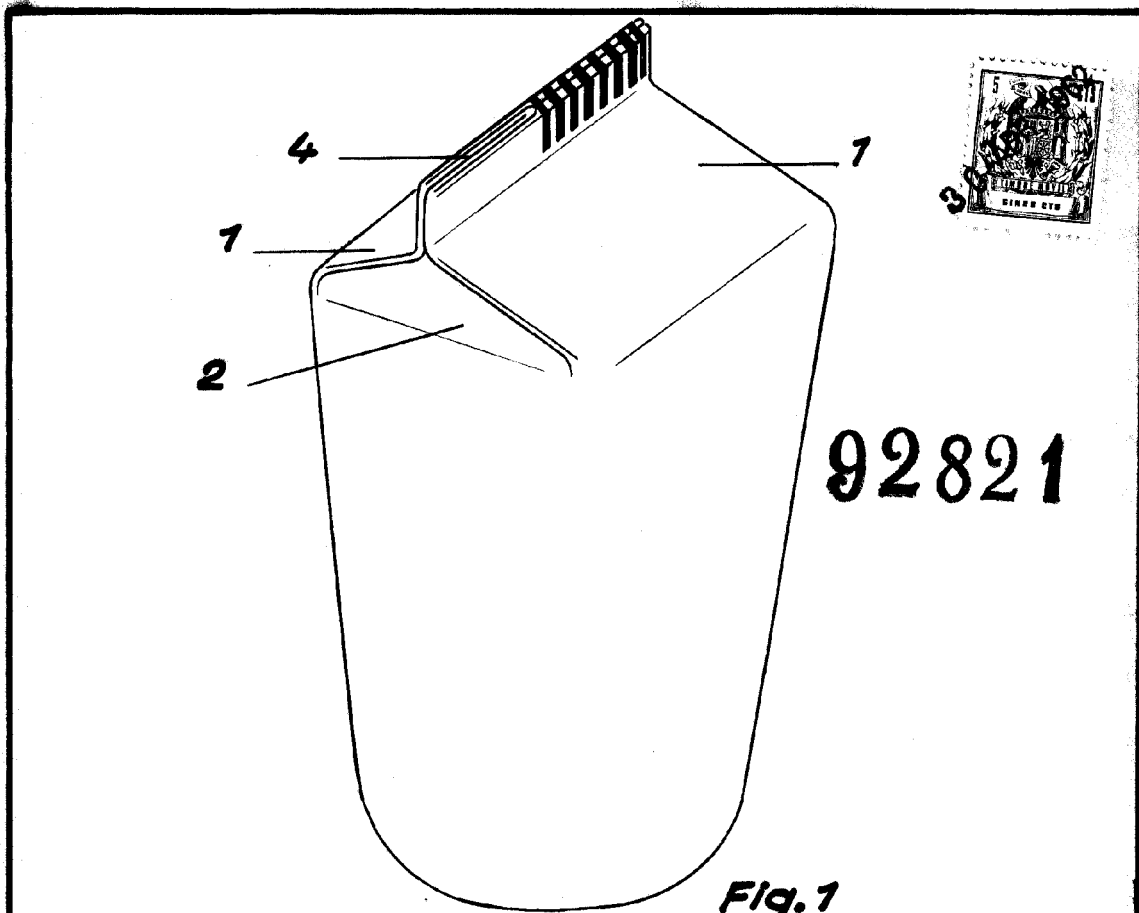

ESCALA VARIABLE
MADRID, 30 ABR. 1962

P.A.,

PEDRO FELIX MORA

S.P.

Morales