

92817-

DO ABR. 1962



MEMORIA DESCRIPTIVA
para solicitar
PATENTE DE MODELO DE UTILIDAD
e n
E S P A Ñ A
por VEINTE años
por "NUEVA DORMILONA"

A nombre de:

Don José MORATA LOZANO, de nacionalidad
española.

domiciliado en:

TARRASA (Barcelona) Portal de San Roque, 52

=====

El objeto de la presente solicitud de patente de modelo de utilidad se refiere a una nueva dormilona, o sea a un pendiente de una sola bola, que presenta característi cas de novedad que la confieren la cualidad de aportar, en este ramo de la joyería, a la función a que se destina las

92817
92817

30 ABR. 1962



siguientes ventajas:

10 a.- No es maciza como las actualmente en uso, sino hueca de pared delgada, lo que se traduce en gran economía de material mas sensible aun en el caso de trabajar con metales preciosos.

b.- El aspecto externo es exactamente igual al de una dormilona maciza.

c.- No necesita uniones soldadas.

15

d.- Al ser hueca tiene menos caída, cosa muy importante en caso de dormilonas de gran diámetro.

En el adjunto plano se ha representado una forma de ejecución del modelo de que se trata.

20

La figura 1 representa una dormilona despiezada y en sección longitudinal, con la base presentada pero sin engrapar.

La figura 2 representa como engrapa la base en el cuerpo esférico.

25

Como puede apreciarse, la dormilona que se preconiza consta de un casquete esférico hueco (1) de altura - aproximadamente igual a los tres cuartos del diámetro, cuya base, abierta, va rebordeada con una pestaña (2), aplicando se a esta base, obturandola, una plancha circular plana (3) provista de valona (4) que después se vuelve sobre la pestaña (2) engrapando tal como se aprecia en el detalle de la figura 2. Esta plancha circular es portadora del dispositivo de fijación del pendiente.

30

Este modelo es realizable en cualesquiera tamaños y materiales adecuados, siendo susceptible de toda clase de modificaciones de detalle que no alteren su fundamento

35

-:- N O T A -:-

92817

30 ABR. 1962



Los puntos de invención propia y nueva que se presentan para que seahn objeto de esta patente de modelo de utilidad en España, por veinte años, son los siguientes:

40
45
1º.- Nueva dormilona caracterizada por que consta de un cuerpo constituido por un casquete esférico hueco, de altura aproximadamente igual a los tres cuartos del diámetro, cuya base o boca va dotada de una pestaña saliente hacia afuera contra la que se aplica, engrapando, la valona de un disco que cierra y que es portador del dispositivo de fijación del pendiente.

2º.- "NUEVA DORMILONA".

Tal y como se ha descrito en la memoria que antecede representado en el dibujo que se acompaña y para los fines que se han especificado.

50
Consta la presente memoria descriptiva de tres hojas escritas a máquina por una sola cara.

Madrid, 30 Abril de 1.962

A handwritten signature in black ink, enclosed within a hand-drawn oval border. The signature appears to be 'A. Larra'.

92817

30 ABR

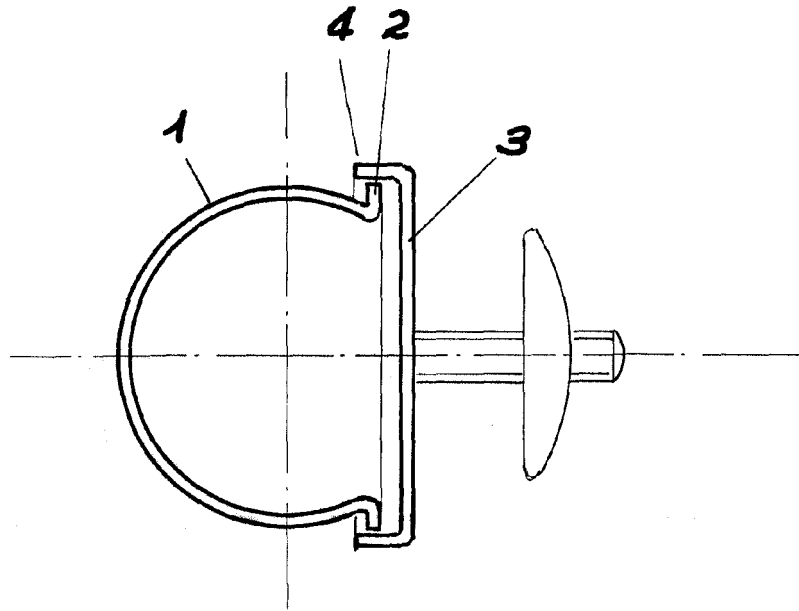

FIG. 1



FIG. 2

30 ABR 1962

Escala variable.

J. Morata

2-11-11