

19785-1

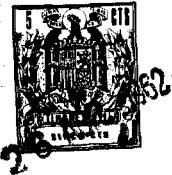

MEMORIA DESCRIPTIVA

DE UNA PATENTE DE MODELO DE UTILIDAD, POR VEINTE AÑOS EN  
ESPAÑA, A FAVOR DE ARAGONESA DE INDUSTRIAS GRAFICAS, S.A.,  
DE NACIONALIDAD ESPAÑOLA, RESIDENTE EN ZARAGOZA, Paseo Gral.  
Mola, 80

s o b r e:

"CAJA PLEGABLE"

\*\*\*\*\*

Con la presente solicitud se trata de proteger una caja plegable, con la cual dadas sus características particulares se consiguen grandes ventajas, ventajas éstas que se irán desprendiendo a lo largo de la presente descripción.

5           Principalmente la caja objeto de la invención será destinada para contener tres pastillas de crema de queso, si bien es posible adaptar en la misma cualquier otro producto.

10           La caja que nos ocupa es totalmente plegable y de fácil manipulación, pudiéndose su fabricación llevarse a efecto en cualquier clase y grueso de cartón o cartulina y puede ser impresa a uno o varios colores; igualmente puede ir también



sin impresión alguna y es susceptible de variar sus dimensiones de acuerdo con la necesidad del contenido que haya de llevar.

5 Para mejor comprensión de la descripción que sigue, se adjuntan dibujos a los cuales se hará constante referencia a lo largo de la misma, siempre a título de ejemplo no limitativo.

La Figura 1ª, representa el desarrollo de la caja.

10 La Figura 2ª, es una vista en perspectiva de la caja a medio cerrar, y

La Figura 3ª, es una vista igualmente de la caja en perspectiva, totalmente armada.

15 Consiste la presente invención en una caja plegable, caracterizada porque la misma está constituida de una sola pieza en virtud de una superficie (1) debidamente troquelada.

20 Dicha superficie (1) presenta una cara rectangular (2) con sus correspondientes laterales (3) que determinan el grueso de caja y sus solapas (4), además de unas aletas (5) que montan al ser armada sobre la parte superior de la caja originando el cierre en virtud de una tercera aleta (6) que mediante una lengüeta (7) que se introduce en su correspondiente ranura verifica el cierre y conformación de la caja.

25 Asimismo la superficie (1) denota otra de sus caras (8) de forma trapezoidal, con sus correspondientes laterales (3'), solapas (4') y pestañas (5'), denotando dicha forma trapezoidal con el fin de que al armarse dicha parte la misma presente su relieve de igual característica y así poder acondicionar el producto deseado; y además sobre tal cara (8) lleva practicada una ranura (9) en la cual se introduce la  
30 lengüeta (7) ya citada para lograr el cierre, configurándose no obstante de presentar forma trapezoidal parte de la caja, su exterior en forma prismática o rectangular.



92765

Si bien la forma de ejecución aquí descrita constituye aplicación preferente de la presente invención, podrán introducirse modificaciones de forma y de detalle sin que por ello varíe la esencialidad de la misma, la cual se reivindica en la siguiente

N O T A

En resumen; la presente solicitud recaerá sobre las siguientes reivindicaciones:

10 1ª.-Caja plegable, caracterizada porque la misma está constituida de una sola pieza en virtud de una superficie configuradora debidamente troquelada, la cual presenta una cara rectangular con sus correspondientes laterales que determinan el grueso de caja y sus solapas de ajuste, además de unas aletas que montan al ser armada la caja sobre la parte superior de la misma, originando el cierre en virtud de una

15 tercera aleta que mediante una lengüeta que se introduce en su correspondiente ranura verifica el cierre y conformación de la caja.

20 2ª.-Caja plegable, según la reivindicación anterior, caracterizada porque la superficie configuradora denota igualmente otra de sus caras en forma trapezoidal, con sus correspondientes laterales, solapas y pestañas, denotando dicha forma con el fin de que al armarse dicha parte la misma presente su relieve de igual característica trapezoidal y así poder

25 acondicionar el producto deseado.

30 3ª.-Caja plegable, según las reivindicaciones anteriores, caracterizada porque sobre la citada cara trapezoidal va practicada una ranura en la que se introducirá la lengüeta ya citada para así lograr el cierre, configurándose la caja, no obstante de presentar forma trapezoidal parte de la misma, en forma prismática.



92765

4\*.-CAJA PLEGABLE

Según se describe en la presente memoria que consta de cuatro hojas escritas a máquina y dibujos.

Madrid,

20 JUN 1932

92765



15

FIG.1

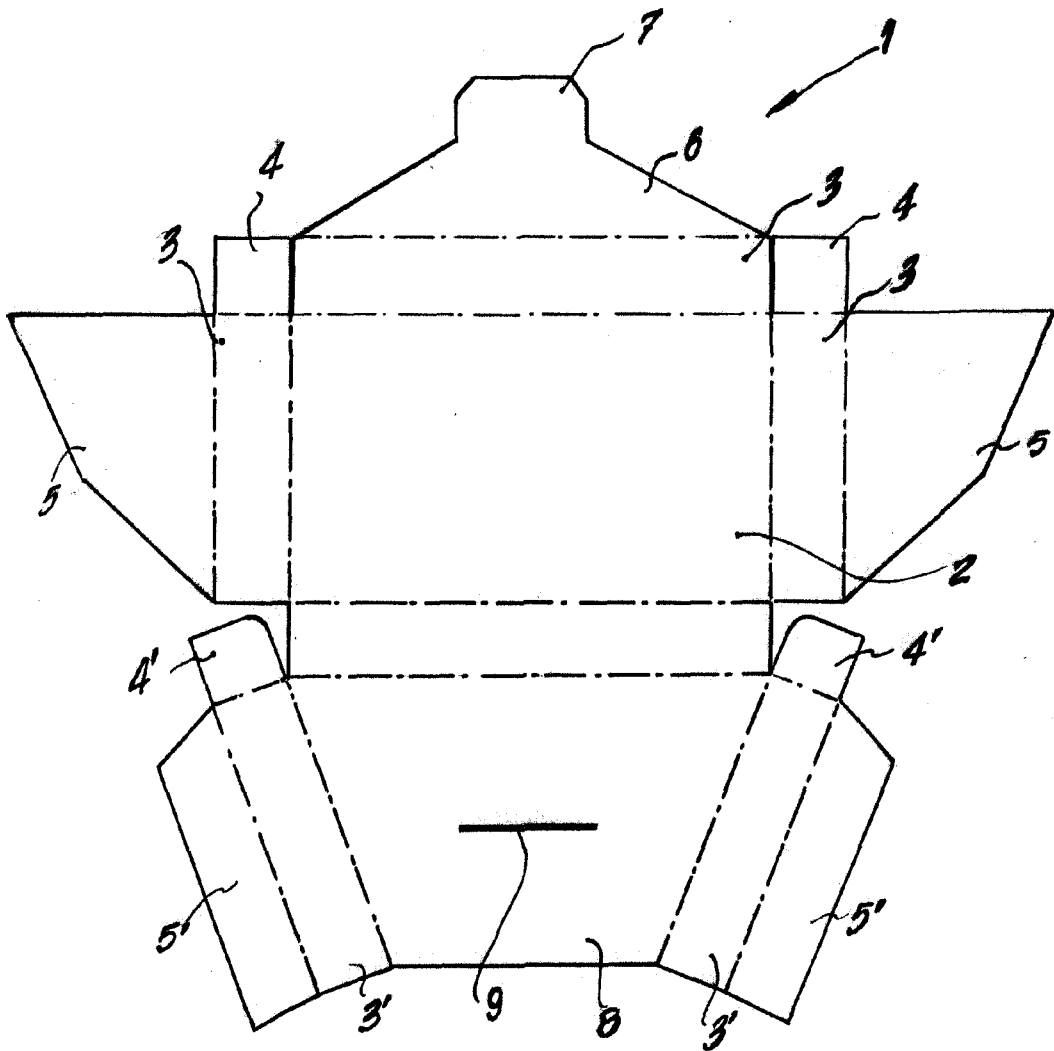

ESCALA VARIABLE

Medida: 26 ABR 1962

11

92765



FIG.2

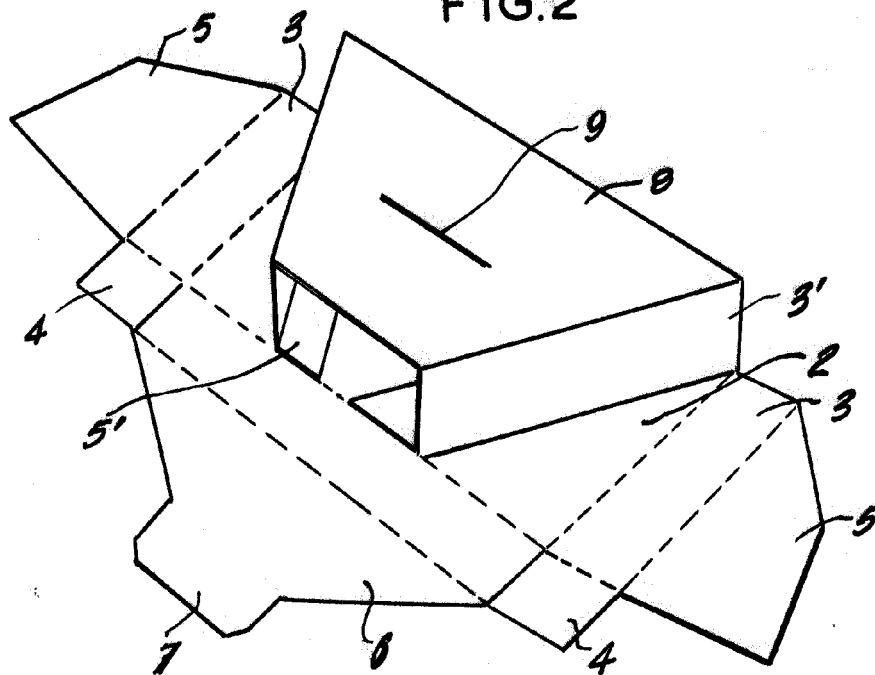
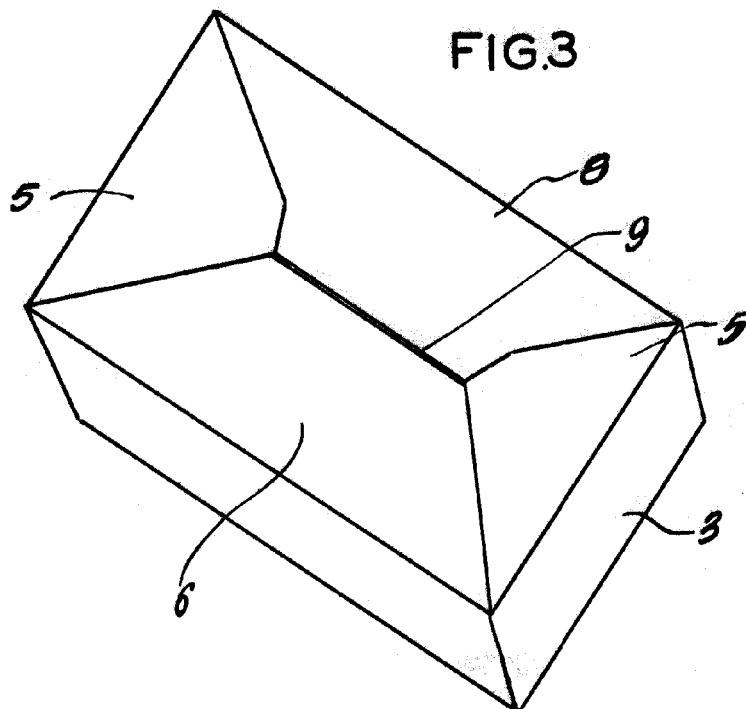

FIG.3



ESCALA VARIABLE

Medida 26 ABR. 1962 de 10

