

92763



MODELO DE UTILIDAD

por VEINTE años, en España, a favor de D. Antonio Moya Rodríguez y D. Manuel Catalina Méndez, ambos de nacionalidad española, residentes en Madrid, Avda. Ciudad de Barcelona, número 66, y c/. Caramuel, número 19, respectivamente, cuyo Modelo tiene por objeto un "SALERO".

MEMORIA DESCRIPTIVA

El presente Modelo de Utilidad, tiene por objeto, tal y como su enunciado indica, un nuevo salero, que presenta particularidades esenciales, que le caracteriza y diferencia de todos los conocidos hasta la fecha. Consiste en un cuerpo central, preferentemente cilíndrico, continuado en sentido ascendente por el mismo material, formando dos a dos, lados convergentes y paralelos, que determinan cuando reciben la tapa, una cámara para retener la sal, y formando exteriormente la figura de un dado, cuyas caras laterales presentan en forma de dibujo los correspondientes puntos de marcaje, o marcas de referencia usadas en el juego, siendo taladrados los correspondientes a las caras superiores, con el fin de que, la sal, salga a voluntad del usuario, indistintamente por cualquiera de las dos. De la parte central que pue-



de ser cilíndrica o prismática, descendiendo un cuello de menor diámetro, que termina en pestaña periférica, destinada a recibir ajustadamente a una pieza en forma de casquete invertido o ventosa, que permite ser fijado el salero a cualquier superficie.

Un salero de estas características no se ha dado a conocer en el mercado, ya que, los conocidos hasta la fecha, todos fueron obtenidos con distinta configuración pero con el único fin de alojar una porción de sal, que pudiese ser esparcida en pequeñas dosis alternativamente, sin aportar ninguna característica auxiliar que mejorase su función principal. Con el salero objeto de este modelo es evidente, que se persigue el mismo fin, de alojar y esparcir sal, pero aparte presenta la característica de poder ser fijado el mismo a cualquier superficie, como por ejemplo, mostradores de bares, mesas, etc., consiguiéndose esto, mediante el casquete o ventosa, adaptado al cuello que parte de la base del cuerpo central del salero, cuyo cuello para recibir y retener ajustadamente a esta pieza, puede ser estriado, o presentar una pluralidad de apéndices en pico, o acabar en pestaña periférica.

Con el fin de que pueda apreciarse con mayor claridad el objeto del presente modelo, se adjunta a esta memoria, una lámina de dibujos, en la cual se aprecia el salero, representado en una sola figura, tratándose de una vista en sección vertical del mismo, con diversos números o marcas de referencia, que sirven para señalar las distintas partes que lo componen, y que se detallan a continuación:

Con el núm. -1- se aprecia la parte central, que puede ser cilíndrica o prismática, en cuyo interior se aloja la sal. Con el núm. -2- se señala la continuación de -1-, que presenta distinta configuración, es decir forma un medio dado, cuyo interior sirve igualmente para contener sal. Este cuerpo -2- recibe la tapa -3-, formando entre ambos un dado completo y

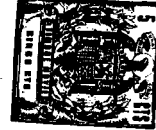

50. presenta en sus dos caras superiores, una pluralidad de orificios -4- que permiten la salida de la sal. La unión del cuerpo -1 y 2-, con la tapa -3- se verifica por los medios más convenientes, para facilitar la labor de usuarios, bien por cajado de macho-hembra, broches, etc. Con -5- se indica el cuello inferior de -1-, que presenta una parte -6- en pestaña, para recibir y retener ajustadamente, a un casquete esférico o ventosa -7-, fabricado, en goma, alcatene o cloruro de polivinilo.

Una vez descrita convenientemente la naturaleza del actual modelo, se hace constar a los efectos oportunos, que en el mismo no se podrán introducir, todas aquellas modificaciones, que las circunstancias y la práctica pudieran aconsejar, siempre y cuando, que con las variantes que se introduzcan, no se cambie, altere o modifique la esencialidad del objeto descrito.

65.

NOTA

Se declaran de novedad y propiedad para todo el territorio español, el contenido de las siguientes,

REIVINDICACIONES:

1ª) Salero, caracterizado esencialmente porque la parte central que contiene la sal, presenta inferiormente un cuello de menor diámetro, que termina en pestaña periférica, destinado a recibir y retener ajustadamente a un casquete esférico, invertido, que hace de ventosa al ser fijado sobre una superficie.

2ª) SALERO.

75. Todo ello conforme se describe y reivindica en la presente memoria descriptiva, que consta de tres hojas, escritas a máquina por una de sus caras, y un dibujo que la ilustra.

Madrid, 26 de Abril de 1.962

92763

D. ANTONIO MOYA RODRIGUEZ Y D. MANUEL CATALINA MENDEZ — ADOR UNICA

92763

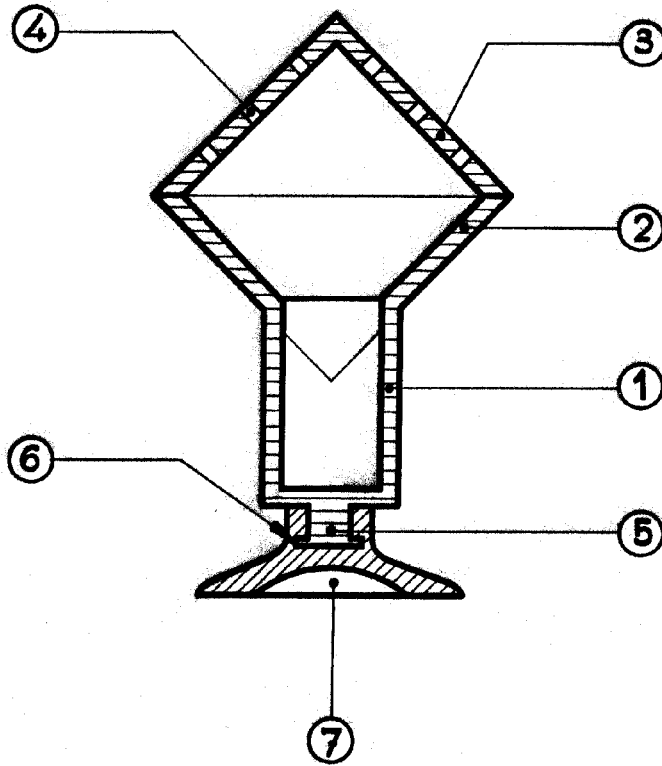
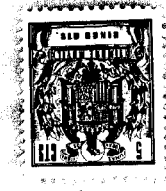

Madrid 26 Abril de 1952
P.A.

Escala variable