

92747



MEMORIA DESCRIPTIVA

=====

Correspondiente a la solicitud de registro de Modelo de Utilidad que, por veinte años, se solicita para España y sus Colonias, a favor de Doña Jesusa AGUIRRE IRURE, de nacionalidad española, residente en Zumaya (Guipúzcoa), calle San Telmo, núm. 19, -----

p o r

" INDICADOR DE PALO-TRIUNFO PARA JUEGOS DE NAIPES "

=====

El Modelo de Utilidad a que se refiere la presente Memoria, está destinado a garantizar la explotación y la propiedad exclusivas, en España y sus Colonias, de un indicador de triunfos o "pinta" para juegos de naipes.

5

El indicador que presentamos es un recordatorio constante, para él o los jugadores, del palo de la baraja que es -----



10 triunfo durante el juego ya que, si bien existen determina-
dos juegos en los que el palo-triunfo está representado por
una carta vuelta al final del reparto de las mismas, hay --
otros juegos (por ejemplo, el tute subastado) en los que el
palo-triunfo lo "dice" uno de los jugadores y no tiene re--
presentación.

15 El objeto del presente Modelo es un cómodo dispositivo -
de sobremesa que posee la representación gráfica de los cua-
tro palos de la baraja y que puede situarse en forma que --
uno de ellos sea visible mientras que los otros tres resul-
tan ocultos, permitiendo cuantas variaciones se deseen en -
toda la duración de la partida de naipes. Está provisto de
una peana en forma de bandejilla que puede servir como re--
20 ceptáculo para los tantos, fichas, etc. o bien como cenice-
ro, formando un conjunto práctico, estético, y, sobre todo,
útil para los jugadores que componen la partida.

Para mejor comprensión del objeto y solamente a título -
de ejemplo, se adjunta una hoja de planos en la que:

25 La Fig. 1ª, nos muestra la vista frontal en alzado del -
indicador que nos ocupa;

La Fig. 2ª, es la sección por el plano vertical del eje
de dicha Fig. 1ª, y

30 La Fig. 3ª, representa la vista superior en planta del -
conjunto.

Refiriéndonos a dicha hoja de planos, vemos que el indica-
dor de triunfos que presentamos consiste esencialmente en -
un disco (1), plano, que, en sus dos caras y ocupando posi-
ciones determinadas a 90º, lleva pintadas o grabadas las re-
35 presentaciones gráficas de los cuatro palos de la baraja es-
pañola o francesa de forma tal que coinciden los de la cara
anterior con los de la posterior. Dicho disco (1) va monta



40

45

50

55

60

65

do en giro sobre un eje (2) que atraviesa su centro así como el de una caja circular (3) que carece sector superior - (por lo que deja visible una zona del disco (1)-, y que está cerrada por una tapa (4), también carente de dicho sector superior y mantenida en posición, en un alojamiento que le ofrece una pestaña circular saliente de la dicha caja (3),- por el propio eje (2) que igualmente atraviesa su centro, a pesar de lo cual, su montaje, puede estar reforzado con un pegamento adecuado que unifique de forma permanente las repetidas caja (3) y tapa (4).

Dicha caja (3) esté unida por su parte inferior a una peana (5), de planta rectangular u otra forma apropiada, -- con pestañas o bordes periféricos realizados para formar un receptáculo destinado a contener las fichas o tantos pero -- que también puede ser utilizado como cenicero cuando el material de que esté construido lo consienta.

Las zonas frontal y posterior del conjunto formado por -- la caja (3) y la tapa (4) o bien el fondo de la peana (5) -- pueden ser los lugares en que aparezcan leyendas o figuras publicitarias ya que, el bajo coste del indicador que hemos descrito, lo hace insustituible como objeto de propaganda -- para cualquier firma o marca comercial.

Serán variables las circunstancias de tamaño, colores, -- forma y material particularmente referidas a los distintos elementos que integran el conjunto, en el cual podrá variar se todo aquello que no suponga alteración de la esencialidad del objeto expuesto en la pasada descripción, la cual -- deberá ser tomada en su más amplio sentido y no como una limitación de posibilidades de realización.

N O T A

EN RESUMEN: El Modelo de Utilidad que, por veinte años,--

25 ABR



se solicita para España y sus Colonias, ha de recaer sobre
las siguientes reivindicaciones:

70

1ª.- " INDICADOR DE PALO-TRIUNFO PARA JUEGOS DE NAIPES " ,
consistente en una caja circular que va dispuesta vertical-
mente sobre una peana en forma de bandeja, cuya caja mues-
tra un acoplamiento frontal para una tapa que la cierra y -
cuyas caja y tapas carecen en su parte superior de una zona
equivalente a un sector circular de 90º que deja visible --
parte de un disco interior que gira libremente sobre un eje
que atraviesa su centro conjuntamente con las citadas caja
y tapa, poseyendo dicho disco, en sus dos caras, representa
ciones gráficas de los cuatro palos de la baraja (española
o francesa) dispuestos de forma tal que coinciden los de --
una y otra cara.

75

80

85

2ª.- Por último, se reivindica como objeto sobre el cual
ha de recaer el Modelo de Utilidad que, por veinte años, se
solicita para España y sus Colonias, -----

p o r

" INDICADOR DE PALO-TRIUNFO PARA JUEGOS DE NAIPES "

Todo conforme queda expresado en la presente Memoria des-
criptiva, que consta de cuatro hojas, escritas a máquina --
por una sóla cara y dibujos que se acompañan.

90

Madrid, 25 de Abril de 1.962.

P.A.,

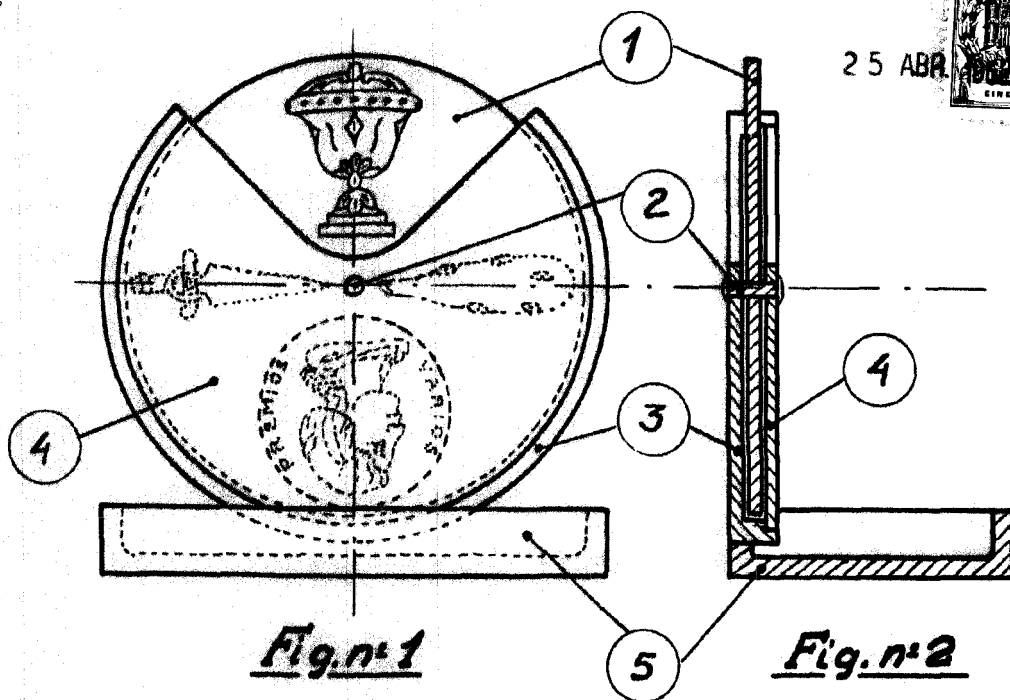

Fig. n.º 1

Fig. n.º 2

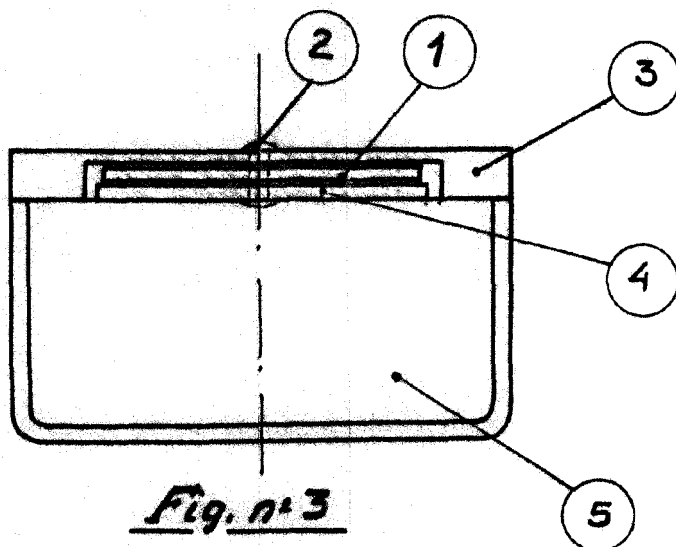

Fig. n.º 3

Madrid, 25 de Abril de 1962

P.A.,

Escala Variable