



92741

M O D E L O
D E
U T I L I D A D

a favor de Don Antonio PITARCH GARCIA, de nacionalidad española, residente en Barcelona, Calle Sans, 314, por "TAPON DOBLE".

- . -

MEMORIA DESCRIPTIVA

La presente invención se refiere a un tapón que presenta la particularidad de que formando un solo conjunto comporta los elementos necesarios para efectuar una doble función, siendo, no obstante, de sencilla y económica realización.

5.

El aludido tapón, se caracteriza por el hecho de comprender una cápsula elástica, dotada de un reborde de presión adaptable al cuello del envase, así como de un cuello estrechado receptor de un tapón de presión,

10. y cuya cápsula tiene prolongaciones flexibles, de las cuales

92741

14

ABR



una finaliza en una anilla adaptable al cuello del envase, mientras que la otra lleva el tapón aludido.

5. Los dibujos adjuntos muestran tan sólo a título de ejemplo, no limitativo del alcance de la invención, un caso práctico de realización de un tapón según las características descritas.

10. En dichos dibujos: La figura 1 muestra una vista en perspectiva del tapón; la figura 2 otra vista en perspectiva del tapón acoplado a un envase; y la figura 3 una sección longitudinal del tapón asimismo en función de uso.

15. El aludido tapón, se caracteriza por el hecho de estar formado por una cápsula -1- dotada de nervios verticales -2- de refuerzo, así como de la aleta saliente -3- que facilita su extracción del envase -4- donde se halla acoplada. Para realizar este acoplamiento es por lo que se ha provisto a la cápsula -1- descrita, de un reborde interno -5- dispuesto periféricamente en su parte interna, el cual se ajusta por presión en el reborde -6- del envase -4-.

20. De su cara externa -7-, y centralmente, emerge de la cápsula -1- un saliente esférico -8-, de cuyo centro sobresale la boquilla -9- para facilitar el vaciado del envase -4-.

25. Del lado opuesto de la aleta -3-, parten las prolongaciones -10- y -11-, de las que la primera finaliza en la anilla -12- de proporciones que permitan su ajuste al gollete del envase -4-, mientras que la segunda

92741

14 ABR.



termina con el tapón -13- que ajustándose a la boquilla -9- la cierra cuando no se halla en función de uso. Por lo descrito anteriormente no es necesario insistir sobre el hecho de que las prolongaciones descritas deberán ser sensiblemente elásticas de manera que su fácil doblamiento permita la incorporación de los elementos en que finalizan a las zonas a que son destinados.

5.

La mejor de las particularidades que presenta el tapón descrito, dejando aparte sus cualidades evidentemente prácticas, radica en el hecho de que no obstante la variedad de elementos constitutivos del mismo representan un cuerpo único, conseguido por la inyección de cualquier resina termoplástica que reúna las condiciones precisas para ello, lo cual repercute de manera notable en su precio de coste.

10.

15.

Se comprende que serán independientes del objeto de la presente invención, los materiales empleados en los distintos elementos constitutivos del tapón, así como las formas y dimensiones, tanto absolutas como relativas, de los mismos y, en consecuencia, todo cuanto no afecte a su esencialidad.

20.

- . -

N O T A

Se reivindica como objeto del presente modelo de utilidad:

14 APR



92741

N O T A

Se reivindica como objeto del presente modelo de utilidad:

1. Tapón doble, que se caracteriza por el hecho de comprender una cápsula elástica, dotada de un reborde interno de presión adaptable al gollete del envase, así como de un cuello superior estrechado, receptor de un tapón de presión, y cuya cápsula tiene prolongaciones flexibles, de las que una finaliza en una anilla adaptable al cuello del envase, mientras que la otra lo hace en el tapón de presión descrito.
- 5.
- 10.

2. Tapón doble.

La presente memoria consta de cuatro hojas foliadas, escritas a máquina por una sola cara.

Barcelona, a 14 de abril de 1962

Antonio PITARCH GARCIA

p.a. I. PONTI

92741

14 ABR

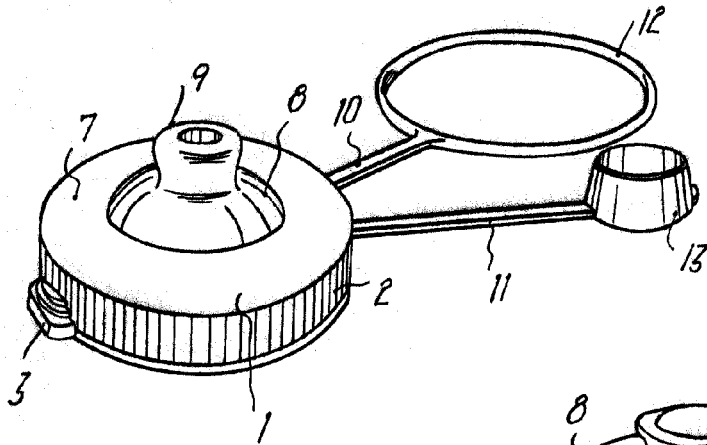

Fig. 1

Fig. 2

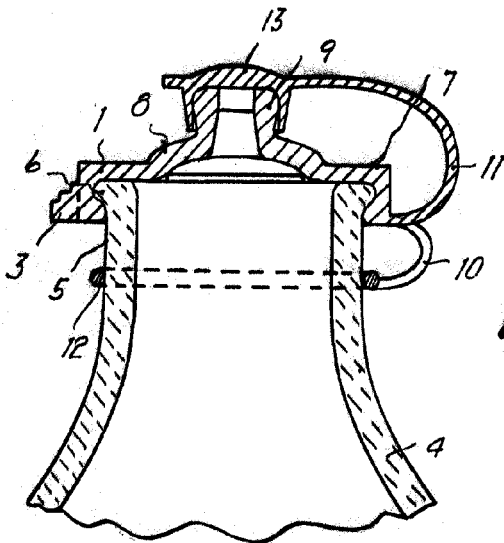
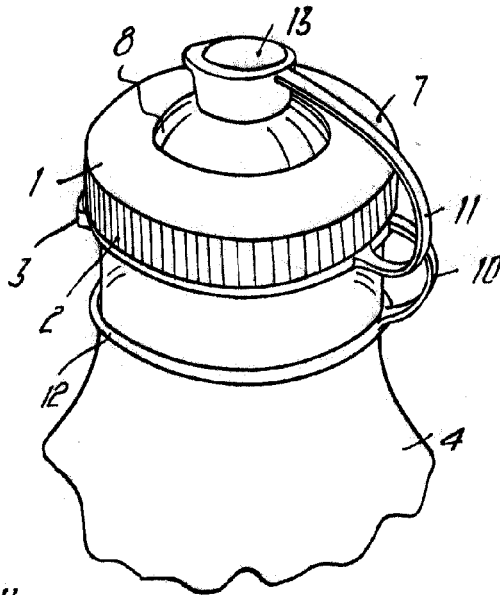

Fig. 3

Barcelona, 14 Abril 1962
Antonio Pitarch Garcia
p.o. L. PONTI

8943