



92699

M O D E L O
D E
U T I L I D A D

a favor de Don Rodolfo ARTOCH, de nacionalidad alemana residente en Barcelona, Calle Teodora Lamadrid, 50, por "CORPAUNAS".

- . -

MEMORIA DESCRIPTIVA

La presente invención se refiere a un cortauñas que presenta importantes mejoras en relación a los hasta ahora conocidos.

- El tipo de cortauñas formado por dos ramas
5. elásticas con uno de sus extremos unido, mientras los opuestos presentan los fijos completarios, y accionados por una palanca abatible, han resultado sumamente prácticos y son un artículo imprescindible en el aseo personal. No obstante, debido a ser el cortauñas un artículo de uso popular, su realización debe
 - 10.



92699

40 ABR

encaminarse hacia la simplificación, beneficiándose con ello su economía.

- Atendiendo a las premisas expuestas, se ha ideado el cortaúñas objeto de la invención, caracterizado porque el vástago que parte de una de las ramas, atravesando a la opuesta, tiene un taladro transversal, mientras que la palanca abatible está provista de dos orejas en su extremo de articulación, de contorno a modo de leva, cuyas orejas están asimismo taladradas transversalmente por orificios alineados entre sí y al del vástago, siendo receptores el conjunto de orificios de un pasador de articulación de la citada palanca.
- 5.
- 10.

- Para la mejor comprensión de cuanto queda descrito en la presente memoria, se acompaña un dibujo en el que, tan sólo a título de ejemplo, se representa un caso práctico de realización del objeto de la invención.
- 15.

- En dicho dibujo, la figura 1 es una vista en perspectiva posterior del cortaúñas con la palanca abatida; la figura 2 corresponde a una vista, en perspectiva anterior, con la palanca levantada; la figura 3 una sección longitudinal correspondiente al extremo anterior del cortaúñas, en la posición de la figura 2; y la figura 4 es una vista similar, si bien con la palanca en posición de trabajo.
- 20.
- 25.

El cortaúñas descrito consta en el aludido dibujo de una lámina metálica, dividida en dos ramas

10 ABR



92899

rectangulares -1- separadas por una tira intermedia -2-, más estrecha, por donde la lámina metálica está doblada transversalmente, de modo que sus ramas -1- están montadas elásticamente y articuladas por -2-.

5. Dichas láminas -1- presentan en sus extremos opuestos a los de articulación en -2-, provistos de sendas orejas salientes -3-, de bordes afilados -4-.

10. En la oreja -3- de la rama inferior -1- está fijado un vástago -5- mediante remache -6-, el cual atraviesa a la oreja opuesta por un orificio -7-. Este vástago -5- está dotado de un orificio transversal -8-, mientras que la palanca -9- de accionamiento del cortauñas, está dotada de dos orejas -10-, salientes de su borde anterior, con su contorno a modo de leva, cu-

15. yas orejas presentan sendos orificios -11- alineados entre sí y al -7- del vástago, quedando atravesados todos ellos por el pasador -12- de articulación de la palanca -9-.

20. Completa el cortauñas una placa decorativa -13-, adosada sobre una de las caras de la palanca -9-, que queda visible al adoptar ésta su posición de abatido (figura 1), mientras que la cara opuesta de la palanca presenta el estriado -14- para actuar a modo de lima.

25. Es evidente que el sistema de articulación de la palanca -9- al vástago -5- es mucho más sencillo que los conocidos en los cortauñas precedentes, de forma que el que nos ocupa puede ofrecerse en mejores con-

10 ABN.



92699

diciones económicas. Por otra parte, la palanca -9- con la placa -13- adopta una función decorativa que hasta ahora le era vedada, haciendo del cortauñas un a modo de dije o colgante de adorno.

5. Cabe resaltar, finalmente, que la formación de las ramas -1-, por medio de una sola pletina, unidas por la tira estrecha -2-, es más sencilla que la unión por remaches o soldadura, empleada hasta ahora.

10. Serán independientes del objeto de la invención, los materiales empleados en la construcción de los distintos elementos que la integran, formas y dimensiones de los mismos y cuantos detalles accesorios puedan presentarse, siempre y cuando no afecten a su esencialidad.

- . -

N O T A

15. Se reivindica como objeto del presente modelo de utilidad:

- 201 1. Cortauñas caracterizado por comprender dos ramas unidas por uno de sus extremos mediante una zona estrechada y elástica que tiende a mantenerlas separadas, de una de las cuales sobresale un vástago que atraviesa una abertura formada en la opuesta provisto de un taladro transversal receptor de un pasador en cuyos extremos ajustan orificios correspondientes for-



92699

mados en dos orejas salientes, de contorno en forma de leva que se apoyan sobre esta última rama y se prolongan en una palanca de accionamiento.

2. Cortauñas.

5. La presente memoria consta de cinco hojas foliadas escritas a máquina por una sola cara.

Barcelona, a 7 de abril de 1962

Rodolfo HARTOCH

p.a.

A large, stylized handwritten signature in black ink, written over the typed name 'Rodolfo HARTOCH'. The signature is highly cursive and loops around the text.

92689

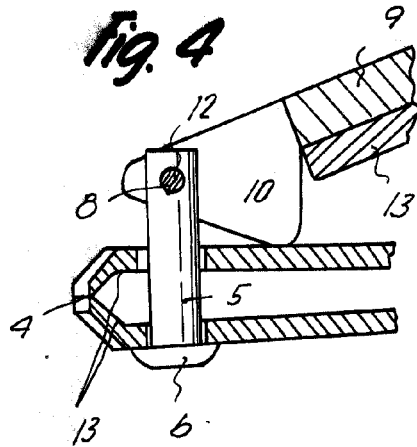
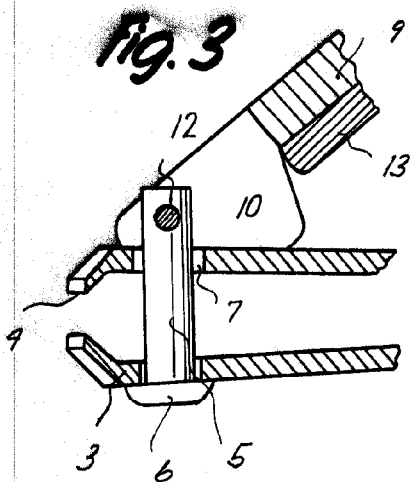
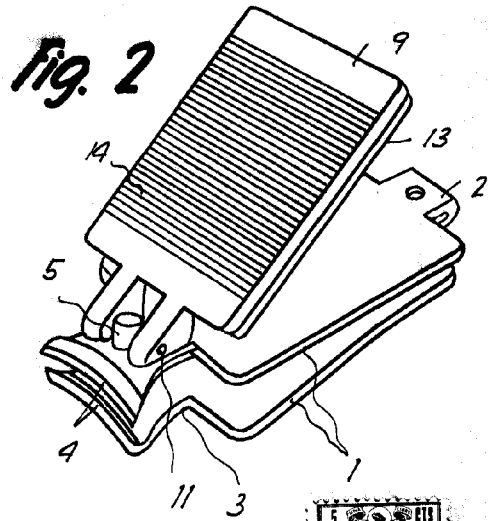
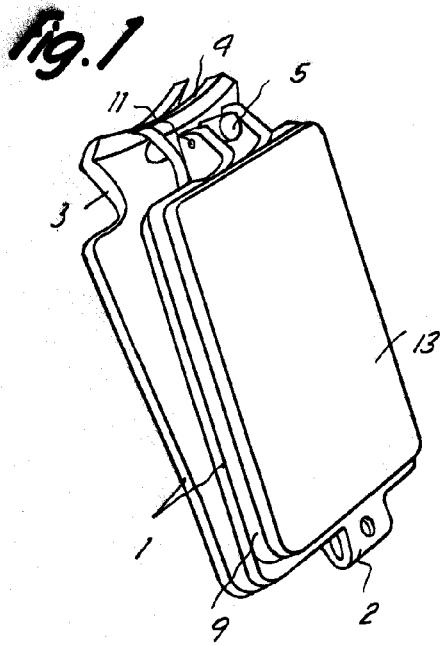

Barcelona, 7 Abril 1962
 Rodolfo Hartoch
 p.a.

0921