

9 ABR



REGISTRO DE PROPIEDAD  
INDUSTRIAL  
MODELOS  
12 SEP. 1962  
ENTRADA

92682

MEMORIA DESCRIPTIVA

para solicitar

PATENTE DE MODELO DE UTILIDAD

e n

E S P A Ñ A

por VEINTE años

por: "APARATO PARA PRECINTAR ENVASES"

A nombre de:

Don Juan ESTRADA GUIXARO, de nacionalidad es-  
pañola.

domiciliado en:

TARRASA (Barcelona) Ramón Borrell, nº 9

El objeto de la presente solicitud de patente de mode-  
lo de utilidad se refiere a un aparato para precintar envases y  
especialmente para cierre de tapones tipo "corona", cuyas carac-  
terísticas de novedad le confieren la cualidad de aportar, a la  
función a que se destina, las siguientes ventajas:

5

92682

9A



a.- Es de muy sencillo manejo.

b.- Es de accionamiento manual sin precisar fuerza motriz mecánica.

10

c.- Su precio es mucho mas barato que el de cualquier máquina.

d.- Ejecuta la operación de engrape de manera rápida y fácil.

En el adjunto plano se ha representado una forma de ejecución del modelo de que se trata.

15

La figura 1 representa una vista del aparato, en sección axil.

La figura 2 representa, en sección axil y en planta, la pieza engrapadora.

20

La figura 3 representa, en sección axil y en planta, la pieza guía y

La figura 4 representa, en su mitad derecha, la posición relativa de las piezas en "precinto abierto" y en su mitad izquierda la posición de las piezas cuando el precinto queda "cerrado".

25

Como puede apreciarse, el aparato consta de un cuerpo cilindrico acampanado (1) que lleva un asiento inferior en el que sienta una pieza circular (2), de material elástico, con cortes radiales (3), formando una superficie troncocónica en cuya base menor se vuelve el material hacia adentro presentando un resalte anular (4), estando solicitada esta pieza por medio de un resorte central (5).

30

Debajo de la pieza descrita (2) va, encajada en una ranura de la campana, una pieza troncoconica guía (6) en la que una abertura (7) permite el encaje ya que tambien es de material elástico.

35

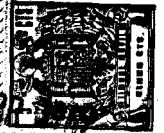

40 Para conseguir el precintado, se introduce el gollete a precintar, al que se ha colocado el capuchon (8), a traves de la boca (9) de la pieza guia (6) hasta que hace tope con la pieza (2) y entonces basta con ejercer presión hacia abajo sobre la campana (1) para que la elasticidad del material de la pieza (2) obligue, como se ve en la parte de la izquierda de la figura 2, al engrape del faldon del capuchon (8). El resorte (5) determina la vuelta de las piezas a su posición de iniciación.

45 Las piezas (2) y (6) son cambiables según el diametro de las bocas de los envases.

Este modelo es realizable en cualesquiera tamaños y materiales adecuados, siendo susceptible de toda clase de modificaciones de detalle que no alteren su fundamento.

--: N O T A -:--

50 Los puntos de invención propia y nueva que se presentan para que sean objeto de esta patente de modelo de utilidad en España por veinte años son los siguientes:

55 1º.- Aparato para precintar envases, caracterizado por que consta de un cuerpo hueco cuya perforación central presenta, escalonadamente, cuatro diámetros decrecientes de abajo a arriba, alojandose en el tercer hueco un resorte que oprime a una pieza elástica de forma troncocónica y con cortes radiales y con una pestaña redondeada en su base menor, llevando el cuerpo, en su parte de mayor diámetro, un entrante en el que sienta la pestaña de una pieza guia troncocónica en la que la base menor presenta  
60 vuelta hacia adentro.

2º.- "APARATO PARA PRECINTAR ENVASES".

Tal y como se ha descrito en la memoria que antecede representado en el dibujo que se acompaña y para los fines que se han especificado.

Consta la presente memoria descriptiva de tres hojas escritas a máquina por una sola cara. Madrid, 19 Abril 1.962

82682

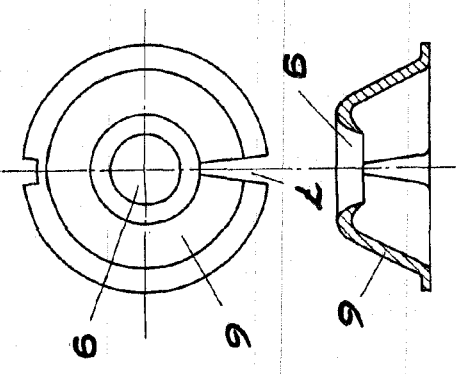
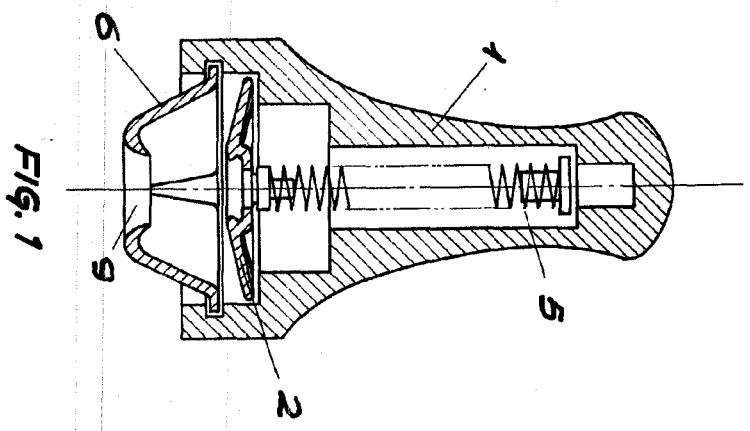
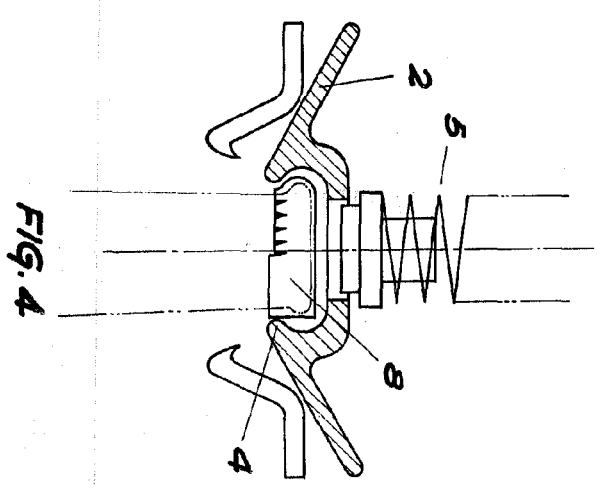
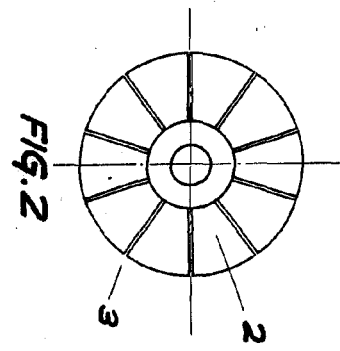
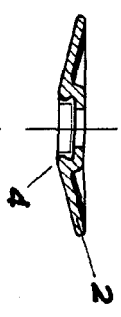

FIG. 3

LAVIN

ESCALA VARIABLE.

82682  
D. JUAN ESTRADA GUIXARO

