

92680-

MEMORIA DESCRIPTIVA

que se acompaña

a la solicitud de

UN MODELO DE UTILIDAD, por veinte años en España, por:

"NUEVA TAPA PARA TACONES "

a favor de Don José Martí Gómez, residente en Elda (Alicante)

Calle Val Conde, nº 12.

La invención a que se refiere la presente Memoria constituye una novedad industrial, con características y ventajas que la hacen merecedora del privilegio de explotación exclusiva que por ella se solicita, de acuerdo con las prescripciones del Estatuto vigente de la Propiedad Industrial de fecha 26 de Julio de 1,929, texto refundido, publicado el 30 de Abril de 1930.

Según el invento, éste se contrae como su enunciado indica, a una tapa para tacones botier de calzado de señoras, que ha sido diseñada especialmente para conseguir una base de apoyo indegastable y antideslizante, al propio tiempo que un elemento de rápido acoplamiento.

La moda actual ha impuesto el tacón de base estrecha, pero esta exigencia tiene el inconveniente de producir el rápido desgaste de la tapa que en muchos casos trae como consecuencia el deterioro del ferro del tacón, lo que obliga a una reparación en el taller, con la consiguiente molestia y gasto para el usuario.

Para remediar en lo posible este inconveniente sirve la invención que nos ocupa ya que la tapa a que se refiere es de gran duración y puede incluso ser acoplada por cualquier persona profana en la materia.

La descripción de la tapa se efectúa con ayuda de los dibujos que de la misma se adjuntan, a base de los cuales se expone su estructura al propio tiempo que su funcionamiento.

En el plano, y a título de ejemplo no limitativo se ilustra una forma preferible de realización de la idea expuesta, correspondiente la figura 1ª a un corte seccional de la mitad de una tapa acoplada a un tacón, y la fig. 2ª a una vista en planta de la misma tapa.

Esencialmente está constituida esta tapa por un casquillo (3) de chapa metálica embutida de forma troncoconica.

Este casquillo (3) tiene roscada en uno de sus costados una achaflanadura recta (6) que tiene por objeto dar a la tapa igual if-

nea que la que tiene el tacón (1), con lo que se mejora notablemente la estética del mismo.

Este casquillo (3) presenta en el centro de su base menor superior, un taladro circular (4).

5 El cuerpo interior del casquillo (3) está macizado con una pieza de cuero o similar (5) que está atravesada por un clavo (2) que sale al exterior por el orificio (4), sirviendo para realizar la fijación de la tapa a la base del tacón (1) propiamente dicha.

10 Por su especial estructura esta tapa puede venderse ferrada a juego con el tipo de tacón al que vaya a fijarse, y es antideslizante porque la masa de cuero que forma su núcleo de apoyo, lo es, no pudiendo deformarse debido a que está contenida en el casquillo y su desgaste debe ser simultáneo al de éste, lo que proporciona una gran duración al calzado.

15 Hecha la descripción precedente, hemos de añadir, que los detalles de realización de la idea expuesta, pueden variar, sin que por ello cambie la esencia de la invención que es la que se desprende de los párrafos que anteceden y la que se reivindica en la siguiente

NOTA

20 En resumen El Modelo de Utilidad que se solicita, recorre sobre las reivindicaciones siguientes:

1º.- NUEVA TAPA PARA TACONES, caracterizada porque está constituida esencialmente por un casquillo metálico embutido, de forma tronco-cónica que tiene realizado en uno de sus laterales un chaflán recto y que presenta en el centro de su base menor superior un orificio circular que permite la salida de una punta de clavo que atraviesa a un 25 taco de cuero que maciza el interior del casquillo, y cuyo clavo permite fijar la tapa a la base del tacón propiamente dicho.

30 2º.- Se reivindica por último, como objeto sobre el que ha de recaer el Modelo de Utilidad que se solicita: " NUEVA TAPA PARA TACONES ".

Todo conforme queda descrito y reivindicado en la presente Memoria que consta de cuatro páginas mecanografiadas y dibujos adjuntos.

Madrid, 21 de Abril de 1962

ALFONSO UN IIA

P.P. 

5

92680

Fig-1

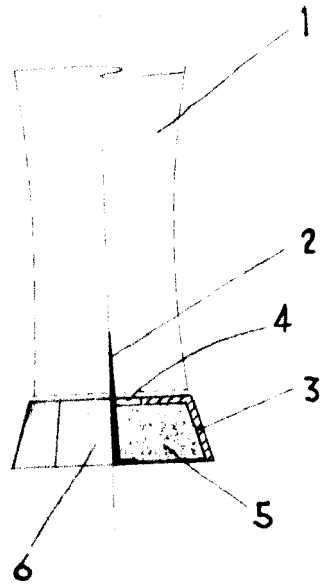
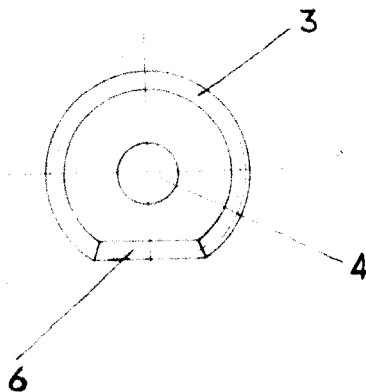

Fig-2



ESCALA VARIABLE

Madrid, 21 de ABRIL

de 1962

ALFONSO UNGRIA

P.P.