

82079

**MEMORIA DESCRIPTIVA**

que se acompaña

a la solicitud de

**UN MODELO DE UTILIDAD, por veinte años en España por:**

**" TAPA PERFECCIONADA PARA TACONES "**

a favor de: **DON JOSE MARTI GOMEZ, residente en ELDA (Alicante)**

**Calle Pal Conde, nº 12.**

La invención a que se refiere la presente Memoria constituye una novedad industrial, con características y ventajas que la hacen merecedora del privilegio de explotación exclusiva que por ella se solicita, de acuerdo con las prescripciones del Estatuto vigente de la Propiedad Industrial de fecha 26 de Julio de 1.929, texto refundido, publicado el 30 de Abril de 1.930.

Según el invento, éste se contrae como su enunciado indica, a una nueva tapa para tacones de calzado de señoras, que presenta innumerables ventajas sobre las conocidas hasta la fecha, ya que resuelve de una forma perfecta y sencilla al mismo tiempo todos los problemas e inconvenientes que se suscitan en la aplicación y uso de este tipo de elementos.

El primero y más principal de ellos es evitar el rápido desgaste de la tapa, y en segundo lugar y como problema derivado del anterior impedir el deterioro del propio tacón por desgaste de la tapa.

Hasta la fecha, las tapas reforzadas, construidas, son de complicada estructura y su colocación es dificultosa.

Otras en cambio son antiestéticas, ya que engruesan el extremo del tacón, por lo que son rechazadas por las señoras.

Con la nueva tapa, objeto del invento, estos problemas han quedado como ya se ha dicho, resueltos de una forma satisfactoria, según se desprende de la descripción que sigue, la cual se efectúa con ayuda de los dibujos que se adjuntan, a base de los cuales se expone la estructura de la tapa al propio tiempo que su funcionamiento.

En el plano, y a título de ejemplo, se representa en la figura 1ª un corte seccional de la mitad de una tapa acoplada en un tacón y en la fig. 2ª una vista en planta de la tapa.

Está esencialmente constituida esta tapa, por un casquillo metálico (5) de forma tronco-cónica hueca, en cuya base menor superior hay realizado un taladro central (4) de forma cuadrangular.

Lateralmente es e casquillo (5) presenta una chaflanadura recta (7), que tiene por objeto proporcionar al mismo una mejor adaptación a la línea de tacón (1) a cuyo extremo ha de acoplarse.

El interior del casquillo (5) se encuentra macizado por una masa de material plástico (6) que se prolonga en un apéndice o mechón tubular recto (3) que sobresale por el orificio (4).

Este mechón (3) sirve para alojar un clavo (2) que atraviesa toda la masa plástica (6) y que sirve para fijar la tapa a la base del tacón (1).

Por sus especiales características esta tapa es de una duración ilimitada, puede forrarse juntamente con el tacón y además es antideslizante, ya que la masa plástica que forma su núcleo principal de apoyo lo es.

Hecha la descripción precedente, hemos de añadir, que los detalles de realización de la idea expuesta, pueden variar, sin que por ello cambie la esencia de la invención, que es la que se desprende de los párrafos que anteceden y la que se reivindica en la siguientes:

N O T A

En resumen: El Modelo de Utilidad que se solicita, recaerá sobre las reivindicaciones siguientes:

1ª.- TAPA PERFECCIONADA PARA TACONES, caracterizada porque está constituida esencialmente por un casquillo metálico hueco de forma troncocónica con una chaflanadura lateral recta, que tiene en su base menor superior realizado un taladro central cuadrangular por el que sobresale un mechón tubular recto que es una prolongación de una masa de material plástico que maciza el cuerpo interior del casquillo, y que está atravesada por un clavo cuya punta queda contenida en el interior del mechón saliente que es el que permite realizar la fijación de la tapa a la base del tacón propiamente dicha.

2ª.- Se reivindica por último, como objeto sobre el que ha de recaer el Modelo de Utilidad que se solicita: " TAPA PERFECCIONADA PA-

92679

Todo conforme queda descrito y reivindicado en la presente Memoria que consta de cuatro páginas mecanografiadas y dibujos adjuntos.

Madrid, 21 de Abril de 1962

ALFONSO UNGRIA

p.f.  

5

92679

Fig-1

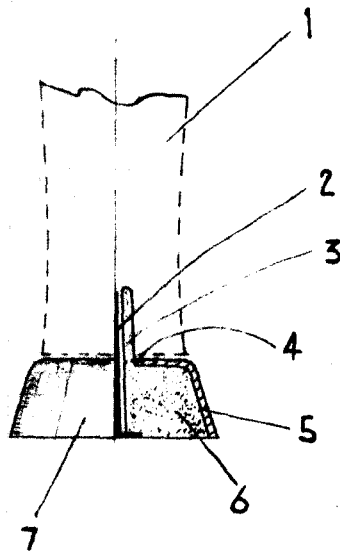
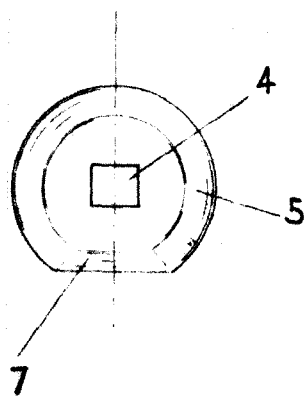

Fig-2



ESCALA VARIABLE

Madrid, 21 de ABRIL

de 1962

ALFONSO UNGRIA

P.P.