

92608



18 FEB 1925

MEMORIA DESCRIPTIVA

para solicitar

P A T E N T E D E I N V E N C I O N

en

E S P A Ñ A

por VEINIE años

por "Mejoras en las prensas para
"vestidos"

A nombre de la:

United States Hoffman Machinery Corpo-
ration

establecida en:

105 Fourth Avenue, Nueva York, Estados
Unidos de América.

-o-

Esta invención tiene relación con prensas
planchadoras para vestidos y su construcción y venta-
jas serán explicados en lo siguiente debiendo referirse

a los dibujos adjuntos.

La figura 1, es una elevación lateral de la estructura viéndose los elementos planchadores en su posición para planchar.

La figura 2, es una vista similar con la cabeza en posición levantada habiéndose omitido alguno de los tubos de vapor para dejar el dibujo más claro.

La figura 3, es una elevación lateral de la parte interior de la estructura, como se ve desde el lado opuesto del de las figuras siguientes.

La figura 4, es una elevación seccional del cerrojo del pedal y su mecanismo para ajustarlos.

La figura 5, es una vista plana superior del pedal principal y el pedal para soltar.

La figura 6, es una vista seccional vertical del mecanismo de cerrojo de la espiral.

La figura 7, es una vista plana de la palanca porta-cabeza.

La figura 8, es una vista en perspectiva del armazón principal unitaria, y

La figura 9, es una elevación trasera de una porción del armazón principal y una porción del mecanismo de acodillado.

La estructura que forma la base de la invención ofrece muchas ventajas y alguna de las cuales serán mencionadas y otras son aparentes al leer la descripción siguiente.

En prensas planchadoras para vestidos de la clase como aquí se ha descrito es conveniente que sea movida la cabeza lo más distante del burro y detrás del mismo consistente con la fácil operación

de cerrar la prensa a fin de que el operador pueda fácilmente acomodar el vestido sobre el burro y sobre todo a lo largo de su orilla trasera.

Esta estructura facilita tal amplitud entre el burro y la cabeza haciendo posible al operador ver perfectamente bien la labor teniendo también espacio suficiente en que puede manipular el vestido.

Otro objeto es facilitar un mecanismo simple de cierre que será muy fácil de operar y que produzca la presión deseada al estar cerrada la prensa y teniendo además la ventaja de que tal presión fácilmente se puede aumentar.

Otro objeto es facilitar un medio para que el grado de presión que se aplica pueda ser determinado para aplicar la misma presión en las operaciones sucesivas.

Otro objeto es utilizar el mecanismo de acodillado como un medio para cerrar y que es combinado con un cerrojo automático que mantenga la prensa en su posición cerrada, siendo así la disposición que los acodillados nunca estarán retirados, así que la prensa pueda ser fácil y rápidamente abierta.

Otro objeto es dispensar el contrapeso generalmente usado en las prensas del tipo general que se usa, y en lugar del contrapeso, se usarán muelles con la gran ventaja de que se pueda emplear una palanca más o menos de la forma de la letra A para sostener la cabeza en lugar de la palanca acostumbrada en forma de la letra Y. Con esta disposición deja espacio del piso y así se evita el contrapeso que es altamente inconveniente.

Debido a los tubos será excluido agua de mojar el acojinado de la cabeza y del burro y sin em-



bargo siempre estarán en condiciones calentados antes de soplar vapor desde la cara de la cabeza o antes de producir la sucesión hacia abajo a través de la cara del burro.

El armazón principal de la máquina se formará preferentemente como un solo fundido (véase figura 8), que comprende una base 1 que se extiende hacia arriba de donde sale un cuerpo cruziforme y que comprende las nervaduras 2, 3, 4 y 5. La nervadura 2 es curva hacia adentro desde la parte trasera de la base y luego hacia afuera en donde por su porción superior se junta con el miembro 6 pesado vertical, que es bifurcado arriba para formar dos miembros de soporte 7 y 8 para la flecha.

Desde la porción inferior del miembro 6 se extiende hacia adelante un elemento 9 plano portamesa cuya orilla delantera es rebajado en 10 para recibir una barra angular 11 (vease las figuras 1, 2 y 3), a la cual se fija la mesa 12 atornillada así contra la porción trasera del miembro 9. Hacia arriba se extiende desde la porción delantera del portamesa una cabeza 13 porta-burro sostenido sobre las nervaduras 2a, 3a, 4a y 5a alineadas con las nervaduras inferiores de las cuales son continuaciones. Como se ve la nervadura 2 lleva un reborde de reforzamiento 2b por su orilla trasera.

Un tablero trasero 14 preferentemente hecho de metal laminado se levanta del portamesa 9 a la orilla trasera de la mesa, y así se puede evitar que caiga el vestido hacia atrás ensuciándose. El tablero también se encuentra frente a las juntas de uniones de vapores y que son giratorias porque si sucediese alguna fuga en las uniones, se puede evitar

que gotee sobre la mesa y los vestidos puestos sobre la misma.

Sobre la cabeza 13 se fija un burro 15 que como se acostumbra es combado para dejar un paso para vapor a fin de calentarlo. Su cara superior también está perforada y las perforaciones van comunicadas con un tubo de succión que después se describirá y que sirve para plegar una succión hacia abajo por los cojines y las cubiertas fijadas sobre el burro.

Sobre una flecha 16 fijada en la cámara 7 y 8 va montado pivotalmente una palanca más o menos en la forma de la letra A. Los brazos divergentes 17 y 18 que se extienden hacia adelante van curvados hacia arriba conectados por una abrazadera transversal 19 extendiéndose los brazos hacia atrás desde la abrazadera en casi paralelismo hasta que pasan detrás de la flecha 16 en donde doblan hacia adentro ligeramente para terminar en miembros 20 y 21 bastante pesados y van conectados atrás por una pieza transversal 22.

Así se ha obtenido una palanca rígida que es corta y que se compara con la palanca acostumbrada en la forma de la letra Y.

Los extremos delanteros de los brazos 17 y 18 van fijados directamente sobre la cara superior de la cabeza 22 y los extremos llevan cada uno una oreja 23a extendiéndose lateralmente y sobre cuyos brazos se montan y se fijan los extremos internos de los brazos 24 y 25, entre los cuales se monta el mango 28. Tal disposición es ventajosa, porque la necesidad de fundir orejas sobre la cabeza en que se fijarán los mangos así se habrá evitado y es un punto que facilita la fundición lo que es sabido por los



fundidores, además los brazos no se calientan tanto como al ser conectados directamente a la cabeza.

Entre el extremo trasero de la palanca porta-cabeza y la porción inferior trasera del armazón, se encuentra un acodillado de empuje que sirve para mecer la palanca y para aplicar presión a la cabeza. El acodillado se compone de un par superior de eslabones paralelos 27 y 28 (véase figura 9), conectados a la porción trasera de la palanca A de la manera que se ve mejor ilustrada en las figuras 7 y 9. Cada una de las secciones 20 y 21 de la palanca va provisto de una abertura como 29 y en que los extremos superiores de los eslabones 27 y 28 penetran mediante los pernos 30 que atraviesan las chumaceras formadas en la palanca y los extremos superiores de los eslabones.

Los eslabones por sus extremos inferiores van unidos por pernos a los extremos superiores de un eslabón Y marcado 31, cuya porción inferior 32 comprende un mecanismo de espiral de compresión del tipo acostumbrado y que puede ser ajustada para variar la longitud del eslabón y la compresión de la espiral. Dicho elemento inferior tiene su punto de apoyo en 33 sobre la porción trasera inferior de la nervadura 2. El mecanismo de acodillado ya descrito, después será llamado acodillado de empuje.

La palanca es contrabalanceada substancialmente con el empleo de espirales 34 y 34a y 35, 35a dispuestos en pares.

Sobre el extremo exterior de cada perno 30 va montado para girar un brazo corto 36 íntegro con un plato 37 al cual se fija un par de tapones 38 en los cuales se atornillan los extremos superiores de las espirales.



1.

Por sus extremos inferiores se fijarán de manera similar las espirales en la placa 39 atravesada por un tornillo 40 con ojo, que es cogido por un gancho 41 fijado en la placa de base 1.

Las espirales serán restiradas hasta tal grado que normalmente atraerá al extremo trasero de la cabeza empujando, cayendo hacia abajo la palanca y por consiguiente lleva la cabeza hacia arriba y hacia atrás en la posición mostrada en la figura 2.

Una 5a espiral 42 conectada por su extremo inferior a un gancho 43 fijado a la base se extiende hacia arriba y hacia atrás para después asegurarse ajustablemente en un perno 44 montado para oscilar en un brazo del eslabón 33. Tal espiral atraerá al acodillado a su posición plegada por la posición mostrada en las figuras 2 y 3, ayudando así a abrir la prensa. A fin de quitar los golpes de las partes cuando se abre la cabeza se colocará un tope 45 en un cubo formado sobre la nervadura 2 y el retén hará contacto con la cara inferior de la barra transversal 22 de la palanca cuando éste esté tirado enteramente hacia abajo.

A fin de echar el acodillado hacia su posición plana se emplearán otros acodillados. En las prensas conocidas, las partes están así proporcionadas que ninguno de los acodillados serán llevados hacia su posición recta ni será llevado más allá que antes fuera práctico general. En esa construcción, un cerrojo separado ajustable que luego describiré, será empleado y no solamente acerojará la prensa ya cerrada y con la presión deseada, pero también permite aplicar aún mayor presión juntando los acodillados hacia la línea recta y éste es un punto de mucha

ventaja.

El segundo acodillado comprende un eslabón delantero 46 mostrado en 47 sobre la nervadura delantera 13 del armazón y un segundo eslabón 48 bifurcado en su extremo trasero según la figura 6, que va conectado pivotalmente como en 49 al elemento inferior del acodillado de empuje.

Una varilla de tracción 50 ajustable en cuanto a longitud se fijará con pivote al eslabón 46 y a una palanca 51 que tiene su punto de apoyo en 52 en la porción trasera del armazón; y esta palanca lleva en su extremo delantero un pedal 53, que se extiende hacia adelante de la máquina.

Al oprimir sobre la espiral se mueven los acodillados hacia su posición espiral por consiguiente mueve a la cabeza desde la posición mostrada en la figura 2 a la de la figura 1.

Aunque este movimiento se puede realizar enteramente por la presión del pedal, es más ventajoso iniciarlo tirando hacia abajo en el manubrio 26.

El pedal 53 (véase figuras 4 y 5) llevan la construcción mostrada un miembro 54 de cubo que se extiende hacia atrás en que el extremo delantero de la palanca 51 se puede fijar. El miembro 54 va formado en su lado superior con una maza 55 que se extiende lateralmente y lleva rosca interior para recibir un tornillo 56 sobre el cual se monta un cerrojo o alda-
ba 57. El dicho miembro por su parte trasera tiene un brazo 58 que se extiende hacia abajo llevando un dedo o gancho 59. Por su porción delantera lleva el miembro 57 un pequeño pedal 60 y un nudo o botón 71 que se levanta dentro de una porción excavada en el pe-



dal 53, como se ve en la figura 5. Los pedales 53 y 60 normalmente descansan en el mismo plano y el pedal 60 será mantenido por una espiral 62 interpuesta entre las orejas 63 y 64 formada respectivamente en el pedal 53 y la aldaba. Un reborde o nervadura 65 se extiende lateralmente del pedal 60 que pasa debajo del pedal principal y sirve como un tope de límite para el ascenso del pedal de aldaba.

El dedo 59 del aldaba sirve para cooperar con un miembro de cerrojo que afecta la forma de un rodillo 66 montado sobre un perno 67 con cabeza atornillado en un bloque 68 montado para tener ajuste de extremo en un miembro guiador 69 fijado a la base de la máquina. Una varilla 70 va fijada en el extremo superior del bloque 68 extendiéndose la varilla hacia arriba y es atornillada en una tuerca 71 de manga montada para girar en el elemento 9, porta-cabeza. Una rueda de manubrio 72 será fijada en el extremo superior de la tuerca y una espiral 73 se colocará entre la cara inferior del botón y la cara superior del elemento 9.

Un tope de hule 54a (véase figura 6), será montado en la base debajo del cubo 54 para salvar al operador y al mecanismo de los golpes al oprimirse sobre la palanca del pedal. Cuando se ha oprimido la palanca del pedal 51 en el acto de cerrar la cabeza sobre el burro el dedo 59 tocará al rodillo, haciendo mecer a la aldaba por fin pasará debajo del rodillo trabándose con el mismo. Al subir o al bajar el perno el grado de presión que se debe mantener entre la cabeza y el burro al estar cerrado en la prensa, se podrá determinar con toda facilidad y también es posible aumentarla o disminuirla girando en la



rueda de manubrio 72.

Como los acodillados no están restringidos puede obtenerse mayor presión aún oprimiendo al pedal por toda la extensión y mediante presión ejercida directamente sobre el pedal. Se establecerá la presión normal de nuevo dejando que se suba la palanca a su posición acerrojada.

La aldaba fácilmente puede ser soltada oprimiendo sobre el botón 61 o pedal 60 y para hacerlo no es preciso que el operador quite su pie del pedal principal 53, pues quedará soltado cambiando lateralmente su pie.

La extensión de movimiento del pedal 53, es relativamente pequeña y por consiguiente el operador puede mantener su pie sobre el mismo sin cansarse demasiado. Con esta prensa se puede calentar tanto el burro como la cabeza y el vapor soplado de la cara perforada de la misma para crear una solución por la cara del burro y el vestido que descansa sobre el mismo.

La tubería mostrada que funciona junto con una trampa para vapor, realizará estas operaciones asegurando a la vez un abastecimiento de vapor seco para evitar que se moje el cojín sobre la cabeza y el del burro y evitar que se manche el vestido que se plancha.

Se introducirá vapor desde cualquier fuente pasando por la válvula 74 hacia el tubo principal 75. Se conecta una T, marcado 76, y un niple 77 se extiende hasta un casquillo hueco 78 fijado sobre uno de los extremos de la flecha 16 (véase figura 7), pasando axialmente un tubo 79 dentro del tala-drado del casquillo y va conectado en la cámara de vapor no mostrado en la cabeza 23. El tubo 79 va conec-



tado para girar en la pieza de casquillo 78 para que pueda oscilar hacia arriba y hacia abajo con la cabeza.

Una disposición similar se hace para el drenaje de la cabeza y van marcadas tales partes con los mismos números, habiéndose solamente agregado la.

Desde el casquillo 78a baja un tubo 80 conectado a un drenaje 81 común que lleva una válvula 82 de choque y una válvula 82a de mano, viéndose el tubo hacia el espacio de agua de la caldera.

Desde el casquillo 78 baja un tubo 83 que pasa hacia abajo y luego hacia un lado, después sube para conectarse con el espacio de vapor del burro, conectándose igualmente un tubo de drenaje 84 con el dicho espacio y con el drenaje 81. Desde la T 76 hay un tubo 85 de vapor que pasa hacia adelante y luego hacia un lado a través de la nervadura 3 para conectarse con la válvula 86 normalmente cerrada que sirve para quedar abierta por el pedal 87 la varilla 88. Un tubo 89 conectado con el espacio de succión, el burro a su vez conectará con una T 90 conectado con el lado de flujo de la válvula 86 y un tubo 91 provisto de una válvula 92 también se conecta con la T. La válvula 92 puede ser abierta y cerrada por un vástago 93 que lleva el manubrio 94 en su extremo delantero. El tubo 85 va conectado por un tubo 95 que baja a conectarse con la trampa de vapor 96 y el tubo de descarga 97 puede conducir a cualquiera fuente como el cubo acostumbrado con la caldera de donde se toma el vapor. Una conexión transversal 98 conduce desde la línea 97 hasta la línea 81 y la conexión va provista de una válvula 99.



La válvula de cabeza 100 que controla el paso de vapor en la cabeza hacia la cara perforada interior también se ve aquí.

De la descripción anterior se comprenderá que la cabeza y el burro van conectados en un paralelo con la caldera para que cuando la válvula de purga sea operada será despojada la cabeza y el burro de agua y así se puede obtener un calentamiento rápido evitando que el agua llegue hasta el cojín. La tubería 85 de la válvula de vacío 86 termina allá y el agua sería confinado en ella con el resultado de que si la válvula fuese empleada como válvula de vapor para el burro (y entonces estará la válvula 92 cerrada) resultaría forzada hacia arriba agua dentro del burro y por las perforaciones, mojando su cojín y manchando el vestido.

Al drenar este tubo por la trampa 96 siempre habrá vapor vivo en la tubería y se evita las mojas.

Como la palanca porta-cabeza ha sido mencionada como palanca en forma de la letra A, esa denominación no tiene la intención de imitar a la palanca en cuanto a su forma, sino es con el objeto de distinguirla de la palanca conocida en la forma de la letra Y, y que tiene un extremo saliente hacia atrás comparativamente largo.

Como antes se dijo, la prensa se abre mucho debido principalmente a que el extremo trasero de la palanca porta-cabeza destapará a la palanca bifurcada, y los eslabones fijados en ella y que forman parte del acodillado de empuje, oscilarán a cada lado de la nervadura 2; que el eslabón interior Y parcialmente pasa hacia cada lado de la nervadura y



que el acodillado operativo se encuentra hacia un lado del armazón o nervadura principal. Así es que la prensa provee lo necesario para una abertura grande y amplia y sin embargo es muy fuerte y muy fácil de operar.

Esta solicitud, que corresponde a la presentada en los Estados Unidos de América el 22 de Mayo de 1924, bajo el número 715,179, se acoge a los beneficios del artículo 16 de la Ley de Propiedad Industrial.

--:-- N O T A --:--

Los puntos de invención propia y nueva que se presentan para que sean objeto de esta patente de VEINTE años, son los siguientes:

1ª - En una prensa de vestido, con miembros cooperativos prensadores y un mecanismo operado manualmente para poner en relación prensadora los miembros, la disposición de un medio automático de cerrojo para mantener la prensa en posición cerrada normal bajo una presión relativamente ligera y aún permitiendo la aplicación de presión mayor a los miembros prensadores mediante la operación del mecanismo manualmente operado, y sin soltar el cerrojo, substancialmente como se ha descrito.

2ª - En una prensa para vestido, como la reivindicada en el punto 1ª, la disposición en que el mecanismo de acodillado forma los miembros prensadores en posición para calentar, y al mecanismo de acodillado es una posición no restirada cuando la prensa se mantenga en posición prensadora cerrada por el cerrojo, substancialmente como se ha descrito.

3ª - En una prensa para vestido, como la reivindicada en el punto 1ª, la disposición de un



025

medio para producir una presión aumentada entre los miembros planchadores mientras que la prensa se mantenga en posición cerrada por el cerrojo, substancialmente como se ha descrito.

4* - En una prensa de vestido, como la reivindicada en el punto 1*, la disposición de un medio bajo el control del operador para regular la posición efectiva del cerrojo, a fin de determinar su momento de contacto, substancialmente como se ha descrito.

5* - En una prensa para vestido, como la reivindicada en el punto 1*, la disposición en que la cabeza planchadora que constituye uno de los miembros planchadores es llevado por una palanca más o menos de la forma de la letra A provisto de un contrapeso y yendo montado pivotalmente en el armazón de la prensa, substancialmente como se ha descrito.

6* - Una prensa de vestido, como la reivindicada en los puntos 1* y 2*, la disposición en que se coloca un pedal para operar al mecanismo de acodillado sirviendo el cerrojo para mantener el pedal en posición oprimida y aún permita más operación para producir una presión aumentada entre los miembros planchadores, substancialmente como se ha descrito.

7* - En una prensa para vestido, como la reivindicada en los puntos anteriores, la disposición en que el cerrojo consista en una aldaba sostenida anoviblemente por un pedal que coopera con un miembro complemental llevado ajustablemente por una porción fija de la prensa, substancialmente como se ha descrito.

8* - En una prensa para vestido, co-



mo la reivindicada en el punto 7^a, la disposición en que la aldaba sea una espiral operada, teniendo un pedal adyacente al pedal grande para que éste y el pedal sean controlados por un solo pie del operador, substancialmente como se ha descrito.

9^a - En una prensa para vestido, como la reivindicada en los puntos 4 y 7, la disposición en que el miembro complemental que coopera con la aldaba consista en un perno de rodillo que queda en el trayecto de la aldaba, y un medio de ajuste para el mismo que comprende una varilla ajustable verticalmente y que se extienda hacia(abajo) arriba, substancialmente como se ha descrito.

10^a - En una prensa para vestido, como la reivindicada en los puntos 2^a y 5^a, la disposición en que el mecanismo de acodillado esté conectado en una palanca en la forma de la letra A detrás de sus puntos de apoyo, y un medio para contrabalancear la palanca y la cabeza fijada en ella, substancialmente como se ha descrito.

11^a - En una prensa para vestido, como la reivindicada en el punto 10^a, la disposición de una espiral fijada a la palanca detrás de su punto de apoyo, tendiendo atraer el extremo trasero de la palanca hacia abajo, substancialmente como se ha descrito.

12^a - En una prensa para vestido, como la reivindicada en el punto anterior, la disposición del medio para ajustar la tensión de la espiral fijada en la palanca, substancialmente como se ha descrito.

13^a - En una prensa para vestido, como la reivindicada en los puntos 2^a y 3^a, la dispo-





sición en que el mecanismo de acodillado comprende un acodillado de empuje interpuesto entre el extremo trasero de la palanca y el armazón de prensa, el elemento superior del acodillado comprende un par de eslabones paralelos fijados a la palanca y el elemento inferior tiene la forma de una Y en el extremo superior en que los eslabones están fijados, substancialmente como se ha descrito.

14ª - En una prensa para vestido, como la reivindicada en los puntos 6ª y 13ª, la disposición de un segundo acodillado uno de cuyos elementos va fijado en el elemento en la forma de la letra Y del acodillado de empuje, y el otro en una porción fija del armazón, el segundo acodillado es movible por el pedal hacia su posición restirada, substancialmente como se ha descrito.

15ª - En una prensa para vestido, como la reivindicada en los puntos 1ª, 13ª y 14ª, la disposición en que el armazón de prensa tiene una base y un miembro del cuerpo que se extiende hacia arriba y que lleva una nervadura que se extiende hacia atrás, los eslabones paralelos del acodillado de empuje descansan en planos a cada lado de la nervadura, y el segundo acodillado descansa a un lado de la nervadura, substancialmente como se ha descrito.

16ª - En una prensa para vestido, como la reivindicada en el punto 1ª, la disposición en que uno de los miembros prensadores es formado como un burro y un tablero trasero sirve para impedir que se ensucie o se moje el vestido sobre el burro, substancialmente como se ha descrito.

17ª - En una prensa de vestido, co-

no la reivindicada en el punto 12, la disposición de un tubo abastecedor de vapor, un sistema de tubos que comprende tubos de alimentación y de retroceso, que conecta los miembros prensadores en paralelo con el tubo abastecedor, y una válvula de purga para el sistema, por la cual los miembros prensadores y los tubos alimentadores y de regreso puedan ser librados del agua de condensación, substancialmente como se ha descrito.



18^a - En una prensa de vestido, como la reivindicada en el punto 17^a, la disposición de una trampa de vapor comunicada con el tubo de vapor, sirviendo para mantenerlo libre de agua, substancialmente como se ha descrito.

19^a - Una prensa de vestido, substancialmente como aquí se ha descrito y mostrado en los dibujos adjuntos.

20^a - Mejoras en las prensas para vestidos.

Tal y como se ha descrito en la Memoria que antecede, representado en los dibujos que se acompañan y con los fines que se han especificado.- Entre paréntesis: abajo: no vale.

Esta Memoria consta de diez y siete hojas escritas por una sola cara.

Madrid, 18 de Febrero de 1925

P. A.
Alberto de Elzaburu
Por Poder

A handwritten signature in cursive script, which appears to read 'Alberto de Elzaburu'. The signature is written in dark ink and is underlined.

ESCALA VARIABLE 316

92,668

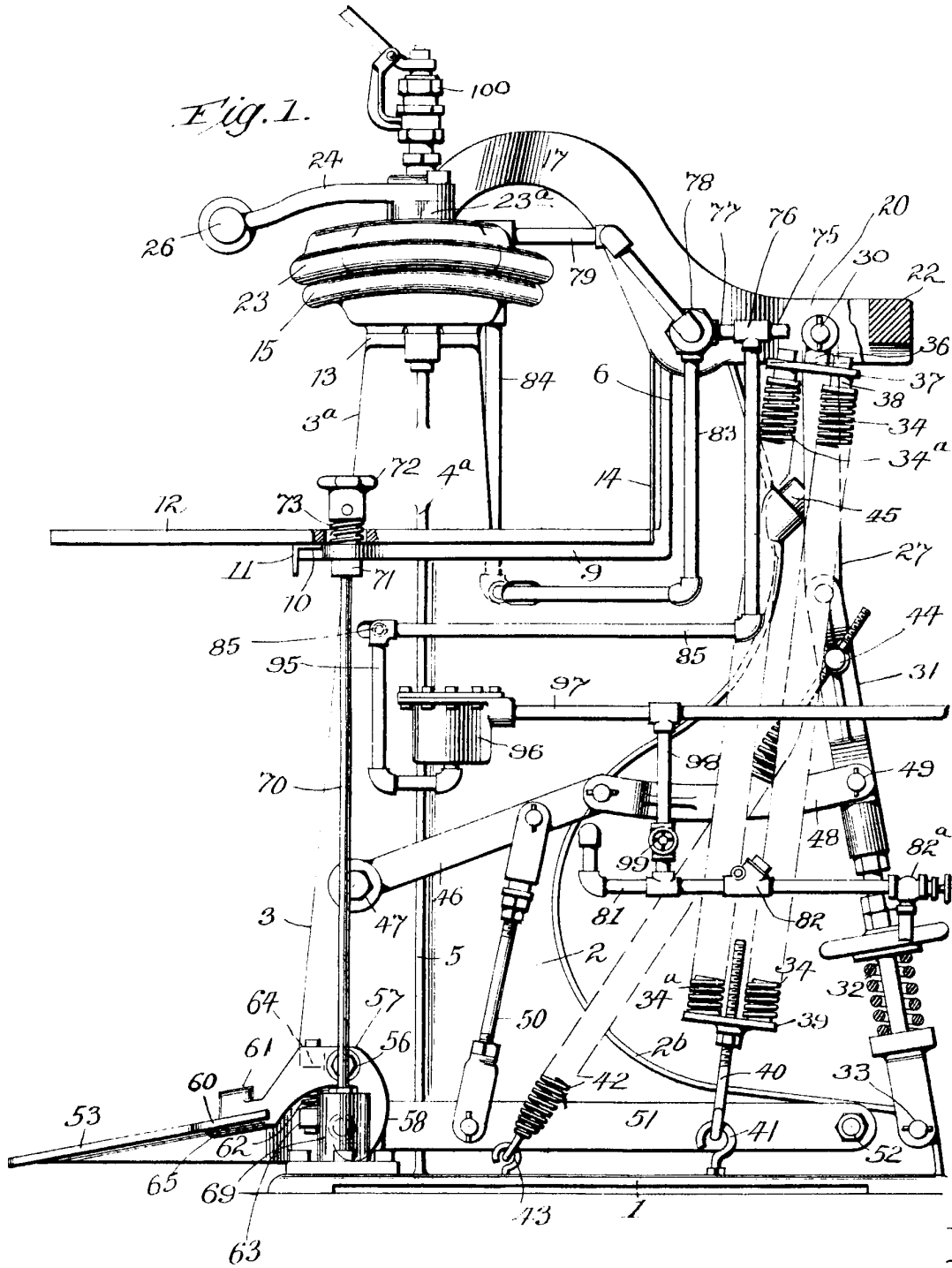

PA

Alberto de Elzaburu
Por Poder

11, H. H. H.



92,668

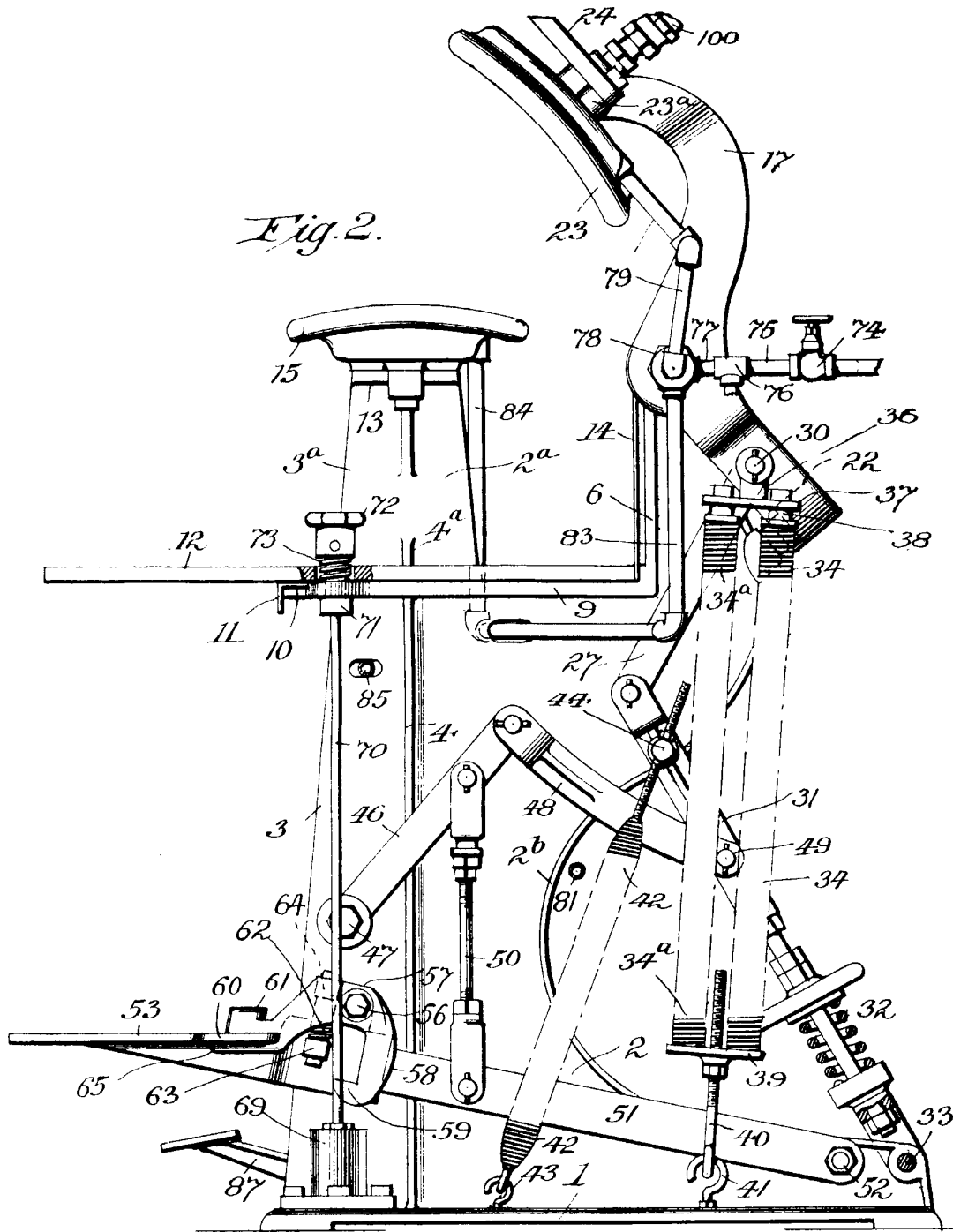

PA
 For Drawing
Wm. H. Woodruff



ESCALA VARIABLE

91,068

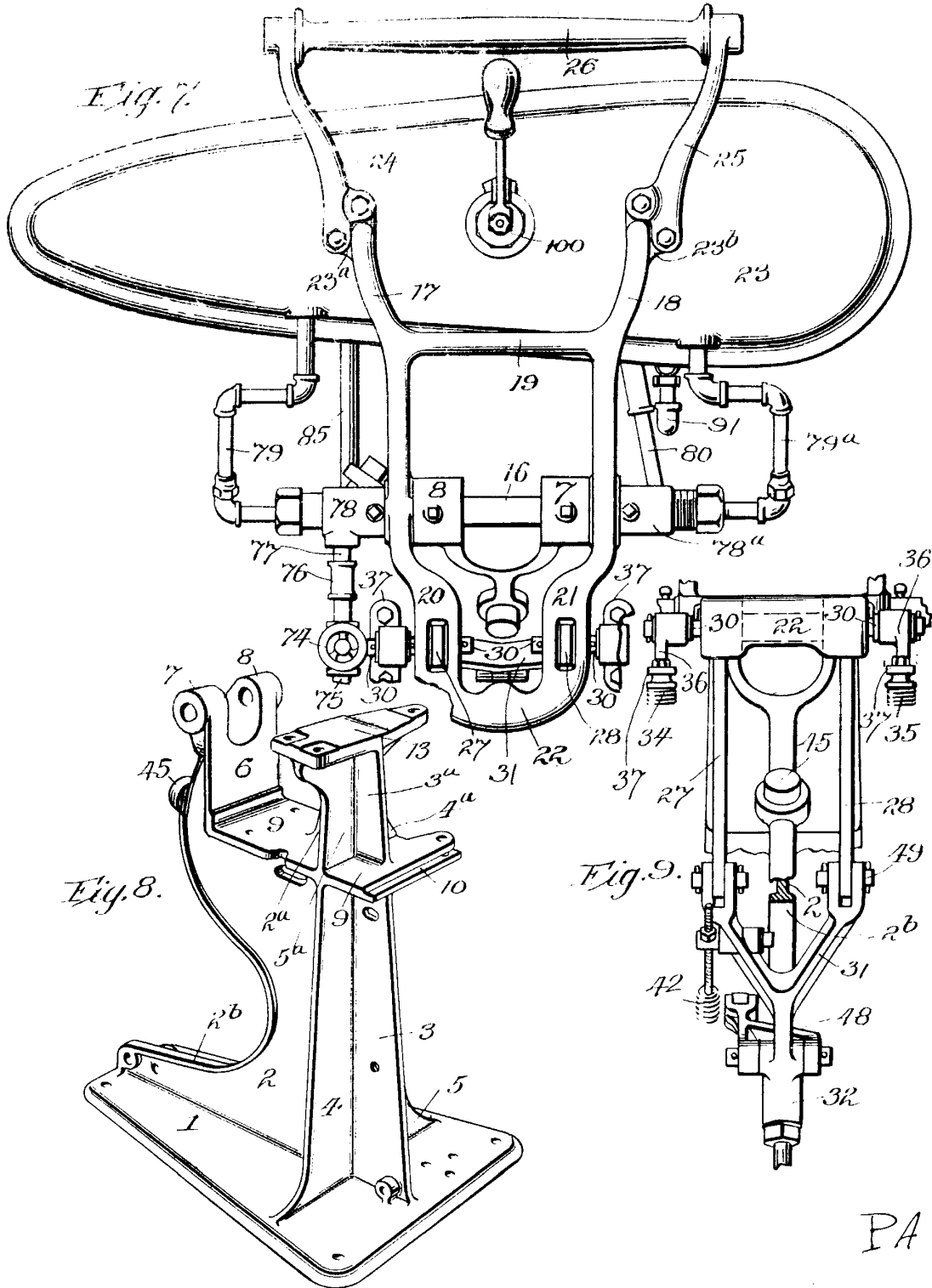

PA

W. H. ...