

92667-



MEMORIA DESCRIPTIVA

DE UNA PATENTE DE MODELO DE UTILIDAD, POR VEINTE AÑOS EN
ESPAÑA, A FAVOR DE DON ENRIQUE VILA BURES, DE NACIONALIDAD
ESPAÑOLA, RESIDENTE EN BARCELONA (España) Calle Córcega,
258-2^a-2^a,

s o b r e:

CUADERNO-CALENDARIO CON PUBLICIDAD IMPRESA.-----

*****=

Con la presente solicitud se trata de proteger un cuader-
no- calendario con publicidad impresa, con el cual dadas sus
características se consiguen grandes ventajas, ventajas
éstas que se irán describiendo a lo largo de la presente
5 descripción.

Entre ellas hemos de citar la doble finalidad del objeto
como es el utilizarse de sobremesa o bien sujeto en la pared
o lugar similar, según se desee.

En esencia consiste en un cuaderno cuyas hojas que lo
10 componen unas son destinadas para la impresión mensual



92667

del calendario y otras para alguna ilustración o bien publicidad impresa.

5 Si se usa como elemento de sobremesa el cuaderno-calendario puede estar cerrado totalmente, y si se usa como de pared el mismo estará abierto y desplegado apreciándose tanto la impresión mensual como la ilustración o publicidad correspondiente.

10 Por lo que se refiere a tamaños y formatos los mismos serán objeto de variación, empleándose todos aquellos materiales que resulten aptos para la función a que son destinados.

15 Para mejor comprensión de la descripción que sigue, se adjuntan dibujos a los cuales se hará constante referencia a lo largo de la misma, siempre a título de ejemplo no limitativo.

La Figura 1ª, es una vista del cuaderno-calendario cerrado para su uso como de sobremesa.

La Figura 2ª, es el cuaderno-calendario desplegado para usarlo como de pared, y

20 Da Figura 3ª, es una vista de canto del cuaderno-calendario cerrado.

25 Consiste la presente invención en un cuaderno-calendario con publicidad impresa, caracterizado porque el mismo está constituido por sus correspondientes cubiertas (1) dentro de las cuales en cuadernillos se alejan una pluralidad de hojas las cuales una cara (4) es destinada para una ilustración o publicidad impresa, y la otra (5) para la impresión mensual que determinará el calendario.

30 En el caso de estar cerrado el cuaderno, una de sus caras presenta una pestaña (2) la cual abate sobre la otra, lográndose su cierre mediante un clip o pasador.



92667

Este clip o pasador (3) cuando el cuaderno-calendario su uso es destinado a pared para estar colgado, el mismo retendrá las hojas superiores (4) puesto que atraviesa las mismas quedando el resto (5) colgando a manera de faldillas, quedando como línea divisoria (6) de ambas hojas la parte donde se verifica el grapado de todo el conjunto de las hojas (4-5) a las cubiertas (1).

Si bien la forma de ejecución aquí descrita constituye aplicación preferente de la presente invención, podrán introducirse modificaciones de forma y de detalle sin que por ello varíe la esencialidad de la misma, la cual se reivindica en la siguiente

N O T A

En resumen; la presente solicitud recaerá sobre las siguientes reivindicaciones:

1ª.-Cuaderno-calendario con publicidad impresa, caracterizado porque el mismo está constituido por sus correspondientes cubiertas dentro de las cuales en cuadernillos se alojan una pluralidad de hojas, las cuales una cara es destinada para ilustración y publicidad impresa, y la otra para la impresión mensual que determinará el calendario.

2ª.-Cuaderno-calendario con publicidad impresa, según la reivindicación anterior, caracterizado porque en el caso de utilizarlo de sobremesa el mismo permanecerá cerrado en virtud de una pestaña solidaria de las cubiertas que abate sobre la cubierta principal verificándose su cierre por un clip-pasador.

3ª.-Cuaderno-calendario con publicidad impresa, según las reivindicaciones anteriores, caracterizado porque el citado clip-pasador cuando el cuaderno-calendario es colgado para ser usado como de pared, el mismo es el encargado de sujetar



92667

las hojas superiores puestas que las atraviesa, dejando el resto, o sea, las inferiores colgando en forma de faldillas, actuando como línea divisoria de ambas hojas o partes la línea donde se realiza el grapado de todas las hojas a la cubierta del cuaderno-calendario, destinándose las superiores para ilustración y publicidad, y las inferiores para la impresión mensual.

4.-CUADERNO-CALENDARIO CON PUBLICIDAD IMPRESA.

Según se describe en la presente memoria que consta de cuatro hojas escritas a máquina y dibujos.

Madrid, 19 ABR 1962



502

14

92667

FIG.1

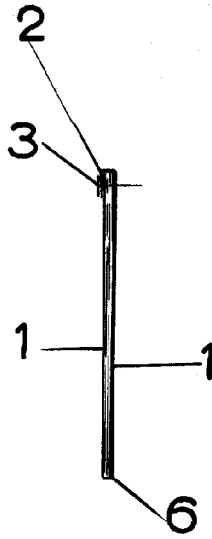
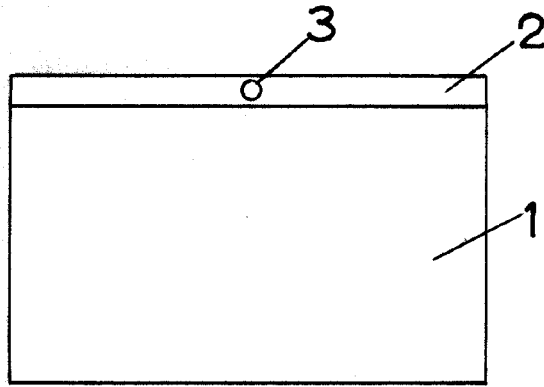

FIG.3

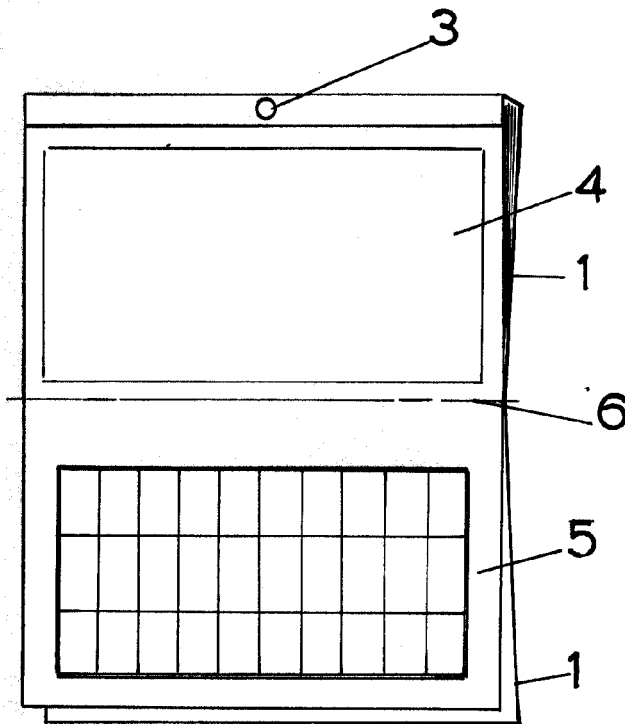

FIG.2

Madrid, de 19 de Julio 1904

