



92.601



MEMORIA DESCRIPTIVA

Correspondiente a una Patente de Introdcción por cinco años por " UN ACORDON MECANICO" que se solicita a favor de Dn. Guillermo Puig Boada, domiciliado en Barcelona Calle de Pe-
layo n° 14.

Segun puede verse en los dibujos que se acompañan, en uno de los extremos del acordeon se aplica el mecanismo, consistente en dos rodillos, en los que se enrollan los rollos trepados.

Entre e tos dos rodillos se halla un rastrillo del que emergen unas puas colocadas en la parte superior, y que estan en combinacion con las palancas que accionan las valvulas de aire.

Al pasar un agujero del peltro, por encima de una pua esta sobre sale y levanta por medio de la palanca correspondiente la valvula.



El rastrillo se halla sujeto en las paredes de la caja del acordeon y no tiene movimiento alguno. Los rodillos van montados sobre dos ejes pudiendose desmontar facilmente.

El movimiento del rollo se obtiene por el juego de una palanca la cual acciona sobre un engranaje, que a su vez pone en movimiento una rueda volante.

El rollo pasa de un rodillo a otro reproduciendo la pieza musical, que en él se halla impresionada al pasar los agujeros por encima de las uñas del rastrillo. Cuando ha terminado de pasar por medio de una palanca vuelve otra vez el rollo a su primitivo rodillo quedando en disposicion de volverse a oír.

NOTA REIVINDICATORIA

Se reivindican como objeto de esta patente.

- 1 = La reproduccion mecanica de la musica en los acordeones
- 2^a = Un rollo trepado para los misacs
- 3^a = UN ACORDION MUSICAL,

Esta memoria consta de dos hojas mecanografiadas por una sola cara.

Madrid 10 de Febrero de mil novecientos veinticinco.

JUAN GARCIA COCA

P. P.
Carlos H. H. H.

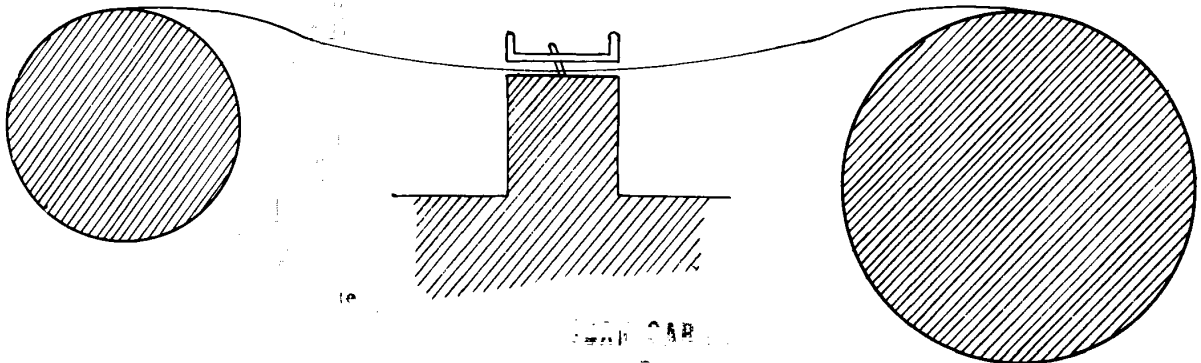
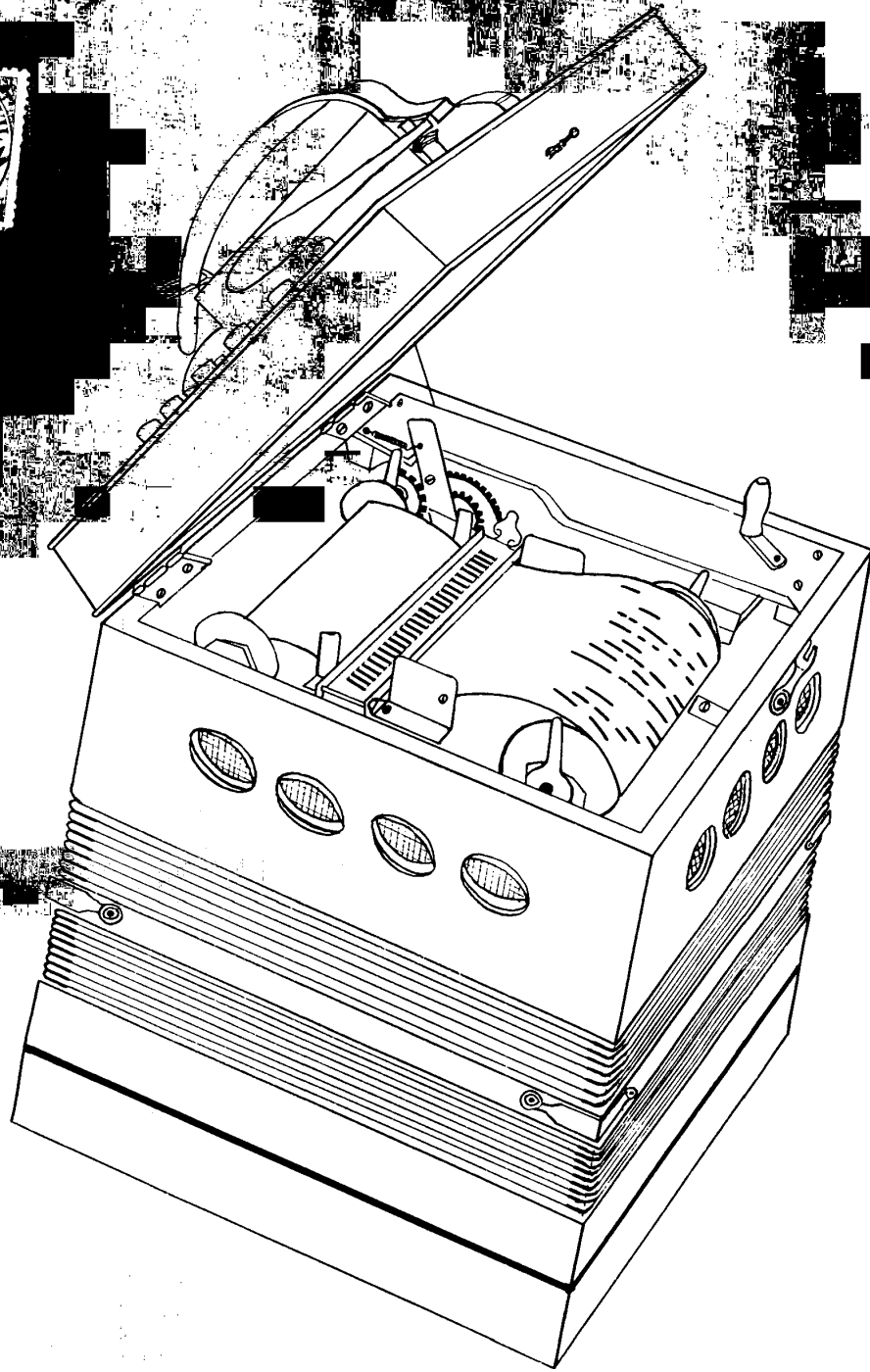

SECRET
Carlos H. Hoover