



92660

M O D E L O  
D E  
U T I L I D A D

por "PESTILLO PERFECCIONADO", a favor de D. JUAN BUFI  
CASALS y D. ANTONIO FIGUERAS NEGRE, domiciliados en BARCE-  
LONA, Pasaje del Torrent, nº 10.

= . =

MEMORIA DESCRIPTIVA

El presente modelo de utilidad se refiere a un pes-  
tilla perfeccionado.

5. Consiste en un cajetín con medios de fijación adecua-  
dos y que presenta interiormente una espiga o tetón situado en  
la periferia de un disco giratorio, la cual penetra en una  
ranura colisa del pasador, dispuesta transversalmente al movi-  
miento de traslación de éste.

10. En la ranura se ha previsto un muelle que apoya un  
extremo en el fondo de la ranura y el otro sobre el tetón,  
cooperando con este en los fines de carrera al realizar su

92660,

19



expansión determinando las dos posiciones estables y operantes del pasador.

5. El círculo giratorio dotado de espiga excéntrica, es accionado exteriormente por un mando circular con bordes diametrales para su maniobra.

Con el fin de facilitar la explicación, se acompaña a la presente memoria descriptiva de una lámina de dibujos en la que se ha representado un caso de realización que se cita a título de ejemplo.

10. En el dibujo:

La figura 1, representa una vista en planta según el modelo, por su zona interna.

La figura 2, representa una vista en planta exterior.

15. Haciendo referencia a los dibujos, consiste en un cajetín -1- con orificios -2- para su fijación, que presenta interiormente una espiga -3- en la periferia de un círculo giratorio -4- accionado exteriormente por el mando -5- con aletas diametrales -6-. La espiga -3- penetra en la rama colisa -7- del pasador -8- constituyendo una excéntrica que imprime al pasador un movimiento transversal a la rama, cooperando en dicho movimiento de traslación el muelle -9-. El recorrido del pasador queda determinado por el tope que hace el conterno -10- de la rama -7- sobre los bordes -11- del cajetín.

20. El modelo, dentro de su esencialidad, puede ser llevado a la práctica en otras formas de realización, que difieran en detalle de la indicada a título de ejemplo en la descripción. Podrá, pues, construirse en cualquier forma y tamaño con los materiales mas adecuados, por quedar todo ello comprendido en el espíritu de las reivindicaciones.



92660

19

N O T A

Descrito el objeto y utilidad de la presente invención, lo que se declara como no divulgado ni practicado en España, comprende las siguientes reivindicaciones.

5. 1. Pestillo perfeccionado, caracterizado esencialmente por comprender un cajetin con medios adecuados de fijación, que presenta en su zona interna un disco giratorio mandado exteriormente, dotado de tetón excéntrico el cual penetra en ranura colisa del pasador, al que proporciona mediante giro del disco, un movimiento de traslación transversal a la citada ranura, quedando determinadas sus dos posiciones operantes per tope del conorno de la ranura contra los bordes del cajetín.

10. 2. Pestillo perfeccionado, según anterior reivindicación en el que en la ranura colisa se ha previsto un muelle que apoya un extremo en el fondo de la misma, y el otro sobre el tetón, cooperando con éste, al realizar su expansión, en los fines de carrera, impidiendo el retroceso involuntario del pasador.

20. 3. Pestillo perfeccionado. Según se describe y reivindica en la presente memoria que consta de tres páginas foliadas y escritas a máquina por una sola de sus caras, acompañadas de una lámina de dibujos.

Madrid, 19 ABR. 1962

JUAN BUFI CASALS y ANTONIO FIGUERAS NEGRE

P. a.

25.

JAIMÉ ISERN MIRALLES

P. P.

92660.



*Fig. 1*

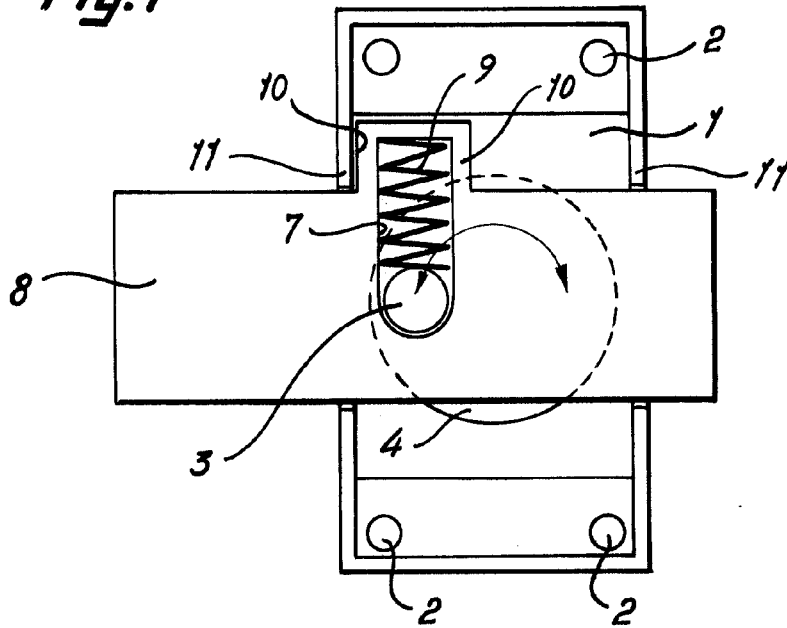

*Fig. 2*

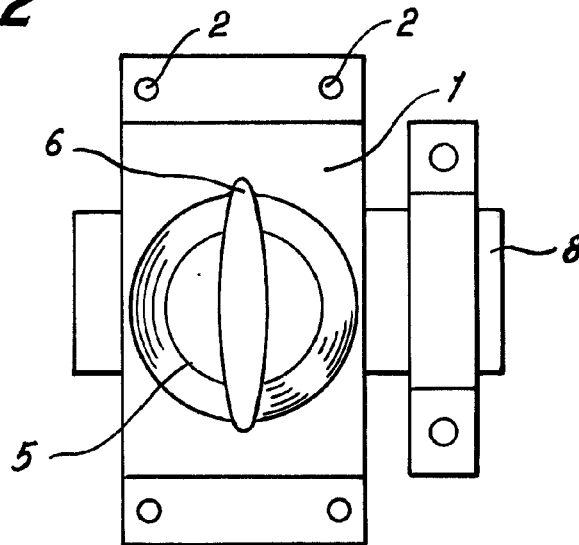

*Madrid, 19 ABR. 1962*  
*p.p. Jaime Iserrn*