

82053



### MODELO DE UTILIDAD

que por veinte años se solicita a favor de D. Miguel Garcia Baeza, domiciliado en Madrid, calle Ciudad Real, 10 y que ha de recaer sobre AUTO-MORDAZA SUSPENSORIA.

=====

5

#### Memoria Descriptiva.

10

El registro de modelo de utilidad que se solicita tiene por objeto garantizar la explotación exclusiva en todo el territorio nacional y plazas de soberanía de una auto-mordaza suspensoria, conforme se describe a continuación y se representa en forma gráfica, a título de ejemplo, en el plano adjunto.

15

La finalidad de este modelo tiene especial aplicación en el curso de los trabajos que se desarrollan en talleres, minas, obras públicas, etc. donde se hace preciso disponer de medios de suspensión para la ordenada y oportuna colocación de herramientas, enseres o implementos, que (hay que) hay que trasladar de uno a otro lugar a medida que progresa

92653



la actividad del establecimiento. Para ello es importante la  
habilitación rápida de tales medios y la posibilidad de cam-  
biarlos de lugar de manera sencilla y eficaz.

5 La auto-mordaza suspensoria, cuyo registro se soli-  
cita, resuelve este problema brindando un medio de suspensión  
facilmente manejable que se fija, sin necesidad de herramien-  
tas, en las alas de las viguetas, piés derechos y demás perfi-  
les laminados, tanto si están en posición horizontal como ver-  
tical, inclinada o curva, para colgar una gran diversidad de  
10 objetos, incluso conducciones de cables o tuberias. Como la fi-  
jación se hace a mano, o a lo sumo, con un ligero golpe de mar-  
tillo y la propiedad suspensoria se basa en la gravitación, es  
sumamente fácil, con solo descolgar el objeto suspendido, sol-  
tar la auto-mordaza y aplicarla, sin mas, al punto de su nue-  
vo emplazamiento.  
15

Esta auto-mordaza consiste en un cuerpo preferente-  
mente de acero dotado de una boca cuya mandíbula superior se  
abre diagonalmente, en angulación adecuada, sobre la inferior  
que, por su parte está provista de una prolongación hacia  
20 abajo, a manera de mentón con un orificio en el que se arti-  
culan ganchos de las distintas formas requeridas por el ob-  
jeto a suspender y su función.

Para la mejor comprensión de este modelo se acom-  
paña un dibujo representativo de un ejemplo de ejecución, no  
limitativo, en el cual:  
25

- la fig.I muestra la auto-mordaza vista de perfil y sin gancho;
- la fig.II es un ejemplo de aplicación en el que cooperan dos auto-mordazas para posibilitar la suspensión de un obje-  
30 to indeterminado mediante un gancho común a ambas;



- la fig.III muestra otra posible aplicación de la auto-mordaza adaptándola al ala de un pié derecho, para colgar un cubo, mediante un gancho de tipo ordinario, y

- la fig.IV ilustra el posible empleo de la auto-mordaza para la conducción suspendida de un cable en una galería de mina, utilizando el ala de una viga en arco.

En 1, se representa el cuerpo de la auto-mordaza; en 2, la mandíbula superior; en 3, el orificio en el centro del mentón o argolla inferior donde se articula el gancho auxiliar; en 4, se da un ejemplo de gancho auxiliar común a dos auto-mordazas cooperantes; en 5, un gancho auxiliar de tipo corriente; en 6, un pié derecho al que se aplica una auto-mordaza para la suspensión de un cubo; en 7, el cubo aludido; en 8, una viga curva de galería de mina; en 9 un gancho soporte para la suspensión de un cable de conducción y en 10, este cable mismo.

Los materiales, forma, tamaño y disposición de los elementos, serán susceptibles de variación siempre que esto no altere la esencialidad del invento.

#### NOTA DE REIVINDICACIONES.

Se reivindica como propio y nuevo en España a favor de D. Miguel Garcia Baeza, domiciliado en Madrid, por las siguientes reivindicaciones:

PRIMERA.- Auto-mordaza suspensoria, caracterizada en que está constituida por un cuerpo, ejecutado preferentemente en acero, configurado en forma de mordaza inmóvil cuya mandíbula superior se abre sobre la inferior con una angulación variable en función del espesor y sección de las alas de los perfiles a que haya de aplicarse, y bajo cuya mandíbula infe-

92658



rior se desarrolla una especie de mentón, provisto de un orificio constitutivo de una argolla destinada a articular en ella un gancho auxiliar variable, apropiado para la suspensión de objetos diversos.

5 SEGUNDA.- AUTO-MORDAZA SUSPENSORIA.

Tal y como se deja descrito en la memoria precedente que consta de cuatro hojas foliadas y mecanografiadas por una sola de sus caras y una de planos de forma y tamaño reglamentarios.

10 Madrid a dieciocho de Abril de mil novecientos sesenta y dos.

P. A. de D. Miguel Garcia Baeza

Victor Gil Vega

92653

FIG. I

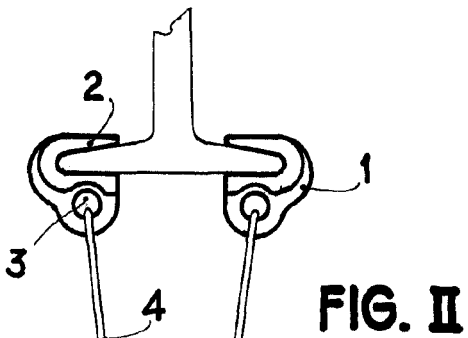
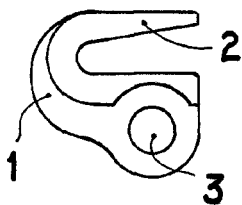

FIG. III

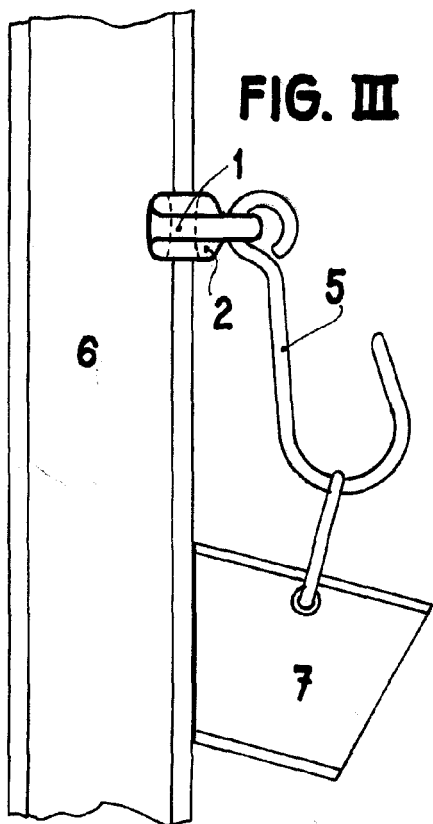
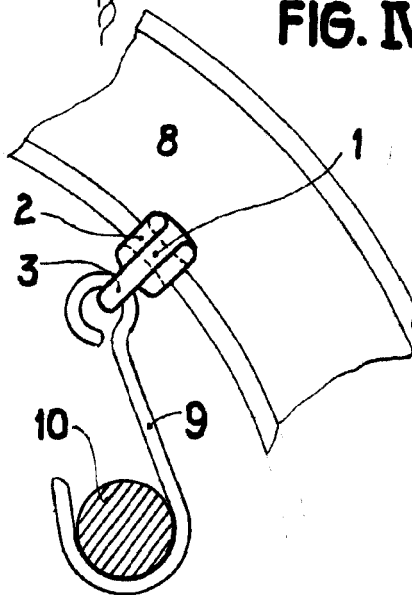

FIG. IV



MADRIL, 18 ABRIL 1962

ESCALA VARIABLE