



funciones de retrete inodoro para satisfacer las necesidades fisiológicas de defecación y las también necesarias de higiene y limpieza de la zona perineal y contiguas.

La particularidad esencial de los perfeccionamientos objeto de la invención consiste en haber logrado que las funciones higiénicas de bidet puedan realizarse utilizando agua fría, caliente o templada a voluntad del usuario, haciendo así mas cómodo el uso de este nuevo aparato de saneamiento.

Para el logro del citado fin, se ha ideado una especial instalación de ducha con servicio de agua fría y caliente, que se hace pasar por un mezclador gobernado por dos llaves de paso y que está estudiada para su adaptación a las formas y estructura de las tazas de los inodoros, al objeto de que no varíe su constitución, aunque ciertamente requiere unas ligeras modificaciones que en lo principal no alteran el aspecto y forma de uso de estos aparatos.

En esencia, el inodoro con ducha a que nos estamos refiriendo se caracteriza porque por su parte posterior y junto al conducto en que se conecta el tubo de bajada del agua procedente de la cisterna, se practican dos orificios: uno a cada lado, asomando por ellos los terminales de dos tubos dispuestos en la parte interna de la taza, debajo del borde doblado que forma el ancho borde de la boca de la taza. A dichos dos tubos, que se les curva y adapta a la forma interna de la taza del inodoro, se les hace llegar hasta la parte anterior en donde se conectan a un mezclador, si bien cada conducto dispone de una llave de paso, cuyo volante asoma a la



45 parte frontal externa del inodoro. Desde el mezclador -
parte un tubo acodado cuyo brazo vertical finaliza en
una "alcachofa", cabeza de ducha, o difusor, lleno de
orificios, dispuesto junto al borde de la superficie en
pendiente que tienen internamente esta clase de tazas
de inodoros.

50 Para una mas clara comprensión de la naturale-
za de los perfeccionamientos anteriormente expuestos en
forma general, creemos conveniente valernos de una lám-
na de dibujos en los que representamos un ejemplo de rea-
lización de uno de estos nuevos inodoros, bien entendido
que no se pretende limitar el invento solo a esta forma
de realización, ni al modo de aplicación de los dibujos,
ya que caben muchas variantes en cuanto a formas, tamaños,
55 materiales, y demás detalles secundarios, todo lo cual debe
considerarse incluido en la invención, siempre que no
altere lo fundamental, que mas adelante se resumirá.

60 Los citados dibujos nos muestran en su figura
1 una vista frontal en alzado del inodoro; la figura 2
es una sección longitudinal y vertical, mientras que la
figura 3 es una vista en planta con un lado seccionado
parcialmente.

65 Ateniendonos a dichos dibujos vemos que el ejem-
plo gráfico en ellos representado comprende las siguien-
tes partes y piezas: -1- es el cuello posterior al cual
se conecta el tubo de bajada de agua de la cisterna, sien-
do -2- y -3- los dos tubos de agua fría y caliente, cuyos
terminales asoman a través de la pared de la taza por los
apropiados orificios practicados en ella, al objeto de
70 que puedan conectarse a dichos terminales los tubos de



75

80

85

90

95

100

agua fría y caliente de la instalación. Dichos tubos -2- y -3- van alojados debajo del dobléz -4-, o aleta que forma la boca de la taza, para darle anchura al borde de dicha boca, y se adaptan a las formas curvas del interior de la taza, hasta llegar a la parte delantera en donde se doblan por el codo -5- y, penetrando a través del tabique -6- de la superficie en pendiente delantera, se unen con una porción recta y vertical -7- y ésta, a su vez, a un mezclador tubular -8-. En este mezclador hay dos llaves de paso -9- y -10- que regulan el paso del agua que llevan al mezclador los tubos -2- y -3- de modo que se puede cerrar a voluntad uno u otro, o los dos a la vez, o abrir los dos. Como se ve claramente en los dibujos, los volantes de las llaves de paso asoman al exterior, precisamente por la parte frontal, de modo que pueden ser accionadas fácil y cómodamente por el usuario en la posición de sentado en el inodoro-bidet.

Desde el mezclador -8- parte un tubo -11- que se acoda y eleva verticalmente, terminando en la cabeza de ducha o difusor de agua, perforado, -12-, situado junto al borde de la rampa -6-.

Como fácilmente se deduce de lo expuesto y representado, después de hacer las necesidades de este inodoro-bidet, que en cuanto a sus funciones de inodoro actúa como uno corriente, bastará abrir las llaves -9- y -10- de agua caliente y fría, o solo una de ellas, para recibir en la región perineal una ducha de agua que lanza el difusor -12-, efectuando así cómodamente la limpieza de dicha zona.

El difusor -12- de la ducha se ha dispuesto



105 algo adelantado para que no pueda ser ensuciado por las defecaciones, de modo que sentándose en posición normal, dicho difusor lanzará sus chorros o ducha hacia la región perineal, vertiendo el agua dentro de la taza del inodoro para ser evacuada junto con el agua de arrastre de la cisterna.

N O T A

110 Los puntos no conocidos ni practicados en España que se desea reivindicar en este Modelo de Utilidad, son:

115 1º.- Inodoro con ducha, caracterizado porque en su parte posterior y junto al cuello de conexión con el conducto de bajada de agua de la cisterna, tiene practicada la taza dos orificios dispuestos uno a cada lado, asomando por cada uno de dichos orificios el terminal de un tubo distinto, que van conectados a las tuberías de servicio de agua caliente y fría, cuyos tubos se alojan debajo de la aleta del borde de la boca de la taza, curvándose y adaptándose al dintorno de cada lado, hasta llegar internamente a la parte frontal en donde atraviesan, por los apropiados orificios, el tabique de la rampa o superficie interna inclinada de la taza.

125 2º.- Inodoro con ducha, caracterizado porque los extremos anteriores de los dos tubos de la precedente reivindicación van conectados a un mezclador de dos válvulas con dos llaves de paso que atraviesan el tabique frontal y aparecen al exterior, para interrumpir, a voluntad, el paso de agua fría o caliente, mezclarla o cerrar ambos conductos según las necesidades de uso, disponiendo también de un tubo central conectado al mezcla-

130

92610 - 6 -

OCT.



dor, que se acoda, elevándose verticalmente uno de sus brazos, el cual termina en un difusor en forma de ducha dispuesto junto al borde de la rampa o superficie interna inclinada. Y

135

3ª.- "INODORO CON DUCHA", de conformidad en un todo en lo esencial y fines industriales a lo descrito en la precedente memoria descriptiva y gráficamente representado en los adjuntos planos para su mejor comprensión.

Esta memoria consta de SEIS hojas escritas o mecanografiadas por una sola cara a doble espacio en 138 líneas.

Valencia, 23 de Octubre de 1962

Por autorización del interesado.

92610



Fig. 1

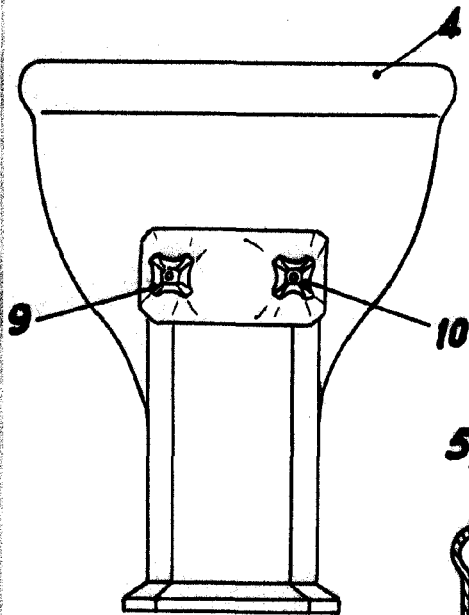

Fig. 2

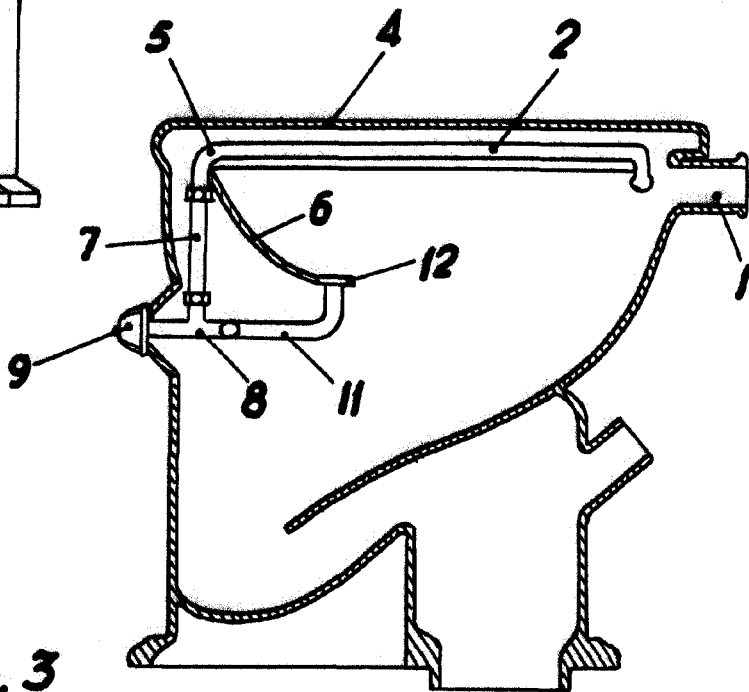
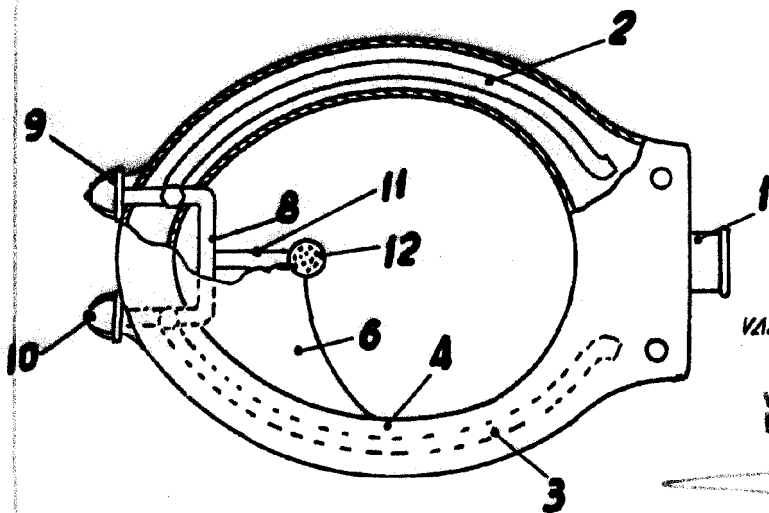

Fig. 3



Escala Variable

VALENCIA, ABRIL 1962

P.A.
JOSE LOPERA
P.P.

