

82504



MODELO DE UTILIDAD

por 20 años

por "UN TERMINAL DE CONTACTO Y SUJECION PARA TUBOS FLUORESCENTES", a favor de D. Félix Soler-Quiman, de nacionalidad española, domiciliado en Barcelona, Aribau, 153.

=====

MEMORIA DESCRIPTIVA

Se refiere el presente Modelo de utilidad a un nuevo tipo de terminal eléctrico, destinado a constituir el elemento de conexión y sujeción para los tubos fluorescentes de iluminación, con el objeto de mejorar las condiciones estéticas y de contacto de aquellos elementos.

5.

Las lámparas fluorescentes existentes en el mercado adolecen del defecto de su escasa vistosidad



y estética, por cuanto los portalámparas usuales no son susceptibles de recibir una decoración adecuada y por sí mismos carecen de cualidades ornamentales, necesarias en muchos casos de instalaciones modernas.

5. En efecto, la conexión de los tubos se realiza mediante unas patillas contactoras que sobresalen en sus extremos y que se alojan en unas piezas metálicas de que van provistos los portalámparas, sirviendo éstos al mismo tiempo de medios de sustentación.

10. El objeto de este Modelo de utilidad es constituir un elemento terminal para realizar el contacto de los tubos fluorescentes y al mismo tiempo servir de medio de sujeción, introduciéndose igualmente en un alojamiento a modo de portalámparas.

15. Se obtiene así una presentación inmejorable para los tubos, que hace posible conseguir efectos decorativos verdaderamente notables.

Para su mejor comprensión, se acompaña a la presente memoria unos dibujos que ilustran, a título de ejemplo, una realización del terminal de contacto, según el Modelo.

20. La figura 1 representa una lámpara fluorescente provista del terminal que se describe, parcialmente seccionado, y la figura 2 constituye una sección meridiana longitudinal. La figura 3 muestra la lámpara vista frontalmente y en la figura 4 se ve una perspectiva del extremo del tubo con el terminal de referencia.

25. El cuerpo de la lámpara -1- forma en sus extremos un entrante -2- al objeto de constituir un soporte -3- para el filamento -4-, que se prolonga al exterior por los conductores -5-.



El entrante -2- forma la zona -6- en la que se apoya la pieza de cierre y protección -7-, que en su parte inferior se prolonga en el bisel -8- y la zona -9-, que constituye el soporte del terminal de conexión propiamente dicho. El cuerpo -7- presenta en su exterior la cavidad -10- de escasa profundidad, que se cierra por la tapa -11- discoidal.

Los contactos de los extremos del filamento de la lámpara se establecen a partir de los conductores -5- mediante las piezas metálicas -12-, enclavadas en la pared discoidal de -7-. De ellas parten los conductores -13- hacia el terminal -14- propiamente dicho.

Consta éste de un cuerpo -14- que se dispone lateralmente al cuerpo -1- del tubo, y se cierra por la pieza -15- formada por un material electroaislante de buenas cualidades eléctricas y mecánicas. Unos entrantes -16- le sirven de sujeción a las paredes terminales del cuerpo -14-.

Para establecer el contacto eléctrico, los conductores -13- terminan en unas piezas metálicas -17- ancladas en el bloque aislante -15-, con las que se sueldan mediante un punto -18-.

La pieza aislante -15-, que sirve para soportar los contactos -17-, forma interiormente unas cavidades cónicas -20- para facilitar la entrada de los conductores -13- en aquéllos. Asimismo, el cuerpo -14- forma lateralmente unos entrantes -19- que facilitan su sujeción mecánica en unos alojamientos adecuados. Un entrante -21- en bisel tiene por objeto también el hacer más fácil el acoplamiento.

La tapa discoidal -11- sirve para ocultar las piezas contactoras -12- y al mismo tiempo para embellecer



el extremo del tubo. Las condiciones estéticas de éste resultan indudablemente mejoradas respecto a las lámparas fluorescentes usuales y puede aplicarse a la decoración según los criterios ornamentales más exigentes.

5. Todo cuanto no afecte, altere, cambie o modifique la esencia del terminal de contacto y sujeción para tubos fluorescentes anteriormente descrito, será variable a los efectos del presente Modelo.

N O T A.

10. Se reivindica como objeto de este registro por Modelo de utilidad:

1.-Un terminal de contacto y sujeción para tubos fluorescentes, caracterizado porque una pieza discoidal, aplicada por sus bordes anulares contra el extremo del tubo,

15. presenta en su zona central unos elementos a los que se conectan los terminales del filamento y de los que parten los conductores destinados a la conexión de la lámpara, que se efectúa mediante un cuerpo hueco lateral de ésta, soportado en la prolongación de la pieza discoidal

20. de su extremo y cerrado por una tapa electroaislante portadora de unos elementos conductores en los que se conectan los conductores y que sirven para la conexión del tubo

- 2.- Un terminal de contacto y sujeción para tubos fluorescentes, según la reivindicación anterior, caracterizado

25. porque su superficie lateral presenta unos entrantes que facilitan su sujeción mecánica en un alojamiento adecuado, y su base forma unos biseles que facilitan su introducción en el mismo, mientras que la tapa electroaislante del terminal forma unos entrantes cónicos que aseguran una cómoda

30. conexión de los conductores terminales de los filamentos a sus elementos de fijación.



Sean cuales fueren las circunstancias que concurran en la esencialidad del Modelo definido en las anteriores reivindicaciones, cuyo objeto es:

- 3.- "UN TERMINAL DE CONTACTO Y SUJECION PARA TUBOS FLUORESCENTES".
- 5.

Consta la presente memoria de cinco hojas foliadas, mecanografiadas por una sola cara y del dibujo adjunto.

- Barcelona, veintisiete de marzo de mil novecientos sesenta y dos.
- 10.

P.A. de D. Félix Soler-Quiman,

jo.

92564

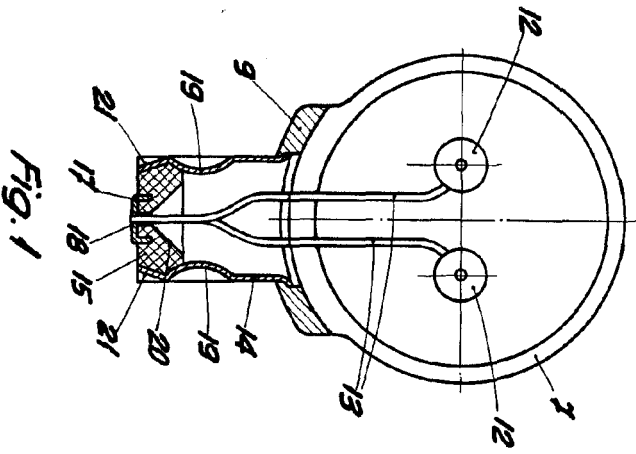

FIG. 1

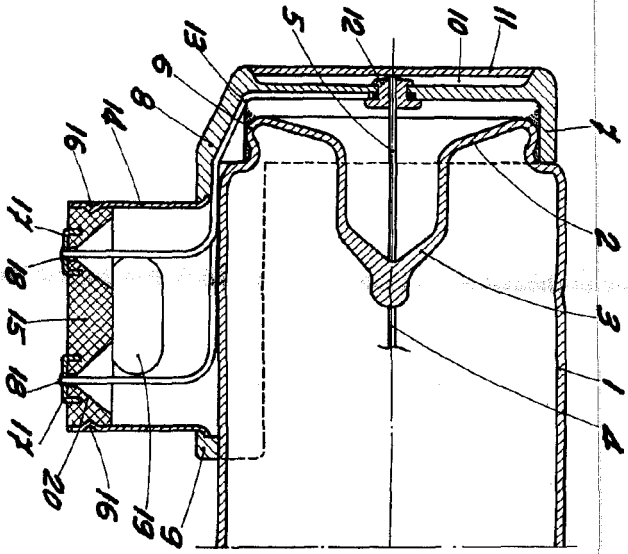

FIG. 2

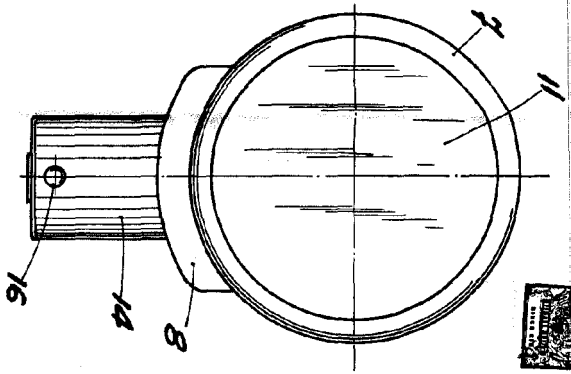

FIG. 3

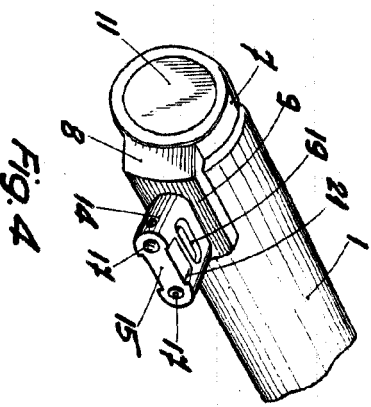

FIG. 4

ESCALA VARIABLE

BARCELONA, 21 MARÇO DE 1962

*[Handwritten signature]*

