

82552



MEMORIA DESCRIPTIVA

que se acompaña a

la solicitud de un

MODELO DE UTILIDAD, por veinte años en ESPAÑA, a favor de
DON JOSE MARIA LACOMBA VILAPLANA, de nacionalidad española,
con residencia en VALENCIA, calle de José Benlliure, nº 146

por

"SONAJERO MUSICAL PERFECCIONADO"

92552

- 2 -



La invención a que se refiere la presente Memoria constituye una novedad industrial, con características y ventajas que la hacen merecedora del privilegio de explotación exclusiva que por ella se solicita, de acuerdo con las prescripciones del Estatuto vigente sobre Propiedad Industrial, de fecha 26 de Julio de 1.929, texto refundido publicado el 30 de Abril de 1.930.

Conocidos son sonajeros musicales que comprenden un mango o asidero y un cuerpo hueco en el que se encuentra ocluida una base aislante recubierta por una de sus superficies de una lámina metálica a través de la cual se clavan en la materia aislante varillas sonoras de distintas longitudes que son golpeadas a voluntad por un badajo colgante central.

La realización práctica del sonajero en cuestión presenta algunas dificultades que en el caso que nos ocupa han sido resueltas definitivamente permitiendo las siguientes ventajas:

1ª.- Que la sonoridad de las varillas se produzca tanto en su posición vertical como en cualesquiera otras, para lo cual se ha previsto que el badajo esté unido a la parte superior o cúpula del cuerpo hueco, a través de una brida flexible.

2ª.- Que el montaje de la pieza aislante que soporta las varillas sonoras se haga directamente sobre el mango soporte, cubriéndose con un embellecedor, con lo que se obtiene una rigidez absoluta entre ambas partes.

3ª.- Que dicha pieza aislante soporta sobre su superficie una placa metálica circular dotada en su zona media exterior de una sucesión de orificios equidistantes



entre sí y dispuestos precisamente en dos círculos concéntricos adyacentes a la base de las varillas, cuyos orificios determinan la creación de un eco imperceptible originario de resonancias y sonoridades perfectas.

4.- Que el cuerpo envolvente de los elementos o varillas sonoras forme una caja de música constituida por un cuerpo cilíndrico y una cúpula semiesférica, en cuya parte más elevada presenta un orificio a través del cual se ancla la brida flexible que soporta al badajo, cubriéndose este orificio por un pequeño casquete ojival.

Todas estas ventajas que motivan el Modelo de Utilidad que se describe, aparecen representadas en los dibujos que se acompañan, en los cuales podemos ver una sección vertical, figura 1ª, y una vista exterior, figura 2ª, en tanto la figura 3ª, nos muestra una vista en planta de la placa metálica situada sobre la pieza aislante.

Con arreglo a los dibujos referidos señalaremos las distintas partes que comprenden el sonajero musical perfeccionado con las referencias numéricas que corresponden a las siguientes partes:

1.- Mango-asidero constituido por una extensión cilíndrica principal y una base troncocónica alargada cerrada en su base mayor por un pequeño casquete esférico.

2.- Pieza aislante circular, anclada fuertemente al extremo superior del mango.

3.- Embellecedor que cubre a la pieza aislante y a su unión con el mango.

4.- Placa metálica situada sobre la pieza aislante.

5.- Orificios de que consta la placa metálica,



dispuestos en dos círculos concéntricos adyacentes a la base de las varillas sonoras.

6.- Varillas sonoras ancladas en la pieza aislante a través de la placa metálica.

65 7.- Badajo constituido por un hierro flotante cerca de la base de las varillas metálicas sonoras.

8.- Brida rígida solidaria del badajo.

9.- Brida flexible a través de la cual se ancla el badajo sobre la caja sonora.

70 10.- Caja sonora constituida por una extensión cilíndrica vertical cerrada por su parte superior en forma de casquete esférico, y en cuyo punto más elevado se ancla la brida flexible.

75 11.- Embellecedor en forma de casquete ojival que cubre el orificio en el que se ancla la brida flexible.

80 La caja sonora que envuelve a los elementos musicales formados por las varillas y el badajo, puede estar formada por un cuerpo transparente, bien liso o bien dotado de nervios verticales y horizontales, en cada una de sus zonas respectivamente, pudiendo estar decorada su superficie con dibujos alegóricos a la infancia o aquellos que se puedan considerar más apropiados al fin propuesto de atractivo para los niños.

85 Hecha la descripción precedente es necesario añadir, que los detalles de realización de la idea expuesta pueden variar, sin que por ello cambie la esencia de la invención, que es lo que se desprende de los párrafos que anteceden y lo que se reivindica en la siguiente

N O T A

90 En resumen: El Modelo de Utilidad que se solicita,



ha de recaer sobre las reivindicaciones siguientes:

95
100
105
110
115
120

1.- SONAJERO MUSICAL PERFECCIONADO, de aquellos que comprenden un cuerpo hueco con un mango, en el que se encierra una base aislante y sobre élla una lámina metálica a través de la cual se anclan las varillas sonoras que se sitúan en forma de círculo y en cuyo centro queda colgante un badajo capaz de golpear a voluntad a cualquiera de las varillas sonoras, caracterizado esencialmente por el hecho de que la caja sonora presenta una zona cilíndrica cerrada por la parte superior por un casquete esférico en cuyo punto más elevado está anclada una brida flexible de la que pende el badajo, cuyo punto de anclaje viene cubierto por un pequeño embellecedor en forma de casquete ojival, mientras que la base aislante está anclada directamente al mango a través de un orificio central en el que se coluye aquel a presión; quedando cubierta la base aislante y su unión con la caja sonora así como con el mango mediante un embellecedor que cubre simultáneamente parte de este mango.

110
115
120

2.- SONAJERO MUSICAL PERFECCIONADO, según la reivindicación primera, caracterizado esencialmente por el hecho de que la lámina metálica a través de la cual se anclan las varillas sonoras, está dotada de una sucesión de orificios equidistantes entre sí y dispuestos precisamente en dos círculos concéntricos adyacentes a la base de las varillas, cuyos orificios determinan la creación de un eco imperceptible originario de resonancias y sonoridades perfectas.

120

3.- Se reivindica por último, como objeto sobre el que ha de recaer el Modelo de Utilidad que se solicita "SONAJERO MUSICAL PERFECCIONADO".

92552

- 6 -



Todo tal y como queda descrito y reivindicado en la presente Memoria que consta de seis hojas escritas a máquina por una sola cara y dibujos que se acompañan.

Madrid, 14 de Abril de 1.962

ALFONSO UNGRIA

P.P.
[Handwritten signature]

125



figura 1ª figura 2ª

92552

figura 3ª

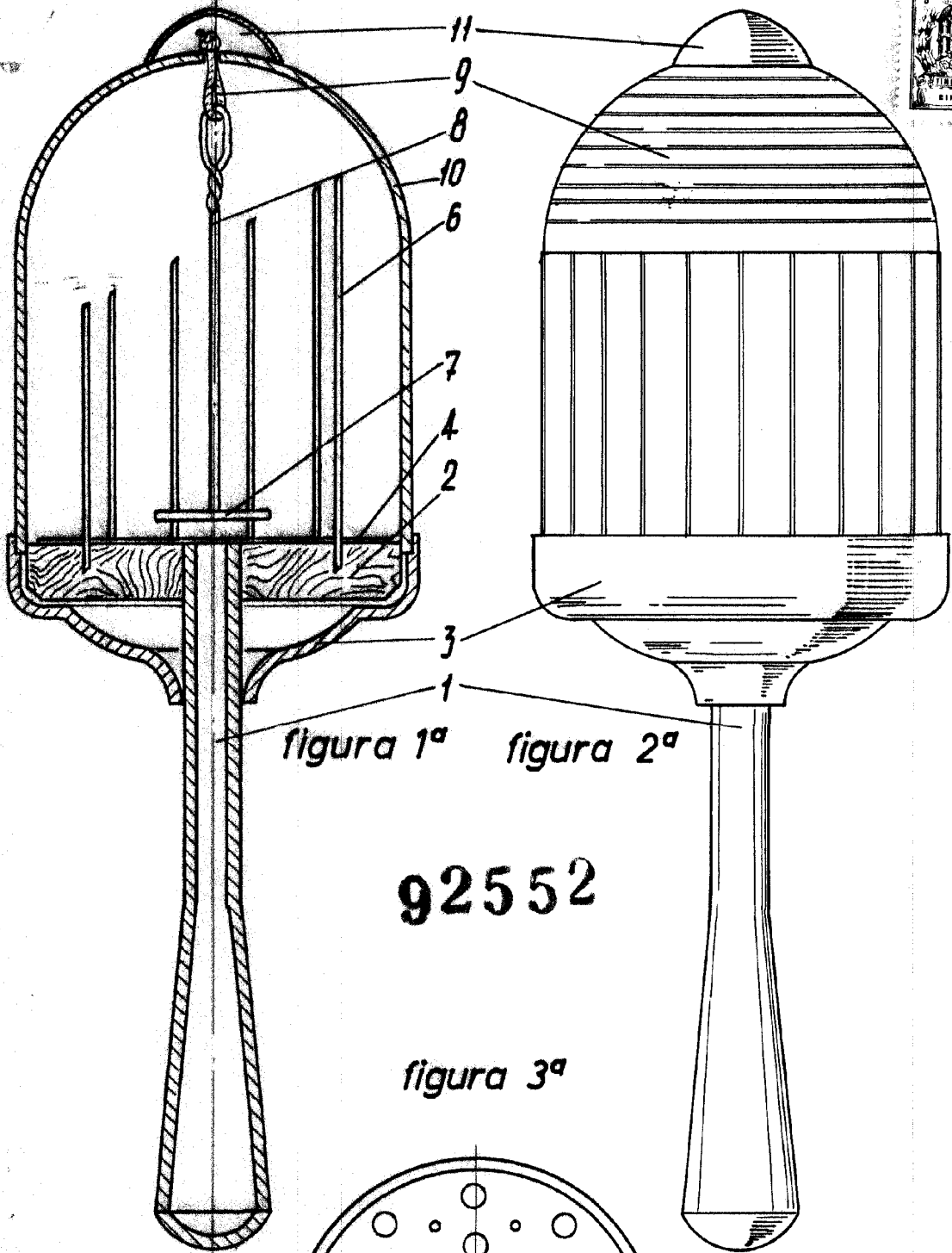
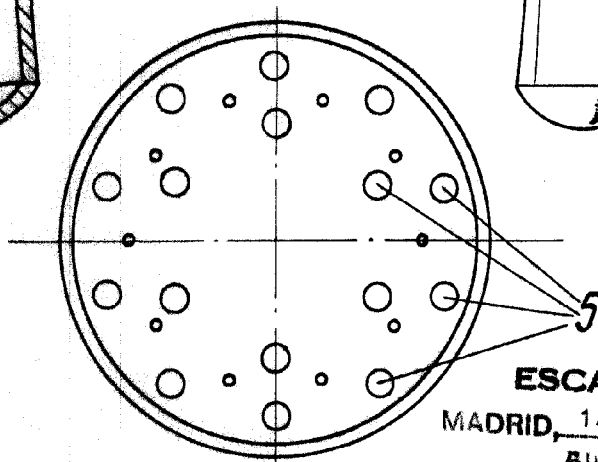

92552

ESCALA VARIABLE

MADRID, 14 DE Abril DE 1962

ALFONSO UNGRIA

Alf. Ungria