

E/B/T.



MEMORIA DESCRIPTIVA

para una patente de introducción por cinco años por " Aparato para la fabricación de artículos de goma sin costura según el procedimiento de sumersión ". A favor de Don Albert Boecler. Residente en Bildammsvägen 7. Malmö (Suecia).-

= : = : =: =: = : = : =

El invento se refiere a un aparato para la fabricación de artículos de goma sin costura según el procedimiento de sumersión en el que los vapores de los medios de disolución, con objeto de recuperar el medio de disolución en forma líquida fluyen a lo largo de superficies refrigeradoras y de calefacción. Con referencia a dispositivos conocidos de esta clase el objeto del presente invento se distingue en que las superficies calenta-



doras y de refrigeración no son alojadas en sistemas de tuberías relativamente grandes empalmadas con la caja de sumersión sino en un ensanchamiento relativamente pequeño en la parte superior de la caja, preferentemente en una parte superpuesta en esta en forma de tejado, siendo regulada la dirección y la velocidad del recorrido de los vapores del medio de disolución mediante ruedas de aletas, ventiladores o analogos.

El dibujo representa dos ejemplos de ejecución del invento.

En el ejemplo de ejecución representado en la fig 1, hay dispuesto sobre la caja de sumersión 1, que contiene el soporte patrón del giratorio colocado encima de un recipiente de sumersión que puede subir y bajar un ensanchamiento en forma de tejado o una parte superpuesta amovible en forma de tejado que contiene dos superficies de calentamiento y dos superficies refrigeradoras 10, de modo que la mezcla de aire y vapor que se produce en el espacio de sumersión recorre conforme a las flechas dibujadas un camino angular elevandose por de pronto bajo el efecto de su elevación en las superficies calentadoras 9 volviendo a caer entonces en las superficies refrigeradoras 10 debido a una refrigeración produciendo así una circulación continua y automática. La entrada del medio de calefacción se efectua en 9^a y la salida de este en 9^b, la entrada del medio refrigerador en 10^a y su salida en 10 b. El producto de condensación que escurre en las superficies refrigeradoras es recogido en las canaladuras 16. En la parte inferior del espacio de sumersión hay provisto además un pequeño serpentín de calefacción 14 que facilita la producción de una circulación automática en dirección de la flecha.

Las figs, 2 a 5 representan otra forma de ejecución del invento. La fig. 2 es una vista lateral de una parte superpuesta en forma de tejado o de un ensanchamiento de la misma forma del recipiente de sumersión. La fig. 3 es una vista por encima sobre



el impulso de los ventiladores y la fig 4 una vista en frente del ensanchamiento o de la pieza superpuesta mientras que la fig. 5 representa una sección vertical por esta última.

Igual que en la forma de ejecución de la fig. 1, hay dispuesto también sobre la parte superior de la caja de sumersión 1, en la cual gira el soporte del patrón para los artículos de goma sin costura encima de un cubo de sumersión que puede subir y bajar un ensanchamiento o pieza superpuesta 2.

La ramificación 3 de esta última representada a la izquierda del dibujo está formada de las paredes huecas 4 y 5 recorridas de un medio refrigerante mientras que la ramificación 6 dibujada a la derecha encierra el serpentín de calefacción 8 dispuesto al lado de una masa aislante 7. Normalmente el contenido de gas y vapor de la caja de sumersión recorrería pues, igual que en la fig. 1, en primer lugar el canal de calefacción 6, hacia arriba y después el canal de refrigeración hacia abajo.

Ahora sin embargo en el sitio de empalme o muy cerca de este del canal de refrigeración 3 hay instalados en la caja de sumersión 1 las ruedas de aletas de ventilador 90 cuyo plano escurre paralelamente a las superficies refrigeradoras 4 y 5 y cuyo eje se halla en posición vertical a dichas superficies refrigeradoras. Los mencionados ventiladores, de los cuales hay provistos 3 en el ejemplo de ejecución están alojados en la pared exterior de refrigeración 4. Son impulsados mediante engranajes de ruedas cónicas 11 por un árbol común 12 el cual a su vez por mediación de ruedas cónicas 13 por una polea 14 es puesto en movimiento giratorio. Dicha polea es impulsada directamente mediante correas desde el árbol del soporte del patrón.

Las ruedas de aletas 90 son rodeadas de una capa 15 que atraviesa en parte el canal de refrigeración 3 cuya capa se ajusta a la pared refrigeradora 5, derrama el producto de con-



de refrigeración están alojadas en un ensanchamiento en forma de tejado en la parte superior del recipiente de sumersión preferentemente en una parte superpuesta en forma de tejado de dicho recipiente.

2.- Aparato según la conclusión 1, caracterizado porque el contenido de gas y de vapor de la caja de sumersión es obligado artificialmente por un ventilador o analogo de correr antes a lo largo de las superficies de refrigeración y solo entonces a lo largo de las superficies de calentamiento.

3.- Aparato según las conclusiones 1 y 2 caracterizado porque en el lugar de empalme o muy proximo de este del canal de refrigeración a la caja de sumersión están alojadas en el orificio, ventiladores que por mediación de un árbol común intermedio y de un impulso de correa son impulsados desde el árbol del soporte del patión.

4.- Aparato según las conclusiones 1, 2 y 3 caracterizado porque los ventiladores que están dispuestos con sus ejes verticalmente a las superficies de refrigeración oblicuas, son rodeadas interiormente de capas que se ajustan a la pared interior situada mas bajo que atraviesen solo en parte el canal de refrigeración.

5.- Aparato para la fabricación de articulos de goma sin costura según el procedimiento de sumersión. Tal como se describe y reivindica en esta memoria descriptiva y se ilustra con los dibujos que a la misma se acompañan.

* Consta esta Memoria descriptiva de cinco ~~hojas~~ hojas foliadas y escritas por una sola cara.

Madrid 28 de Enero de 1925.-

Encarnio López López

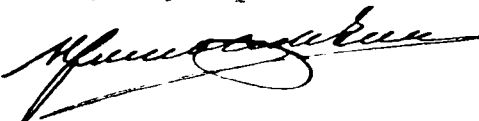
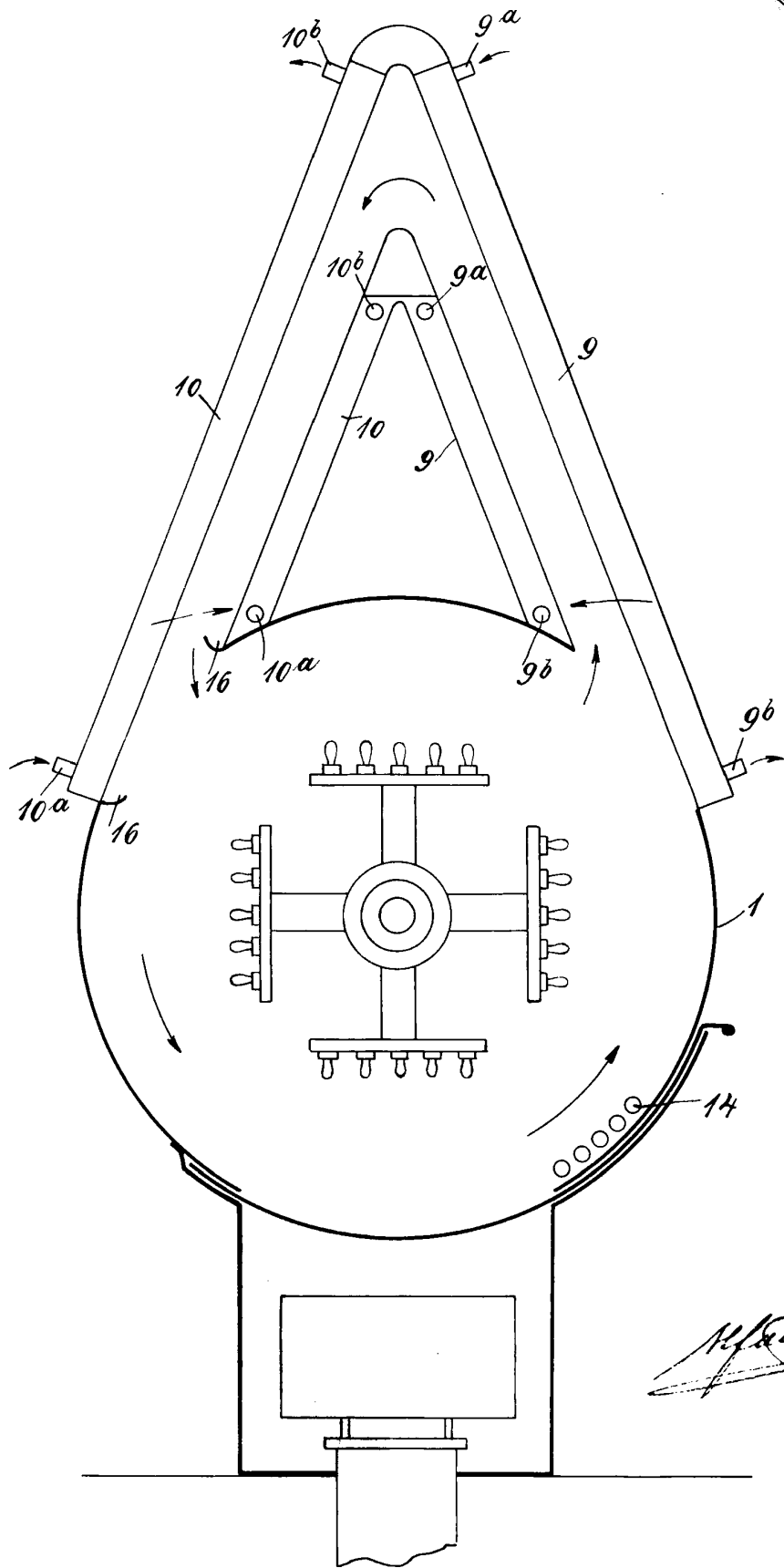
... E. 

Fig. 1.



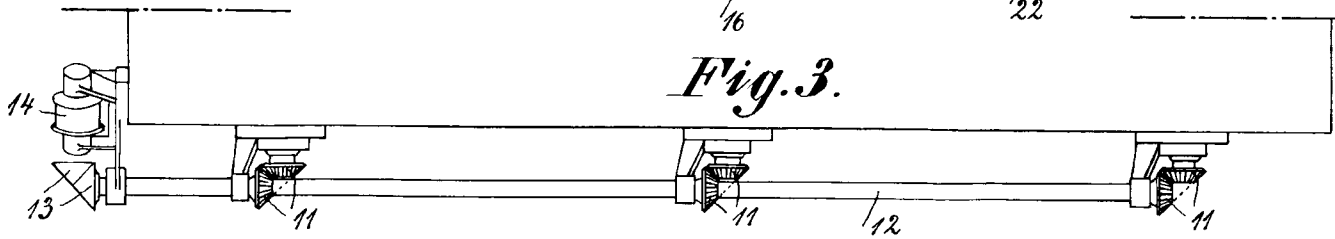
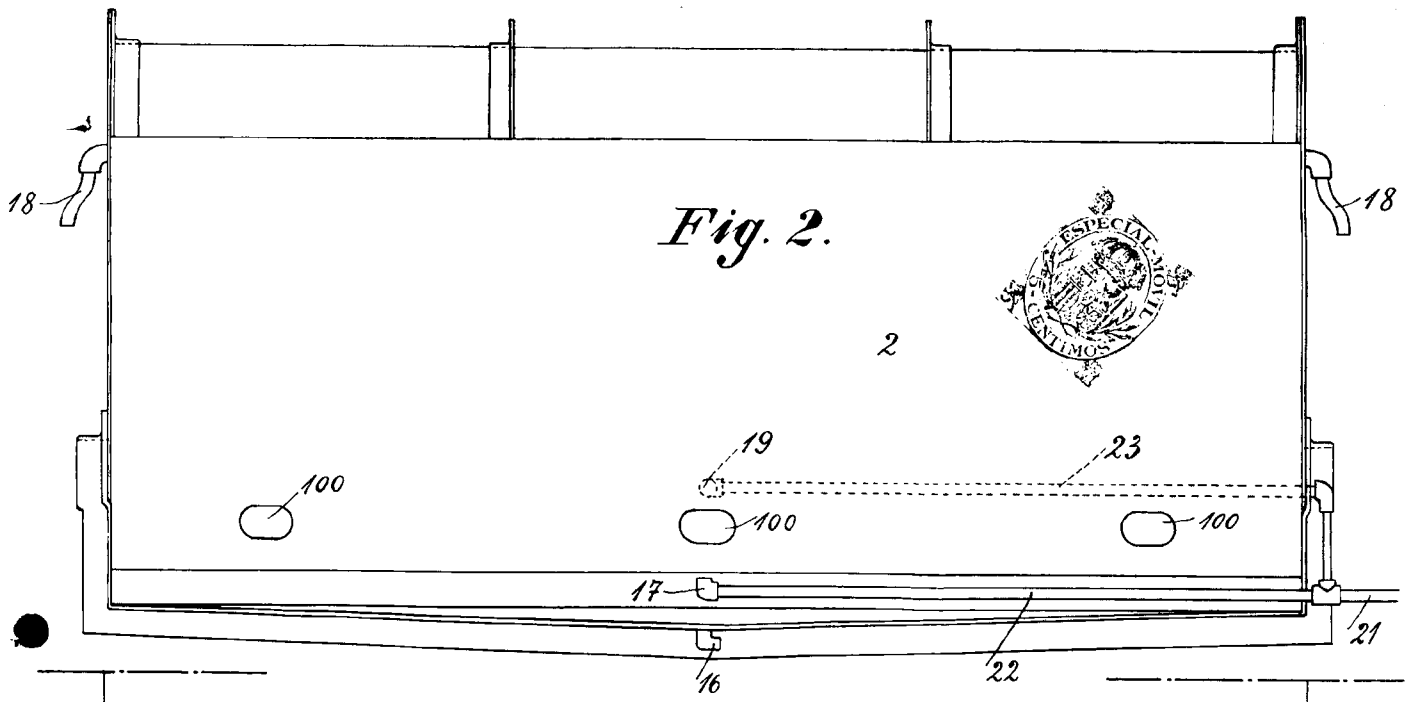
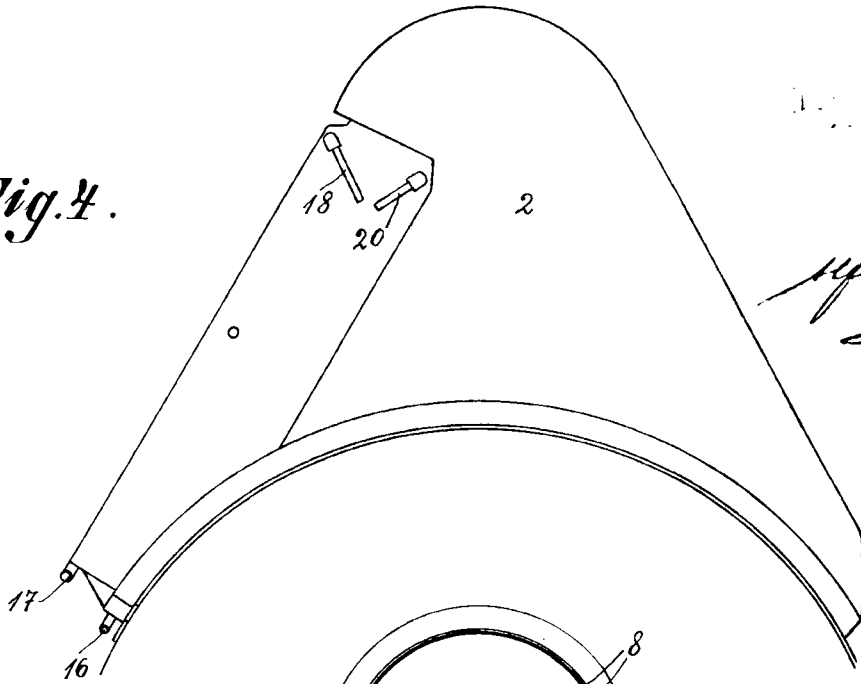


Fig. 4.



H. J. ...

Fig. 5.

