

30 MAR



92473

M O D E L O  
D E  
U T I L I D A D

a favor de Don Alfredo BOTET SANGRÁ, de nacionalidad española, residente en Barcelona, Calle Muntaner, 195 por "BALLESTA DE JUGUETE".

- . -

## MEMORIA DESCRIPTIVA

La presente invención se refiere a una ballesta de juguete, de construcción sumamente sencilla y económica, dotada de un atractivo y entretenimiento verdaderamente notables.

5. La aludida ballesta se caracteriza por el hecho de comprender un cuerpo longitudinal provisto de un travesaño delantero dispuesto a modo de arco y al que se halla fijado un elemento lineal elástico, así como de una guía longitudinal con abertura posterior
10. en su parte inferior, en cuyo borde se engancha un sa-

92473

30 MA



liente del proyectil flecha, debajo del cual queda dispuesta una palanca gatillo, cuyo accionamiento determina el levantamiento de aquel saliente para zafarlo de dicho borde.

5. Los dibujos adjuntos muestran tan sólo a título de ejemplo, no limitativo del alcance de la invención, un caso práctico de realización de una ballesta según las características descritas.

10. En dichos dibujos: La figura 1 muestra una vista en perspectiva de la ballesta cargada; la figura 2 repite la misma vista anterior pero en una fase del disparo del proyectil; la figura 3 una sección longitudinal de la ballesta, asimismo cargada; y la figura 4 una sección longitudinal en un detalle del funcionamiento del gatillo.

15. La aludida ballesta, está formada por un cuerpo único, conseguido por el moldeo de cualquier resina sintética conveniente, que comprende un cuerpo longitudinal -1- en el que se ha previsto una guía longitudinal -2- en forma de canal en la que queda dispuesta el proyectil flecha -4-, formando por un cuerpo laminar, un disco de tope frontal -4-, y una aleta -5- de guía y enganche en el extremo opuesto.

20. El cuerpo longitudinal -1- se halla provisto de una travesaño delantero -6- curvado en forma de arco en cuyos extremos se han previsto resaltes -7- con sendas gargantas -8- en las que quedan debidamente sujeto un cuerpo lineal elástico, tal como un anillo

30 MAR



92473

de caucho -9- que, al ser tensado, queda dispuesto en la depresión angular -10- de la aleta -5- del proyectil flecha -3-.

- En la parte posterior e inferior de la guía
5. -2- se halla formada la abertura -11- que, al mismo tiempo de constituir el dispositivo de retención de la parte inferior de la aleta -5- del proyectil flecha -3-, deja penetrar la palanca -12- oscilante mediante los muñones -13- que se alojan en las horquillas -14-, de modo que determina el levantamiento de dicha cola cuando se acciona el gatillo articulado -15-.

- No es necesario señalar que el movimiento anteriormente descrito produce la liberación del proyectil que será impulsado hacia el exterior por la
15. presión ejercida por el cuerpo lineal -9-.

- Por otro lado es de hacer resaltar el hecho que con el uso del juguete descrito son totalmente imposibles los accidentes fortuitos, sean estos de lesiones corporales o roturas de objetos, debido al tope
20. -4- del extremo del proyectil, el cual, a mayor seguridad, podría estar formado de una materia elástica.

- Serán independientes del objeto de la presente invención, los materiales empleados en los distintos elementos constitutivos de la ballesta, así como las
25. formas y dimensiones, tanto absolutas como relativas, de los mismos y, en consecuencia, todo cuanto no afecte a su esencialidad.

30 MAR



92473

N O T A

Se reivindica como objeto del presente modelo de utilidad:

1. Ballesta de juguete, que se caracteriza por el hecho de estar formada por un cuerpo longitudinal provisto de un travesaño delantero dispuesto a modo de arco y al que se halla fijado un elemento lineal elástico, cuyo cuerpo presenta una guía longitudinal con abertura posterior en su parte inferior, en cuyo borde se engancha un saliente del proyectil flecha, debajo del cual queda dispuesta una palanca gatillo, cuyo accionamiento determina el levantamiento de aquel saliente para zafarlo, de dicho borde.
- 5.
- 10.

2. Ballesta de juguete.

- La presente memoria consta de cuatro hojas foliadas escritas a máquina por una sola cara.
- 15.

Barcelona, a 30 de marzo de 1962

Alfredo BOTET SANGRÁ

p.a.

92473

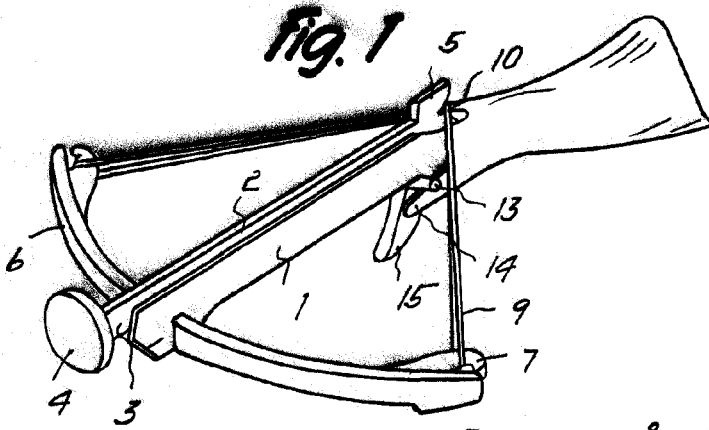

Fig. 2

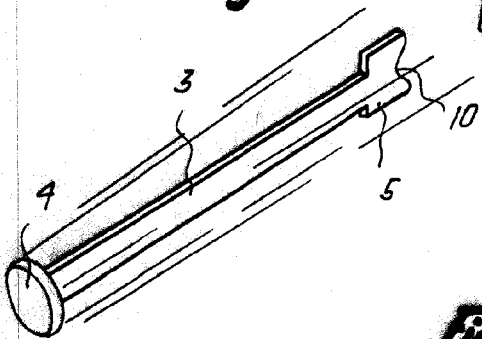
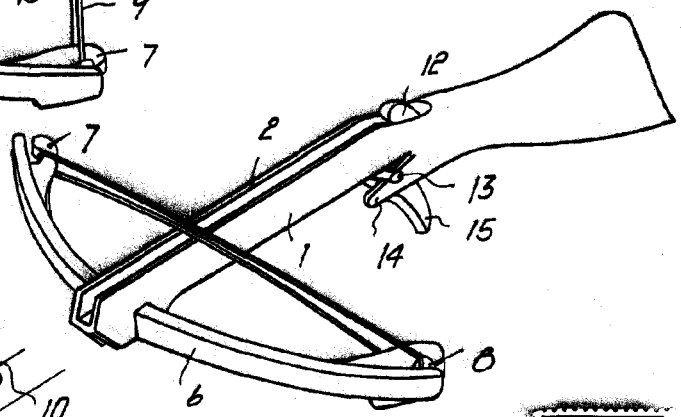

Fig. 3

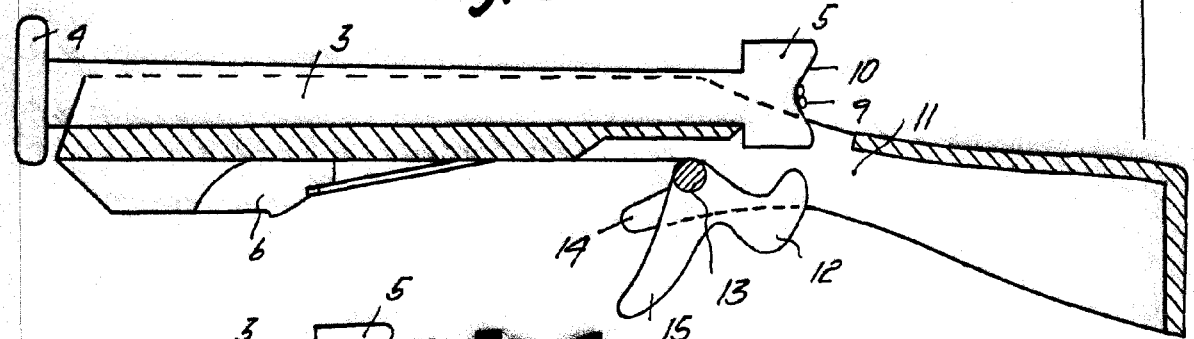
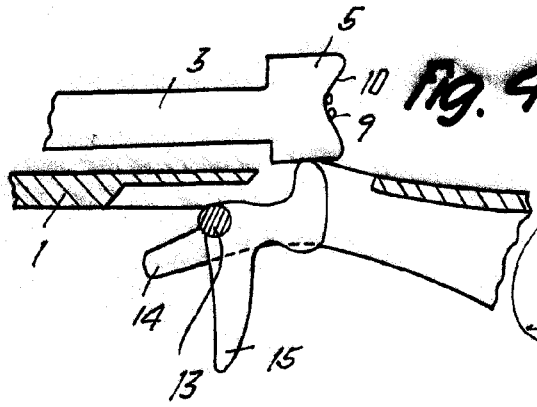

Fig. 4



Boradona, 30 Marzo 1962  
 Alfredo Botet Sangra  
 p.a.

0791