



92464

M O D E L O
D E
U T I L I D A D

a favor de Don Mario ORTEGA RIERA, de nacionalidad española, residente en Barcelona, Calle Moragas, 3, por "DISPOSITIVO CORRECTOR DE LAS ESQUINAS DE LA IMAGEN EN TELEVISORES".

- . -

MEMORIA DESCRIPTIVA

La presente invención se refiere a un dispositivo corrector de la imagen en televisores.

- Es sabido que para corregir la linealidad del trazo explorador en las esquinas de la imagen se utiliza juegos de imágenes permanentes, de posición variable, cuyo campo magnético se hace actuar sobre el haz electrónico en la forma adecuada para obtener la descriación necesaria del mismo. Los dispositivos correctores utilizados hasta la fecha, no obstante, son de difícil ajuste, por cuyo motivo la corrección de
- 5.
 - 10.



linealidad resulta imperfecta.

- Para solucionar este inconveniente se ha ideado el dispositivo corrector objeto de la invención, que está constituido esencialmente por unas pletinas deformables, cada una de las cuales tiene uno de sus extremos ajustado a presión en un orificio formado en la periferia del soporte de la bobina de deflexión mientras que el extremo opuesto soporta un imán permanente de barreta en posición vertical, de cuya pletina parten sendas varillas, asimismo deformables, situadas a cada lado de la misma, en cuyos extremos libres está montados corredizos y giratorios a fricción; dos imanes discoidales, imantados transversalmente con respecto de su eje, cuyos imanes están enfrentados a respectivos extremos de la varilla imantada que soporta la pletina.

- Para la mejor comprensión de cuanto queda descrito en la presente memoria, se acompaña un dibujo en el que, tan sólo a título de ejemplo, se representa un caso práctico de realización del objeto de la invención.

- En dicho dibujo, su única figura es una vista en perspectiva de una bobina de deflexión, provista del dispositivo corrector montado en puntos diametralmente opuestos.

El dispositivo en cuestión está constituido por una pletina metálica -1-, deformable, con uno de sus extremos ajustado a fricción dura en un orificio

92464

- 3 -



5. formado de moldeo en un muñón -2- que sobresale de la periferia del soporte aislante -3- de la bobina de deflexión. El extremo libre de dicha pletina -1- forma una argolla -4-, que soporta a un imán permanente, de barraeta -5- situado en un punto intermedio entre los bobinados -6- del sistema de deflexión horizontal.

10. En las proximidades del extremo empotrado de la pletina -1-, se prevé una ondulación transversal -7-, en cuyo interior está soldada una varilla -8-, cuyos extremos están doblados formando ramas paralelas -9-, entre sí y a la pletina -1-. En los extremos libres de estas ramas -9- están montados sendos discos -10- de imán permanente, giratorios y deslizables axialmente a lo largo de la rama respectiva.

15. El dispositivo descrito es doble, es decir, hay un juego de imanes a cada lado de la unidad deflectora. Los extremos de las varillas deformables pueden estar cubiertos mediante perlas de resina sintética para evitar que puedan rayar el esmalte de las bobinas deflectoras que se encuentran adyacentes.

20. El funcionamiento del corrector es muy simple y consiste en que la varilla imantada -5- crea un campo magnético a la salida de la unidad deflectora de influencia vertical, de tal suerte que los extremos de las líneas horizontales de explotación están sujetos a la influencia de dicho campo. La situación en el lugar correspondiente de la citada varilla -5-, de posición variable, gracias a la deformación voluntaria de

25.

2484 29 M



- la pletina soporte -1-, consigue obtener líneas de proyección en la pantalla prácticamente horizontales a excepción de sus extremos que escapan al campo magnético del imán. La corrección de los extremos de tales líneas, que aparecen en los ángulos de la pantalla se obtiene mediante la previsión de los discos imantados -10-, con la particularidad de que éstos pueden girar, pudiendo cambiar la orientación de su campo magnético y también tienen un movimiento deslizante axial, a fin de ajustar la intensidad de su efecto corrector. La posibilidad de doblar las varillas -9-, deformables, permite situar el disco -10- en el punto exacto para conseguir la corrección total de las líneas incluso en las mismas esquinas de la pantalla.
- 5.
- 10.
- 15.

- Serán independientes del objeto de la invención, los materiales empleados en la construcción de los distintos elementos que la integran, formas y dimensiones de los mismos y cuantos detalles accesorios puedan presentarse, siempre y cuando no afecten a su esencialidad.
- 20.

- . -

N O T A

Se reivindica como objeto del presente modelo de utilidad:



1. Dispositivo corrector de las esquinas de la imagen en televisores, que está constituido esencialmente por dos pletinas deformables, montadas en puntos diametralmente opuestos del soporte de la unidad deflectora, en el extremo libre de cuyas pletinas están unidas respectivas imágenes permanentes de barra mientras que a ambos lados de dichas pletinas están situados sendos pares de varillas, asimismo deformables, en cuyos extremos se hallan montados sendos imanes permanentes discoidales, imantados transversalmente con respecto de su eje y montados giratorios y deslizables axialmente a lo largo de las respectivas varillas.

2. Dispositivo corrector de las esquinas de la imagen en televisores.

La presente memoria consta de cinco hojas foliadas, escritas por una sola cara.

Barcelona, a 28 marzo de 1962.

Mario ORTEGA RIERA

p.a.

92464

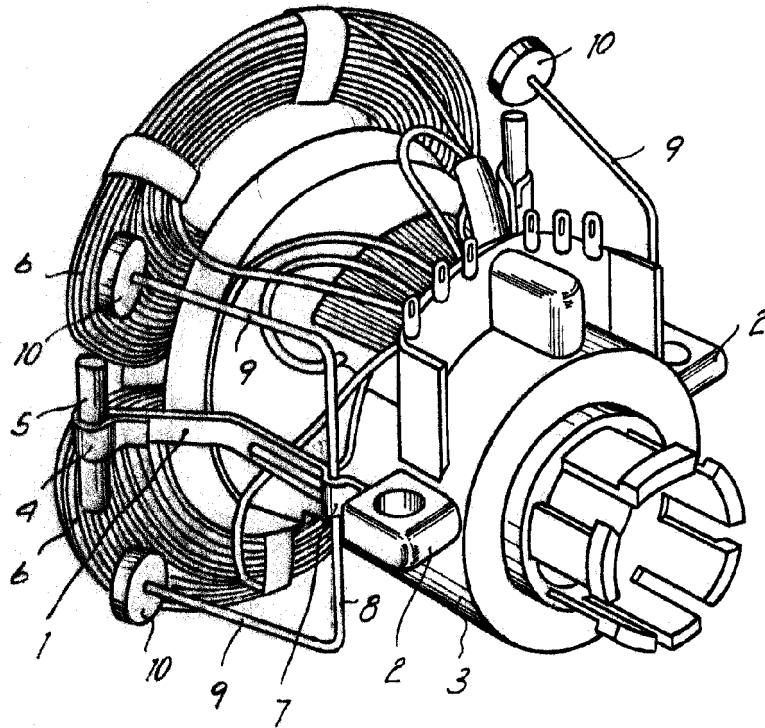

8883



Barcelona, 29 Marzo 1962
Mario Ortega Riera
p.a.

A large, stylized handwritten signature in black ink, written over the typed name and address. The signature is fluid and cursive, extending across the width of the text above it.