



92449-

MODELO DE UTILIDAD

por veinte años

a favor de

Don Pedro MOYA OCAÑA

de nacionalidad español, residente en Cordoba, calle Gondomar, 7,

por

"DISPOSITIVO PROTECTOR PARA AUTOMOVILISTAS"

Memoria Descriptiva

10

El objeto de la presente solicitud de Modelo de Utilidad se refiere a un dispositivo protector para automovilistas, tanto conductor como pasajeros, cuyas características de novedad le confieren la cualidad de aportar el beneficio de constituir un salvavidas ya que, en caso de choque o

92449



15 colisión retiene al usuario y evita que salga lanzado hacia
adelante, lo cual es particularmente conveniente para el
conductor, pues impide que el cuerpo de éste golpee contra
el volante, eliminando así la causa de accidentes mas grave.
Tambien impide, al retenerle, que salga hacia adelante el
cuerpo de cualquier viajero y golpee contra los elementos
20 situados delante de él.

En el adjunto dibujo se ha representado una forma
de ejecución del modelo de que se trata.

Consiste, como puede apreciarse, en dos aros de
tira resistente (1) y (2) unidos entre sí, por delante,
25 por otras tiras (3) en separación regulable mediante una
hebilla resistente (4) análoga a las de tipo utilizadas en
los asientos de los aviones, ligandose estos aros a tiras
convergentes (5) en cuyo final van unos ganchitos (6) y a
los lados de la cual, cerca del final, van unas argollas (7).
30 El ángulo de las tiras (5) lleva una tira de riostra (8) que
refuerza el dispositivo.

El dispositivo va fijado por la parte final a la
estructura interior y queda situado de manera tal que el
usuario, sentado, introduce los brazos por los aros y así
35 queda protegido sin sentir la menor incomodidad, ajustando,
mediante la hebilla, la separación de los aros. Puede com-
prenderse que la hebilla queda a la altura del pecho del
viajero. La longitud se regula por medio de las argollas (7)
haciendo que la que corresponda al largo adecuado enganche
40 en los ganchitos (6) que son muy cerrados y retienen por elas-
ticidad a la argolla que en ellos entre.

92449



Este modelo es realizable en cualesquiera tamaños y materiales adecuados, siendo susceptible de toda clase de materiales que no alteren su fundamento.

N O T A

Reivindicaciones

En resumen, se reivindica como objeto de este modelo de Utilidad:

50 1º.- Dispositivo protector para automovilistas, caracterizado porque consiste en dos aros de tira resistente unidos, por delante, entre sí mediante otra tira de largo regulable por interposición de una hebilla resistente, ligándose los aros por detrás, a dos tiras convergentes en ángulo agudo que se unen en el vértice en el que van unos
55 ganchitos cerrados elásticos y estando dotadas de argollitas regularmente dispuestas a los lados, con una tira de riostra en la parte cercana al vertice zona por la que se fija a la estructura interior del vehículo.

60 2º.- "Dispositivo protector para autormovilistas". Consta esta memoria de tres hojas, foliadas, mecanografiadas por una sola cara, numeradas cada cinco líneas y una hoja de dibujos.

Madrid, 11 Abril 1962.

92449

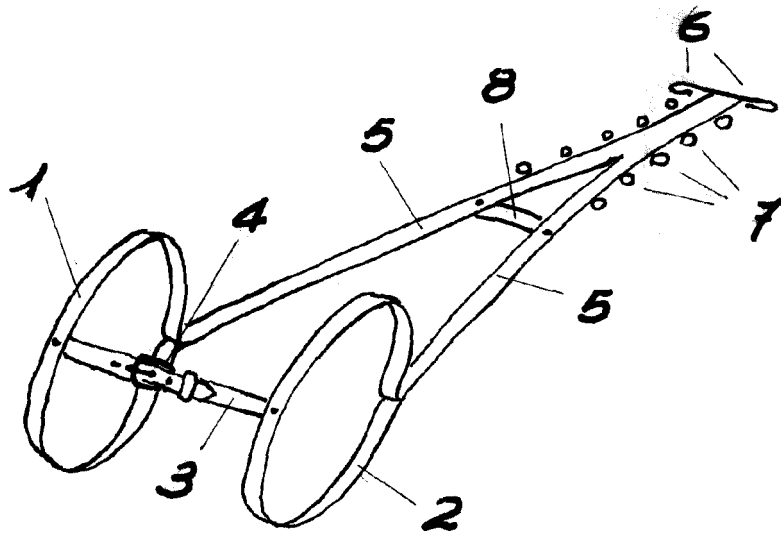

Madrid, 11 Abril 1.962

Escala variable.