



a).- Proporciona una perfecta protección a la lámpara piloto; manteniendola aislada de choques y de los agentes atmosféricos.

b).- Es de fácil montaje y desmontaje para caso de re-
5 posición de lámparas.

c).- Derrama luminosidad por ambos costados, proporcionando una iluminación suficiente y eficaz.

En el adjunto dibujo; se ha representado una forma de ejecución del Modelo de que se trata.

10 La Fig. 1, representa el cubrepiloto, visto de frente.

La Fig. 2, es una vista del mismo en alzado lateral.

Como puede apreciarse, el cubrepiloto que se precor-
niza consta de una caja -1- moldeada en material plástico o
análogo; cuya base es oblicua respecto a su boca; yendo ésta
15 provista de una pestaña en la que encaja una junta de goma
-2-, siendo las paredes laterales de la caja, transparentes
-3- con un rayado difusor -4- y un ensanchamiento concentra-
dor de los rayos luminosos de la lámpara piloto; llevando un
orificio -5- para paso del tornillo de fijación y una aleta
20 de refuerzo -6- en la parte posterior oblicua central.

Este Modelo es realizable en cualesquiera tamaños y
materiales adecuados, siendo susceptible de toda clase de
modificaciones de detalle que no alteren su fundamento.

N O T A

25 Los puntos esenciales que se reivindican para que
sean objeto de este Modelo de Utilidad, en España, por veinte
años; son los siguientes:

1º.- Cubrepiloto de iluminación de matrícula de
vehículos; caracterizado por que consta de un cuerpo capsular
30 moldeado con base oblicua respecto a su boca, yendo ésta pro-



vista de una pestaña en la que encaja una junta elástica, siendo transparentes las paredes laterales de la caja, con un rayado difusor, y un aumento de sección concentrador de la luz, llevando un orificio para paso del tornillo de fijación y una aleta de refuerzo en la parte posterior oblicua central.

2º.- CUBREPILOTO DE ILUMINACION DE MATRICULA DE VEHICULOS.

Todo ello tal y como se describe en la Memoria que antecede y se representa en el plano adjunto, y a los fines indicados.

Consta la presente Memoria Descriptiva de tres hojas escritas a máquina por una sola de sus caras, y de una hoja de dibujos.

15

Madrid, 11 de Abril de 1.962

LUIS MASYEBRA MARTI

P. A.

RAFAEL DE RAFAEL
D. P.

92446

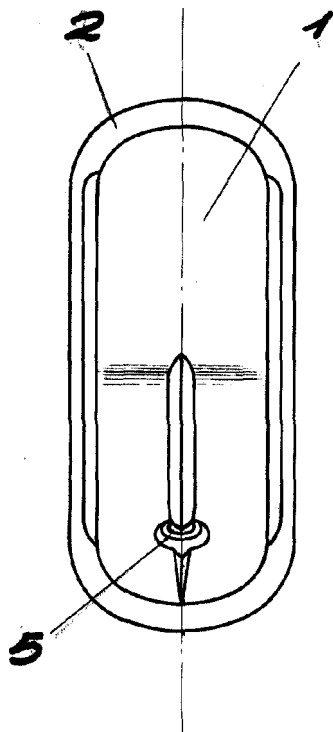
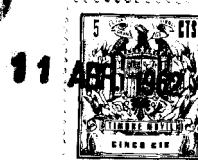

FIG. 1

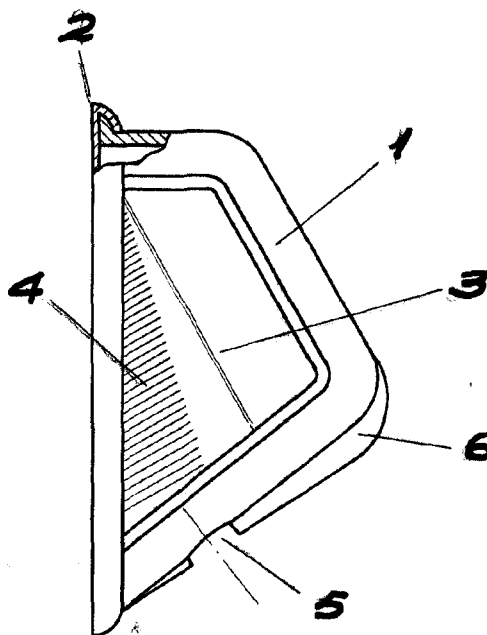

FIG. 2

Madrid, 11 de Abril de 1.962

P. A.
RAFAEL DE RAFAEL

R. P.

ESCALA VARIABLE.