

92419

9 ABR.



MODELO DE UTILIDAD

que por veinte años, para España y sus Posesiones, se solicita a favor de DON FRANCISCO JOSE TORO REAL, de nacionalidad española, residente en SEVILLA (ESPAÑA), Avda. de Eduardo Dato, 22-3º, por: "UN APARATO PARA EL TENDIDO Y SECADO DE ROPAS".

Memoria Descriptiva

El presente modelo de utilidad se caracteriza por -  
constituir un aparato para el tendido y secado de ropas, de -  
gran utilidad y ventaja, pues por la original forma en que está  
concebido y desarrollado en su construcción, disposición y mon-  
5 taje se consigue obtener un aparato de los que puede llamarse -  
domésticos, ya que representa una comodidad grande para el ama  
de casa, pues desde cualquier hueco en el que sea colado, se -  
dispone de unos diez metros de alambre aproximadamente, donde  
puede ser tendida una colada completa de ropas, pudiéndose en -  
10 cualquier momento con toda facilidad y con un mínimo esfuerzo



hacerse girar el aspa que lleva el aparato sobre la que van  
fijados los alambres forrados éstos de plástico de colores  
variados, ofreciendo por ello una gran limpieza y disponiéndose  
de ésta manera de una buena cantidad de metraje de cables para  
15 el tendido de las ropas.

Este aparato para el tendido y secado de las ropas,  
se caracteriza por estar constituido en la forma siguiente:

Por unos brazos soportes tubulares (1) de forma y  
figura variable, dándosele ésta mediante una serie de piezas  
20 especiales roscadas que aparte de darle una gran belleza al  
aparato, permite su fácil desmontaje, reduciendo su dimensión  
al mínimo en caso de transporte, efectuándose el acoplamiento  
y fijación al hueco mediante unas piezas especiales (2).

Estos brazos soportes tubulares (1) terminan por su  
25 parte delantera en una especie de cuadrado (3) más estrecho, -  
sobre el que vá fijado por su parte superior bien por tornillos  
o en forma similar, un pequeño travesaño tubular (4) y sobre  
éste montada con movimiento libre de giro mediante un pequeño  
eje (5), un aspa (6) de brazos tubulares.- Dicha aspa 6 va for-  
30 mada por una pieza de chapa (7) sobre la que van fijados cuatro  
o más brazos tubulares (8) donde son arrollados en forma con-  
veniente una cantidad de cables (9) de unos diez metros aproxi-  
madamente de longitud, cuyos cables van forrados de plástico de  
un solo color o de colores variados, dándole así una solidez al  
35 conjunto del aparato y presentando un aspecto armonioso, pudien-  
dose en él fácilmente tender una colada entera de ropas, efec-  
tuándose el secado de la misma con gran rapidez, ya que si exa-  
minamos el conjunto del aparato, vemos que por la acción del -  
viento dicho aparato tiene un giro verificado por el efecto de  
40 vela que hace la ropa tendida, acelerando el secado y haciendo  
que este sea perfecto, llevando el aparato dispuesto para una



mayor fijación un cable soporte (10) de sustentación y quitacimbre.

45 En esta clase de aparatos existen distintos tipos, todos ellos basados en la misma teoría, pero éste aparato que nos ocupa ofrece la seguridad y belleza del soporte y la ausencia total de soldaduras, que a más de tener un fácil transporte y colocación, puede en cualquier momento sustituirsele fácilmente un elemento defectuoso, pudiéndose presentar éste aparato en 50 colores variados, tanto en sus partes metálicas como en los cables para el tendido.

Este aparato para el tendido y secado de ropas, puede ser objeto de modificaciones siempre que no alteren la esencialidad del invento.

55 Todo según se detalla en el dibujo adjunto que a título de ejemplo acompaña a la presente memoria descriptiva en el que se representa: El aparato visto en perspectiva con toda su forma, disposición y montaje.

#### REIVINDICACIONES

60 Se reivindica como de la propia y nueva invención la propiedad y explotación exclusivas de:

1.- Un aparato para el tendido y secado de ropas, caracterizado por estar constituido por unos brazos soportes tubulares de forma y figura variable, que se le dará mediante una serie de piezas 65 especiales roscadas que facilitan su montaje y desmontaje, efectuándose su colocación y fijación sobre el hueco mediante unas piezas especiales acopladas a los extremos de los brazos soportes, terminando éstos por su parte delantera en unas especies de cuadrado más estrecho, sobre el que vá fijado un pequeño travesaño tubular y sobre éste montada con movimiento libre de giro 70 mediante un eje pequeño, un aspa dotada de un cable soporte - quitacimbre para su mayor fijación.

2.- Un aparato para el tendido y secado de ropas, según reivin-

92419



75

dicación 1ª, caracterizado por estar formada el aspa por una pieza de chapa sobre la que van fijados cuatro o más brazos - tubulares donde son arrollados en forma conveniente, una cantidad de cables de unos 10 metros aproximadamente de longitud, forrados de plástico en colores variados, sobre los que se va tendiendo la ropa a secar.

3.- "UN APARATO PARA EL TENDIDO Y SECADO DE ROPAS".

Consta la presente memoria descriptiva de cuatro hojas numeradas y mecanografiadas en una sola cara a las que se acompañan un plano para su comprensión.

MADRID, 9 ABRIL DE 1.962.-

*Rodolfo de la Torre*

*p. p.*

92419

- 9 ABR.

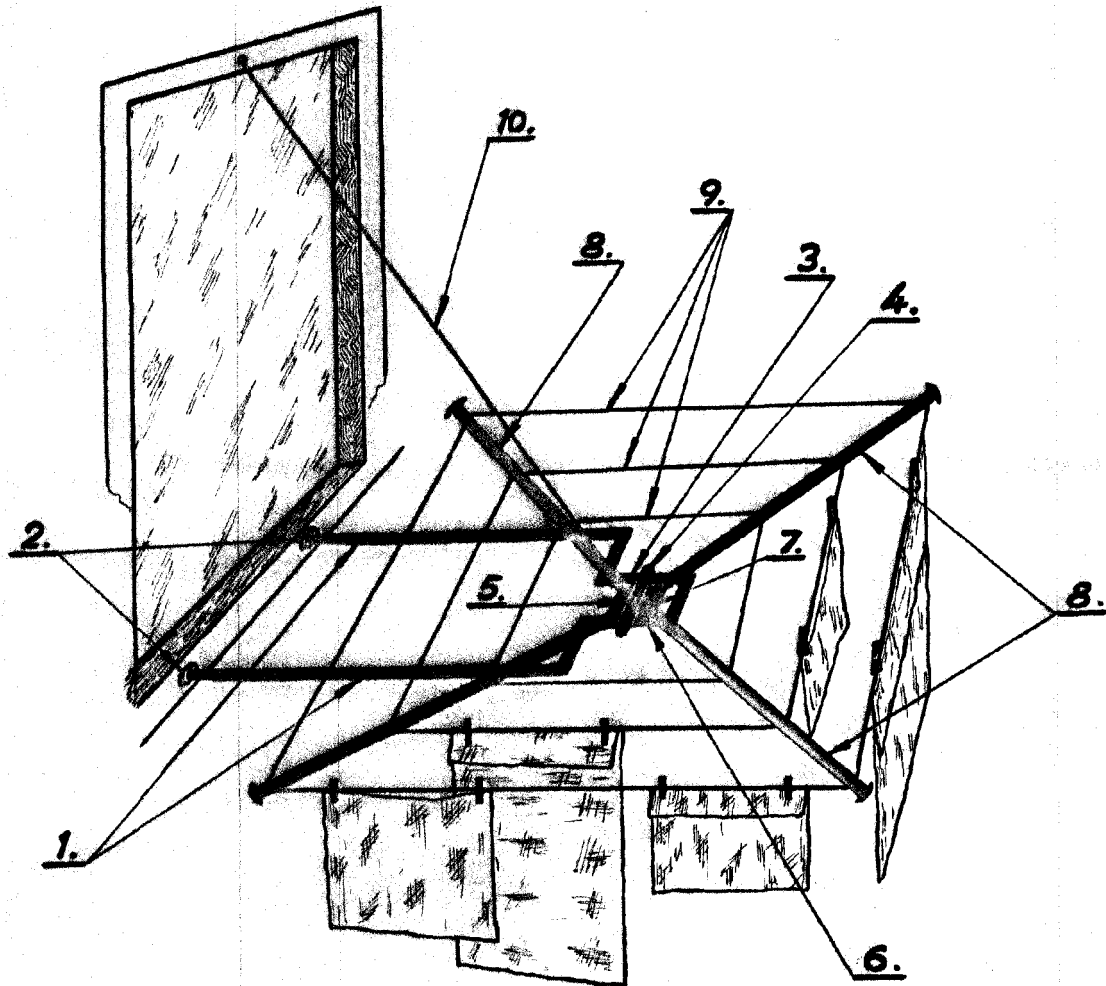

Escala variable.

Rafael de la Torre

M.P.

Toro