

92418



1961

M O D E L O D E U T I L I D A D

por veinte años, para todo el territorio español, por "ASA PARA MALETAS Y SIMILARES", cuyo privilegio se solicita a favor de Don AGAPITO MORALES ARCAS, de nacionalidad española, residente en Barcelona, calle Violante de Hungría, 81.

M E M O R I A D E S C R I P T I V A

5 La nueva asa para maletas y similares que constituye, conforme indica su enunciado, el objeto del presente expediente, servirá para facilitar el transporte de las mismas. Las nuevas características de diseño y configuración que adornan el presente Modelo permiten obtener una seguridad absoluta en el agarre de las maletas, utilizando un asa que consta de unos elementos cuya forma permite su fabricación y su montaje con gran sencillez, todo lo cual redunda

92418



en la obtención de una economía en comparación con los modelos actualmente utilizados.

5 El Modelo que se preconiza consta de una lámina flexible cuyos extremos presentan sendas entallas alargadas según el eje de la lámina, quedando los
10 citados extremos introducidos en sendas piezas de sujeción constituida, cada una de ellas, por un cuerpo hueco paralelepípedo provisto de unos salientes en punta y un saliente angular, terminando
15 asimismo en punta, el cual queda introducido en la respectiva entalla alargada del extremo de la lámina dispuesto en la pieza.

Otros detalles y características del Modelo de Utilidad cuyo registro se solicita se irán poniendo
15 de manifiesto en el transcurso de la descripción que se dá a continuación y que hace referencia a la lámina de dibujos que a esta memoria se acompaña, en la que, de manera un tanto esquemática y tan sólo por
20 vía de ejemplo, se representan los detalles preferidos del Modelo.

Estos detalles se refieren a un posible caso de realización práctica, pero el Modelo no queda limitado exactamente a los detalles que se exponen y, por lo tanto, esta descripción debe ser considerada desde
25 un punto de vista ilustrativo y sin limitación de ninguna clase.

La figura 1 representa un corte convencional del extremo del asa con la pieza de sujeción.

La figura 2 muestra un detalle de la citada pieza.

92418



Finalmente, la figura 3 muestra una vista en perspectiva del extremo del asa.

5 Conforme puede apreciarse en los diseños de referencia, el asa que se preconiza consta de una lámina flexible 11 cuyos extremos presentan sendas entallas 12, dispuestas según el eje de la lámina 11, quedando los citados extremos de la misma introducidos en sendas piezas de sujeción 13 constituidas por un cuerpo hueco paralelepípedo provisto de los salientes puntiagudos 14 y del saliente angular 15 terminando, asimismo, en punta, el cual queda introducido en la respectiva entalla 12 conforme se aprecia en la figura 3.

10

Dicho montaje permite que la lámina flexible 11 quede apoyada en la superficie superior de la maleta en la posición de reposo, mientras que, cuando se transporta la misma, la flexibilidad de la lámina 11 permite que adopte la forma adecuada para ser cogida con la mano, para lo cual los extremos de la lámina 11 salen del interior de la pieza respectiva hasta que el borde exterior de la entalla 12 se apoya en el saliente 15 de la pieza 13; en cuanto se suelta el asa 11, su propia flexibilidad le hará recuperar su posición colocándose sus extremos en el interior de las piezas respectivas 13.

15

20

25

Se hace constar, a los efectos oportunos, que en el presente Modelo de Utilidad podrán introducirse las variaciones de detalle que la práctica y la experiencia aconsejen, siempre y cuando, con las varian

92418



tes que se introduzcan, no se cambie, altere o modifique la esencialidad del objeto descrito que queda resumida en las siguientes reivindicaciones que constituyen la

5 NOTA REIVINDICATORIA

10 1ª - "ASA PARA MALETAS Y SIMILARES", que se caracteriza, esencialmente, por constar de una lámina flexible cuyos extremos presentan sendas entallas alargadas según el eje de la lámina, quedando los
15 citados extremos introducidos en sendas piezas de sujeción constituida, cada una de ellas, por un cuerpo hueco paralelepípedo provisto de unos salientes en punta y un saliente angular, terminando asimismo en punta, el cual queda introducido en la respectiva
20 entalla alargada del extremo de la lámina dispuesto en la pieza.

2ª - "ASA PARA MALETAS Y SIMILARES".

20 Todo conforme queda descrito y reivindicado en la Memoria descriptiva que antecede y que consta de cuatro hojas escritas a máquina por una sola de sus caras y un plano que la ilustra.

Madrid, 9 de Abril de 1.962

AGAPITO MORALES ARCAS

P.A.,

Firmado: J. J. MORGADES Y GRANER

92418

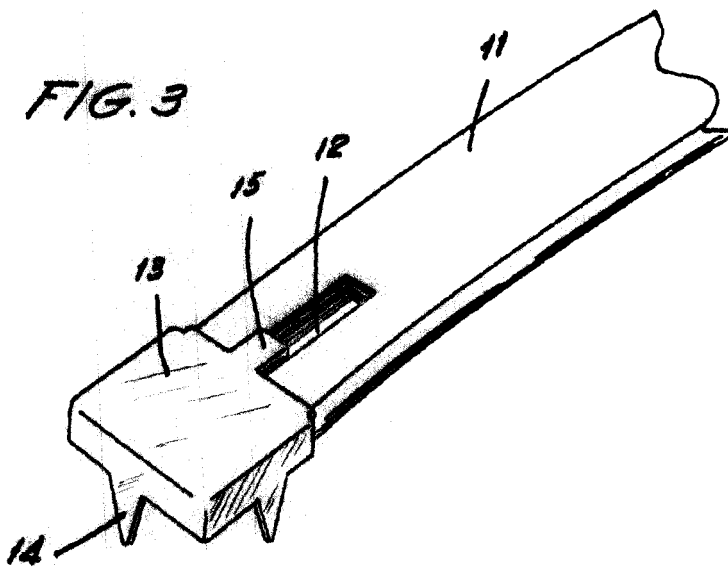
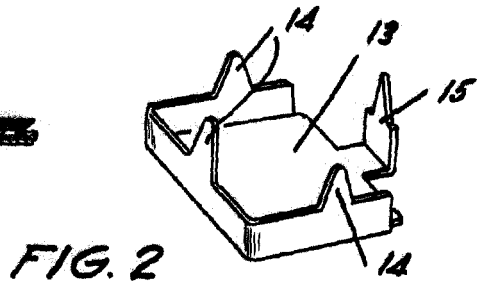
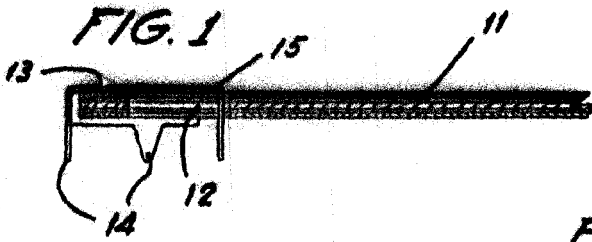

MADRID 9 de Abril de 1.962
p.a. J.J. Margodes Graner
p.p.
[Handwritten signature]

ESCALA VARIABLE