



92408

M O D E L O  
D E  
U T I L I D A D

por "UN SOPORTE PARA ENVASES", a favor de D<sup>a</sup> MARIA TERESA  
UBACH SERVET, domiciliada en BARCELONA, Alegre de Dalt, n<sup>o</sup>  
55-bis.

= . =

MEMORIA DESCRIPTIVA

El presente modelo de utilidad se refiere a un soporte para envases.

5. Consiste en un cerco de varilla de forma circular, cuyo plano es vertical respecto al de apoyo, presentando en dos de sus bordes correspondientes a los extremos de un diámetro orificios constituidos por la propia varilla para paso de otra varilla vertical que se prolonga inferiormente dando lugar a un pie, mediante doblado de la misma, que presenta tres puntos de apoyo.

10. Perpendicularmente al cerco circular y sobre su perí-

92408



- metro se han dispuesto tramos de varillas, dos en la zona superior, en sentidos opuestos, y dos en la inferior, pasantes y mas proximos que los anteriores, de tal forma que a un lado del plano determinado por el cerco se aloje una botella, que
5. descansará sobre el tramo superior, quedando retenida por la doblez extrema de éste, mientras que su fondo apoyará en una de las varillas inferiores, actuando la otra en la iniciación inferior del lateral. Al otro lado del plano del cerco, se alojará otra botella igualmente dispuesta pero en posición inversa a la anterior.
- 10.

Con el fin de facilitar la explicación, se acompaña a la presente memoria descriptiva de una lámina de dibujos en la que se ha representado un caso de realización que se cita a título de ejemplo.

15. En el dibujo:

La figura única, representa una vista en perspectiva según el modelo.

- Haciendo referencia a la figura, consiste en un cerco -1- que presenta orificios -2- para paso de una varilla -3- que mediante doblado constituye un pie -4-. El cerco presenta varillas -5- perpendiculares a su perímetro, con doblez extrema -6- para retención del envase.
- 20.

- El modelo, dentro de su esencialidad, puede ser llevado a la práctica en otras formas de realización, que difieran en detalle de la indicada a título de ejemplo en la descripción. Podrá, pues, construirse en cualquier forma, y tamaño, con los materiales mas adecuados, por quedar todo ello comprendido en el espíritu de las reivindicaciones.
- 25.



32408

N O T A

Descrito el objeto y utilidad de la presente invención, lo que se declara como no divulgado ni practicado en España, comprende las siguientes reivindicaciones.

- 5. 1. Un soporte para envases, caracterizado esencialmente por comprender un cerco de varilla de forma circular que presenta en dos de sus bordes correspondientes a los extremos de un diámetro orificios constituidos por la propia varilla para paso de otra vertical que se prolonga inferiormente para constituir un pie de apoyo.
- 10. 2. Un soporte para envases, según anterior reivindicación, en el que perpendicularmente al cerco, y sobre su perímetro se han dispuesto tramos de varillas con doblez extrema para realizar el apoyo y sustentación de los envases a exponer.
- 15. 3. Un soporte para envases.  
Según se describe y reivindica en la presente memoria que consta de tres páginas foliadas y escritas a máquina por una sola de sus caras, acompañas de una lámina de dibujos.

Madrid, 7 ABR. 1932

MARIA TERESA UBACH SERVET

20. P. a.

DEPT. ECON. NAC. ALLES  
P. P.

92408

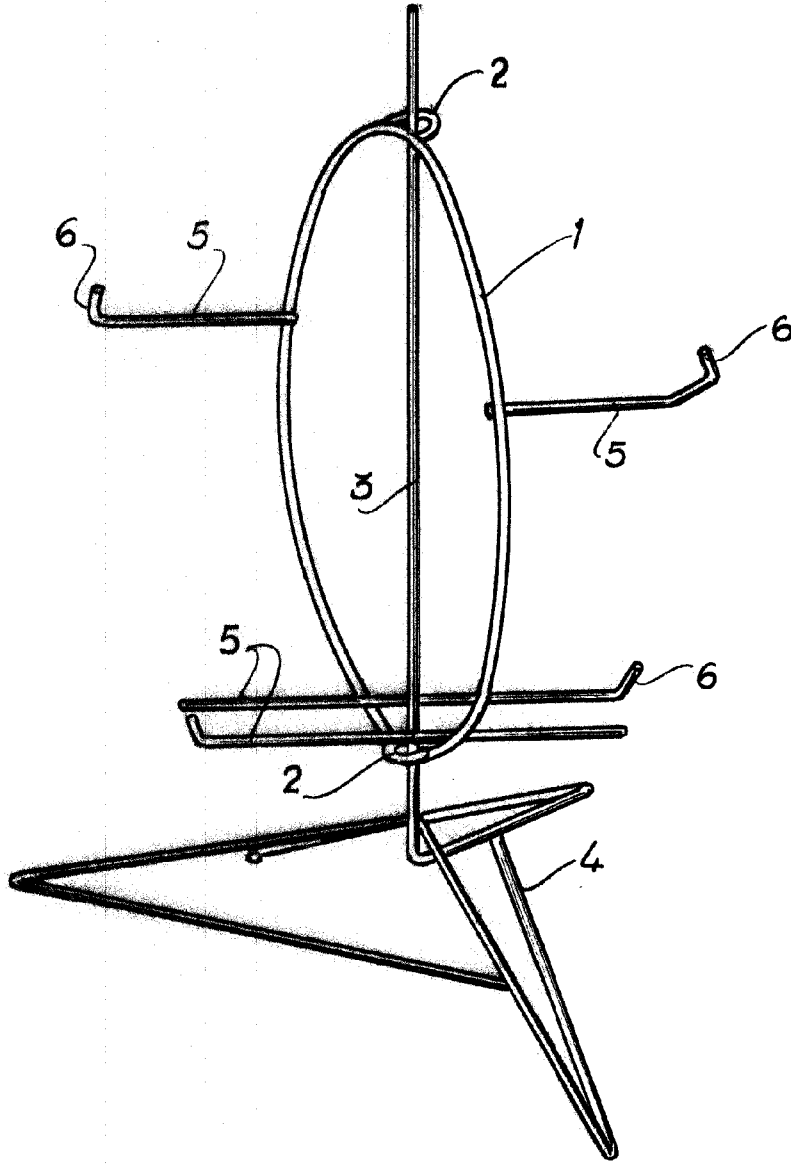

Madrid, 7 ABR. 1962  
p.p. Jaime Isern