

92402=



92402

MEMORIA DESCRIPTIVA

que se acompaña a la solicitud de un

..... MODELO DE UTILIDAD

por VEINTE años en España, por " LLAVERO FOTOSCOPIO "

.....
.....
.....

a favor de

..... DON MANUEL ESTABEN RUIZ Y DON JAIME DIAZ BAYRON

domiciliado en PALMA DE MALLORCA (Balears).- Nuñez de

..... Balboa, 13



La invención a que se refiere la presente Memoria constituye una novedad industrial, con características y ventajas que la hacen merecedora del privilegio de explotación exclusiva que por ella se solicita, de acuerdo con las prescripciones del Estatuto vigente de la Propiedad Industrial de fecha 26 de Julio de 1.929, texto refundido, publicado el 30 de Abril de 1930.

Según el invento, éste se contrae como su enunciado indica, a un llavero fotoscopio que tiene por objeto hacer cómoda y fácil la visión ampliada de negativos de 35 m/m. en colores.

La descripción del mismo se efectúa con ayuda del dibujo que se adjunta, a base del cual se expone su estructura al propio tiempo que su funcionamiento.

En el plano, se ilustra a título de ejemplo no limitativo, una forma preferible de realización de la idea que se preconiza; correspondiendo las referencias numéricas señaladas a los elementos y partes componentes siguientes:

- 1 - Tapa frontal del fotoscopio.
- 2 - Negativo fotográfico
- 3 - Cristal traslúcido.
- 4 - Cuerpo del fotoscopio
- 5 - Cadena para utilizar el fotoscopio como llavero
- 6 - Visor

El llavero fotoscopio en cuestión, está constituido esencialmente por un cuerpo hueco troncopiramidal (4) en cuya base menor hay adaptado un visor de aumento (6) y en la mayor, que se cierra mediante una tapa a presión (1), un cristal traslúcido (3) sobre cuya cara interior hay acoplado un negativo fotográfico en colores de 35 m/m.

El conjunto se complementa con una cadenita (5) desmontable de bisutería enganchada en una esquina al cuerpo (4) del fotoscopio, y en la cual pueden sujetarse llaves, lo que permite utilizar el dispositivo como llavero.

92402

- 3 -



Para disfrutar de la vista fotografiada, basta coger el fotoscopio entre los dedos pulgar e índice y aplicarlo al ojo por su parte más estrecha, es decir, por el visor; procurando que la opuesta quede alineada con algún foco de luz.

5 El llavero descrito tiene interesantes ventajas sobre los conocidos, ya que constituye un motivo de ameno entretenimiento y recuerdo de lugares turísticos o monumentos visitados.

Igualmente se ha previsto que pueda ser reemplazado el motivo fotográfico que contiene, e incluso colocarle fotografías de personas.

10 La duración del mismo, es prácticamente ilimitada, ya que al no entrar el aire dentro del fotoscopio, el negativo no se estropea.

Por todo lo expuesto entendemos que el fotoscopio en cuestión resulta un elemento sólido, seguro, manejable y portable por su poco volumen y peso, sirve de recuerdo de localidades visitadas y es un artículo útil para propaganda y juguetería.

15 Hecha la descripción precedente, hemos de añadir, que los detalles de realización de la idea expuesta, pueden variar, sin que por ello cambie la esencia de la invención, que es la que se desprende de los párrafos que anteceden y la que se reivindica en la siguiente

NOTA

20 En resumen: El Modelo de Utilidad que se solicita, recaerá sobre las reivindicaciones siguientes:

25 1ª.- LLAVERO FOTOSCOPIO, caracterizado porque está constituido esencialmente por un cuerpo troncopiramidal hueco, provisto de una cadena desmontable de bisutería, en cuya base menor hay adaptado un visor de aumento y en la mayor que se cierra mediante una tapa a presión, un cristal traslúcido sobre cuya cara interior hay acoplado un negativo fotográfico en colores de 35 m/m.

30 2ª.- Se reivindica por último, como objeto sobre el que ha de recaer el Modelo de Utilidad que se solicita: " LLAVERO FOTOSCOPIO "

924057 ABR



Todo conforme queda descrito y reivindicado en la presente Memoria que consta de cuatro páginas mecanografiadas y dibujos adjuntos.

Madrid, 7 de Abril de 1962

ALFONSO UNGRIA

P.P. *[Handwritten signature]*

5



924 02

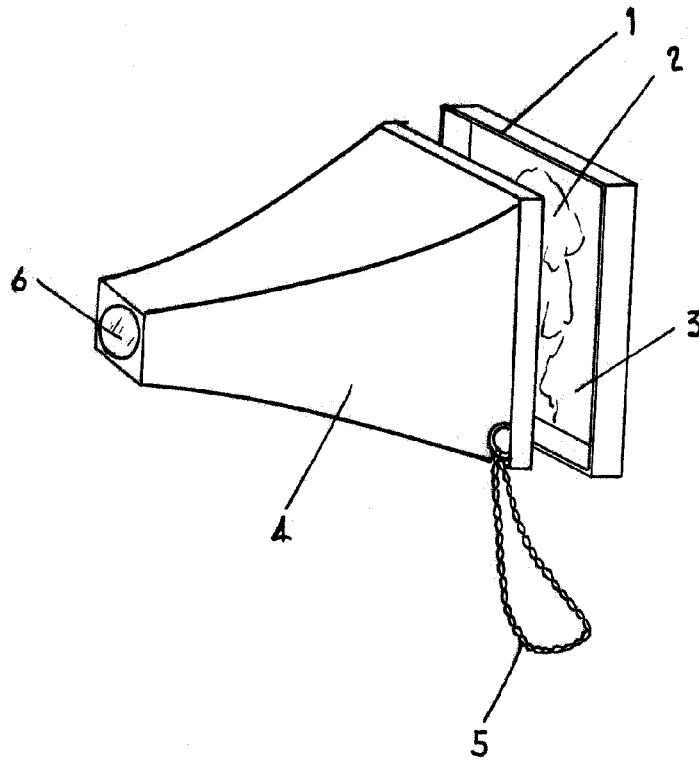

ESCALA VARIABLE

Madrid, 7 de ABRIL de 1962

ALFONSO UNGRIA

P.P.