

92399

- 7 ABR



MEMORIA DESCRIPTIVA

Correspondiente al registro de Modelo de Utilidad que, por veinte años, se solicita para España y sus Colonias, a favor de Don Juan KECK ANTHON, residente en Barcelona, calle de Méjico, nº 5. - - - - -

5.

p o r

"NUEVA TROMPETA DE JUGUETE"

La nueva trompeta de juguete presenta la gran ventaja de que, además de prestar la función de trompeta, simultanea la de bombo y platillos, todo ello en un solo cuerpo.

10.

Para una mejor interpretación, se describe a continuación un caso de realización práctica del mismo, acompañándose de una hoja de dibujos en la que:

En la figura 1, se representa la nueva trompeta parcialmente cortada y con uno de los parches del bombo retirado para su perfecta observación interna.

15.

92399



En la figura 2, es un detalle del mecanismo accionador del mazo del bombo y de los platillos.

En la figura 3, es un detalle de la boquilla de la trompeta para ver la cámara de resonancia de la lengüeta y los orificios de la misma.

5.

Consiste la invención en una trompeta en la que entre la boquilla (1) y el pabellón (2) hay intercalado un bombo (3).

10.

El tubo (4) proveniente de la boquilla (1) termina en la cara interna del aro (5) del bombo, y diametralmente opuesto, en la propia cara interna del mismo aro (5) arranca el tubo (6) que termina en el pabellón (2).

15.

En el mismo aro (5) del bombo (3), hay, verticalmente, dos orificios (7) y (8), superpuestos que permiten pasar a través de ellos, un vástago vertical que atraviesa el bombo.

20.

En la parte superior del bombo y ensartados por el extremo superior del vástago aludido, hay dos platillos enfrentados entre sí, apoyándose el inferior sobre la llanta del aro (5) mientras que el superior está solidarizado al repetido vástago (9).

25.

El extremo inferior de dicho vástago sobresale al exterior, a su vez, por la parte inferior del aro del bombo, terminando en un asidero (11) por el que se tira del repetido vástago (9).

30.

Dentro del bombo hay un gancho (12) en el que está enlazado un anillo de goma (13) que yendo de un lado a otro de la parte interna del bombo se enlaza por su otro extremo a una palanca de accionamiento del mazo del bombo (15).

Esta palanca (14) está constituida por una horquilla (14') que emerge verticalmente hacia arriba, por una escota-



92399

-7

dura (16) practicada en el aludido bombo, y cerca del aro del mismo.

El vástago (9) presenta una protuberancia (9') que es mayor que la regata de la horquilla.

5.

Cuando se toca la trompeta y se tira del asidero (11) del vástago vertical (9), entonces se vence la resistencia del anillo elástico (13) dispuesto en el interior del bombo con lo que la palanca acodada de accionamiento del mazo, empujada por la protuberancia (9') que vence la acción del tirante elástico (13), bascula y obliga a moverse angularmente a éste, acercándolo al parche respectivo y produciendo el golpeo del mismo. Simultáneamente, el platillo superior descien-
de y golpea sobre el platillo inferior.

10.

En el momento que se deja libre el asidero, el elemento elástico contenido en la parte interna del bombo, tira del vástago elevándolo, y separándose los platillos, al propio tiempo que la palanca acodada del mazo bascula en sentido contrario de lo que hizo anteriormente en virtud del tirante elástico (13), separándose así el mazo del parche y quedando listo el conjunto para un nuevo movimiento en sentido contrario.

15.

20.

La trompeta presenta en su boquilla (1) una cámara circular (17) provista de orificios (18) en la que hay, transversalmente, una membrana vibratoria (19) que al soplar con movimiento vibratorio, actúa la trompeta como un zumbador.

25.

Se sobreentiende que en el presente caso, serán variables cuantos detalles de construcción y acabado, no alteren, cambien o modifiquen la esencia de la invención.

92399

N O T A



- 7

Descrito el objeto y utilidad de la invención, lo que se declara como no divulgado ni practicado en España, comprende las siguientes reivindicaciones:

- 5. 1ª.- Nueva trompeta de juguete, caracterizada por el hecho de que entre la boquilla y el pabellón, está intercalado un bombo, sobre del cual, en la llanta de su aro, hay dos platillos yuxtapuestos y encarados entre sí, y en la parte inferior del aro del bombo, diametralmente opuesta a la en que se encuentran los platillos, emerge un asidero solidarizado a un vástago vertical que atraviesa el aro del bombo, pasando por el centro de este último ensartando el platillo superior y estando sujeto en el extremo superior saliente de dicho vástago, el platillo superior.
- 10. 2ª.- Nueva trompeta de juguete, según la anterior reivindicación, en el que en la parte inferior del parche del bombo y al lado del borde del aro, se encuentra una escotadura por la que emerge el extremo acodado de una palanca que está alojada en la parte interna del bombo.
- 15. 3ª.- Nueva trompeta de juguete, según las anteriores reivindicaciones, en la que en el extremo saliente al exterior de la palanca acodada interna, hay solidarizado el mango del mazo del bombo que golpea sobre el parche.
- 20. 4ª.- Nueva trompeta de juguete, según las anteriores reivindicaciones, en la que en la parte interna del aro, y en un lugar sensible y diametralmente opuesto a la escotadura por la que emerge el brazo acodado de la palanca accionadora del mazo del bombo, hay un gancho en el que se une un elemento elástico, cuyo otro extremo se une, asimismo, a la palanca
- 25.

92399

7 A



acodada del mazo del bombo.

5. 5ª.- Nueva trompeta de juguete, según las anteriores reivindicaciones, en la que la palanca acodada accionadora del mazo del bombo, presenta el extremo alojado en el bombo, en forma de horquilla por la que está ensartado el vástago vertical accionador de los platillos, de manera que el vástago presenta una protuberancia en determinada altura de su longitud total, cual protuberancia al chocar con las paredes della horquilla no pasa a través de ellas y solidariza los movimientos del vástago a la horquilla, quedando libre esta solidarización en el momento en que la protuberancia se hace descender y deja de tocar la horquilla.

15. 6ª.- Nueva trompeta de juguete, según las anteriores reivindicaciones, en la que al tirar del asidero del vástago deslizante portador de los platillos, el platillo superior desciende y choca con el inferior, haciéndolos sonar, al propio tiempo que la palanca accionadora del bombo, solidarizada con el vástago al descender éste, bascula haciendo que el mazo golpee el parche.

20. 7ª.- Nueva trompeta de juguete, según las anteriores reivindicaciones, en la que la boquilla de la trompeta presenta una cámara en la que en su interior hay una membrana, y en la parte externa de la cámara una pluralidad de orificios, a fin de que al hacer sonar la trompeta con un ruido dental, la trompeta actúa como zumbador.

25. 8ª.- Nueva trompeta de juguete, según las anteriores reivindicaciones, en la que el cuerpo de la trompeta está interrumpido y lleva intercalado un bombo, de manera que el tubo proveniente de la boquilla de la trompeta muere en el aro del bombo, después de atravesarlo y el tubo en que está

30.

92399

- 7



dispuesto el pabellón de la trompeta, arranca del mismo aro del bombo, en el punto que resulta de la prolongación lineal del tubo de la boquilla.

9a.- NUEVA TROMPETA DE JUGUETE.

Según se describe y reivindica en la presente Memoria descriptiva, que consta de seis hojas foliadas y escritas por una sola cara y acompañada de una hoja de dibujos.

Madrid, a 7 de Abril de mil novecientos sesenta y dos.

P.A.,
Antonio Aricha
P.P.

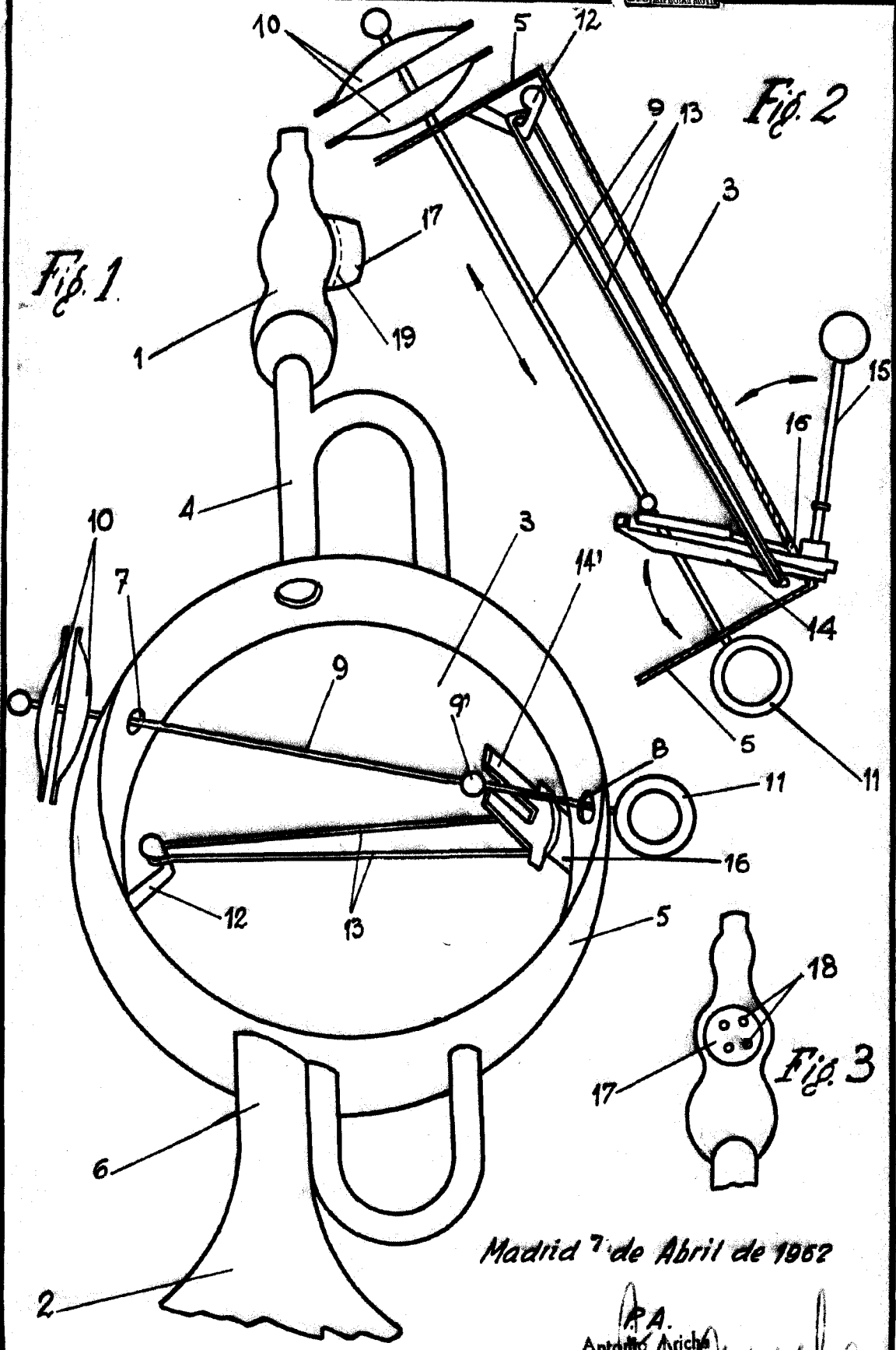

Fig. 1

Fig. 2

Fig. 3

Madrid 7 de Abril de 1962

P.A.
Antonio Aricha
P.P. *[Signature]*

Escala variable