



92381

M O D E L O
D E
U T I L I D A D

por "DISPOSITIVO PARA DOBLE CAMA PLEGABLE", a favor de la razón social MORALES, S.L, domiciliada en BARCELONA, Rambla de Cataluña, nº 11.

= . =

MEMORIA DESCRIPTIVA

El presente modelo de utilidad se refiere a un dispositivo para doble cama plegable.

5. Se ha previsto en el modelo un juego doble de cama, independiente una de otra para su uso, y que durante el día constituye una sola, por introducción de una de ellas bajo la otra, mediante un dispositivo de plegado y desplazamiento rodante de que va dotada, en combinación con adecuadas guías que presenta la principal.

10. El modelo es de suma utilidad, sobre todo para pisos modernos, donde se precisa economizar espacio durante el día,

92381

-5 A



constituyendo durante la noche dos camas, independientes por completo entre sí, ya que no necesitan vínculo alguno para su montado.

5. Con el fin de facilitar la explicación, se acompaña a la presente memoria descriptiva de una lámina de dibujos, en la que se ha representado un caso de realización que se cita a título de ejemplo.

En el dibujo:

10. La figura 1, representa una vista en perspectiva del conjunto, según el modelo.

La figura 2, es una sección en alzado de la cama plegable, en su posición de plegado.

La figura 3, representa en sección la cama en su posición de montado.

15. Haciendo referencia a los dibujos, se aprecia en su realización una casa -1-, alojamiento de un bastidor -2-, que se arma mediante el giro de sus patas -3- en su punto de articulación -4-, las cuales quedan en posición adecuada para su apoyo merced al tope limitador -5-. Las patas -3- están unidas transversalmente por angulares -6- que presentan elementos rodantes -7- para traslación del bastidor -2- paralelamente a sí mismo en su posición de plegado, según se aprecia en la figura 2. Como elementos de maniobra presenta el bastidor los asideros -8- en sus laterales longitudinales, y otros similares -9- en los laterales transversales para facilitar su montado.

20. En la cama alojadora -1- se han previsto unos flejes guías -10- para los laterales transversales del bastidor -2-, con el fin de que este no se desplace inconvenientemente en la
25. maniobra de introducción.
30.



5. El modelo, dentro de su esencialidad, puede ser llevado a la práctica en otras formas de realización que difieran en detalle de la indicada a título de ejemplo en la descripción. Podrá, pues, construirse en cualquier forma y tamaño, con los materiales mas adecuados, por quedar todo ello comprendido en el espíritu de las reivindicaciones;

= . =

10.

N O T A

15. Descrito el objeto y utilidad de la presente invención, lo que se declara como no divulgado ni practicado en España, comprende las siguientes reivindicaciones:

20. 1. Dispositivo para doble cama plegable, caracterizado esencialmente por el hecho de comprender dos elementos independientes y acoplables entre sí constituyendo uno de ellos una cama principal y el otro una cama secundaria, operativamente dispuestos para que la cama principal constituya alojamiento para la segunda, comprendiendo un bastidor con pies rígidos, mientras que la segunda consta de un bastidor provisto de patas articuladas para su plegado y armado, comprendiendo el bastidor de la cama principal unas pletinas guías dispuestas en sus cabe-
25. ceras para facilitar la maniobra de encaje de la segunda bajo la primera en combinación con asideros adecuados dispuestos en el contorno del bastidor de aquella.

30. 2. Dispositivo para doble cama plegable, según anterior reivindicación, en el que las patas abatibles de la cama secun-

92381



daria, presentan en la zona media de su dorso unos elementos rodantes, que entran en acción cuando dichas patas son plegadas, y permiten la maniobra.

3. Dispositivo para doble cama plegable.

5. Según se describe y reivindica en la presente memoria que consta de cuatro páginas foliadas y escritas a máquina por una sola de sus caras, acompañadas de una lámina de dibujos.

Madrid, 5 ABR. 1962
MORALES, S.L.

10.

p. a.

J. MORALEJA MORALES
P. P.



Fig. 1

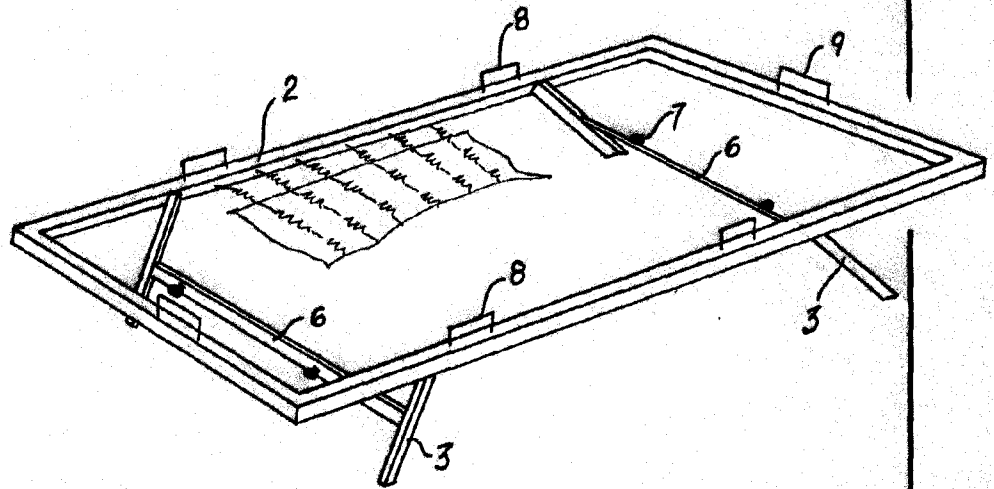
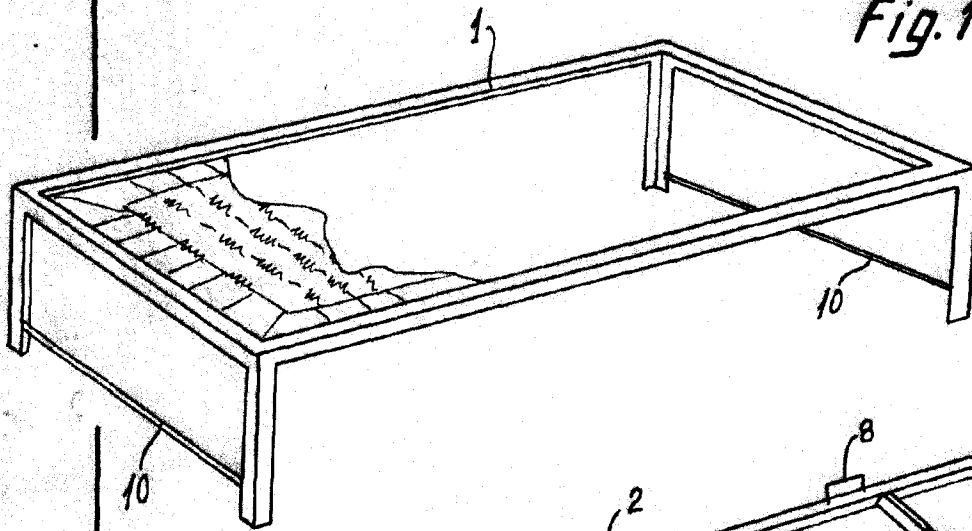

Madrid, 5 ABR. 1962
p.p. Jaime Isern

Fig. 3

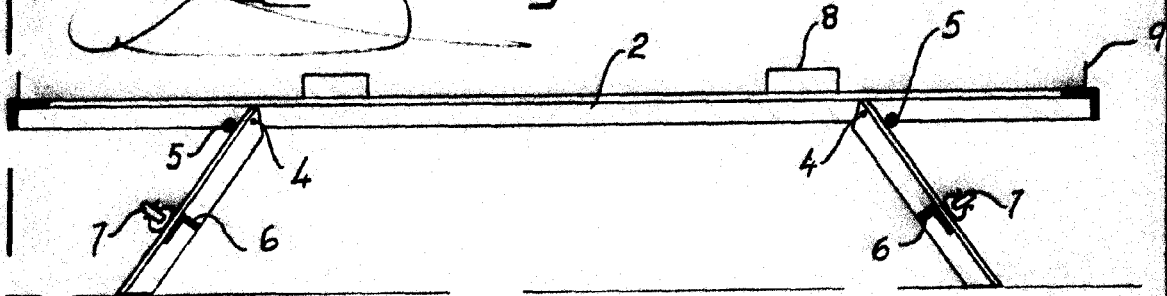

Fig. 2

