



92363

MODELO DE UTILIDAD

por VEINTE años

cuyo privilegio se solicita para todo el territorio nacional a favor de Don José Maria ARALUCE ALCANTARA, de nacionalidad española y con residencia en Barcelona, Calle Canuda, núm. 2, 3ª, por:

"PIEZA EMPOTRABLE COMPLEMENTARIA DE INSTALACIONES SANITARIAS".

=====



MEMORIA DESCRIPTIVA

- Este Modelo de Utilidad se contrae, de acuerdo con su enunciado, a una pieza empotrable o alicatable complementaria para instalaciones sanitarias, tales como los soportes para jabón, para papel y otras similares, que constituyen ventajosamente a las que ahora se fabrican en materiales cerámicos, y que como es sabido presentan, como inconveniente principal, la imposibilidad práctica de comunicarles colorido en consonancia con la decoración general del cuarto de aseo o baño los que además no quedan con perfecto acabado. Estos inconvenientes son los que se subsanan con el objeto que se reivindica en este Modelo de Utilidad ya que gracias a sus originales detalles constructivos, dichas piezas pueden ser fabricadas por moldeo de materiales termoplásticos, preferentemente vidrio, tanto siguiendo el método de prensado como de soplado o de colada.
- 5.-  
10.-  
15.-

- Estas piezas se caracterizan principalmente en estar fabricadas por moldeo partiendo de vidrio u otro termoplástico transparente pero dotándolas en su cara posterior, o sea en la que ha de quedar adosada dentro del hueco que para ello se hace en la pared, de un reborde periférico por al menos dos de sus lados, preferentemente en los horizontales, creándose así un lugar apto para recibir a una pieza plana que se acopla y fija en ella y que está coloreada y/o decorada, selección
- 20.-  
25.-

92363



nándose la materia prima a emplear de tal suerte que la pieza fabricada quede siempre traslúcida o transparente al objeto de que la placa o pieza posterior lo comunique su colorido.

- 30.- Esta misma pieza se dota en las aristas de la parte saliente posterior, de un sistema de estribos o medios de anclaje, dispuestos siempre con escalonamiento orientado de dentro a fuera, al objeto de que el solidificar el mortero que se utilice en su fijación, quede enclavada sin posible desplazamiento, dotándose tambien a la propia pieza de un reborde o pestaña periférica que actúa como cubrejunta y que queda sobrepuesto en los lados del orificio en que se empotra la pieza.
- 35.-
- 40.- Dentro de esta misma constitución, queda previsto tambien dotar a la cavidad posterior, y en su caso la totalidad de las caras posteriores, de un recubrimiendo de materia opaca pero coloreada, tanto constituyendo pieza separada, como por depósito directo, al objeto de comunicar, por transparencia, su propio color a toda o parte de la pieza fabricada.
- 45.-

Gracias a esta original constitucion y organización queda libremente permitido fabricar las

92363



- 50.- piezas en materiales que hoy son prohibitivos, tales como los termoplásticos, especialmente los vítreos y los que tengan superficie vítrea o vitrificada, y al mismo tiempo permite también una muy amplia gama de colores y tonos de color, que hoy se ve restringida por la necesidad de disponer los colorantes bajo barniz, que resultan de reducidas posibilidades, y por otro lado no es posible variarlo una vez acabada la pieza, mientras que por el contrario las piezas fabricadas de acuerdo con el objeto de este Modelo de Utilidad pueden producirse en grandes series, siendo después coloreadas, tonalizadas o decoradas sin requerir las operaciones de acabado que son típicas en las piezas de materiales cerámicos.

- 65.- Para facilitar la mejor comprensión de cuanto se ha indicado, se describe seguidamente la figura de la adjunta hoja de dibujos en la que se ha representado, solo a título de ejemplo, una vista en perspectiva de una pieza seccionada y ya armada y colocada, habiéndose señalado por (1) a la pieza, que en este caso es una jabonera, detada del reborde cubrejuntas (2) y asimismo de la bandeja sobresaliente (3) que se inicia en el fondo de la cavidad (4). Esta pieza está realizada en vidrio transparente, y tras la cara interior (5) se ha dotado de los nervios

92363



- 75.- o pestañas horizontales (6) y (7) entre las que queda contenida la pieza tonalizadora (8) que se fija entre ellas. Las mismas pestañas (6) y (7) están dotadas de los estribos (9) dispuestos de tal manera que al empotrar la pieza en el orificio (10), el
- 80.- mortero (11) asegura la permanente fijación. De esta manera el tono de color o los dibujos que pueda tener la pieza (8), que es opaca, trascienden por transparencia a la cara interior (5) y asimismo la pestaña o cubrejuntas (2) es también tonalizada
- 85.- por transparencia por las baldosas (12) que se adosan a la pared en la forma ya conocida.

- 90.- El caso representado y descrito no es única forma de realización, puesto que dentro de la misma idea general se puede dotar a toda o parte de la pieza (1) de un recubrimiento por su cara posterior y esta capa constituye en sí la pieza o parte tonalizadora del color, la que por quedar siempre oculta, no resulta destructible y el efecto es permanente.

- 95.- Describas suficientemente las características del objeto a que se contrae este Modelo de Utilidad, se hace constar que en el mismo se podrán

92363



92363

- 100.- introducir todas aquellas modificaciones que la experiencia y la práctica pudieran aconsejar, siempre que con ellas no se cambie, altere o modifique su idea fundamental que es la que se resume y concreta en la siguiente:

N O T A

- 105.- Se declaran de novedad, propiedad y utilidad para todo el territorio nacional, las siguientes:

R E I V I N D I C A C I O N E S

- 110.- 1ª.- Pieza empotrable complementaria de instalaciones sanitarias que se caracteriza en estar constituida por una parte moldeada en material termoplástico transparente, en cuya cara posterior (que ha de quedar empotrada) se dota de una segunda pieza de material opaco convenientemente fijada .
- 115.- 2ª.- Pieza empotrable complementaria de instalaciones sanitarias según la nota anterior que se caracteriza también en disponer en la cara posterior de la pieza, medios centradores o retenedores que permiten la fijación de la pieza posterior, para lo que dichos medios se constituyen al menos por dos pestañas perpendiculares a dicha cara posterior y emplazadas en sentido horizontal, completándose con la disposición de otras dos pestañas verticales que en unión de las
- 120.-



primeras constituyen el marco en cuyo interior se fija la pieza posterior.

- 125.- 3ª.- Pieza empotrable complementaria de instalaciones sanitarias, según las notas anteriores, que se caracterizan también en que la pieza de posterior cubre la totalidad de la cara posterior empotrable, y se fija a ella por adhesivos y/o por depósito directo sobre dicha zona o parte, preferentemente comprendiendo también a los laterales de toda la zona empotrable.
- 30.-

4ª.- PIEZA EMPOTRABLE COMPLEMENTARIA DE INSTALACIONES SANITARIAS".

Todo ello tal y como ha quedado descrito y reivindicado en la presente memoria que consta de siete hojas foliadas y mecanografiadas por una de sus caras y una hoja de dibujos que la misma ilustra.

Madrid, 4 de Abril de 1.962,



92363

4 ABR

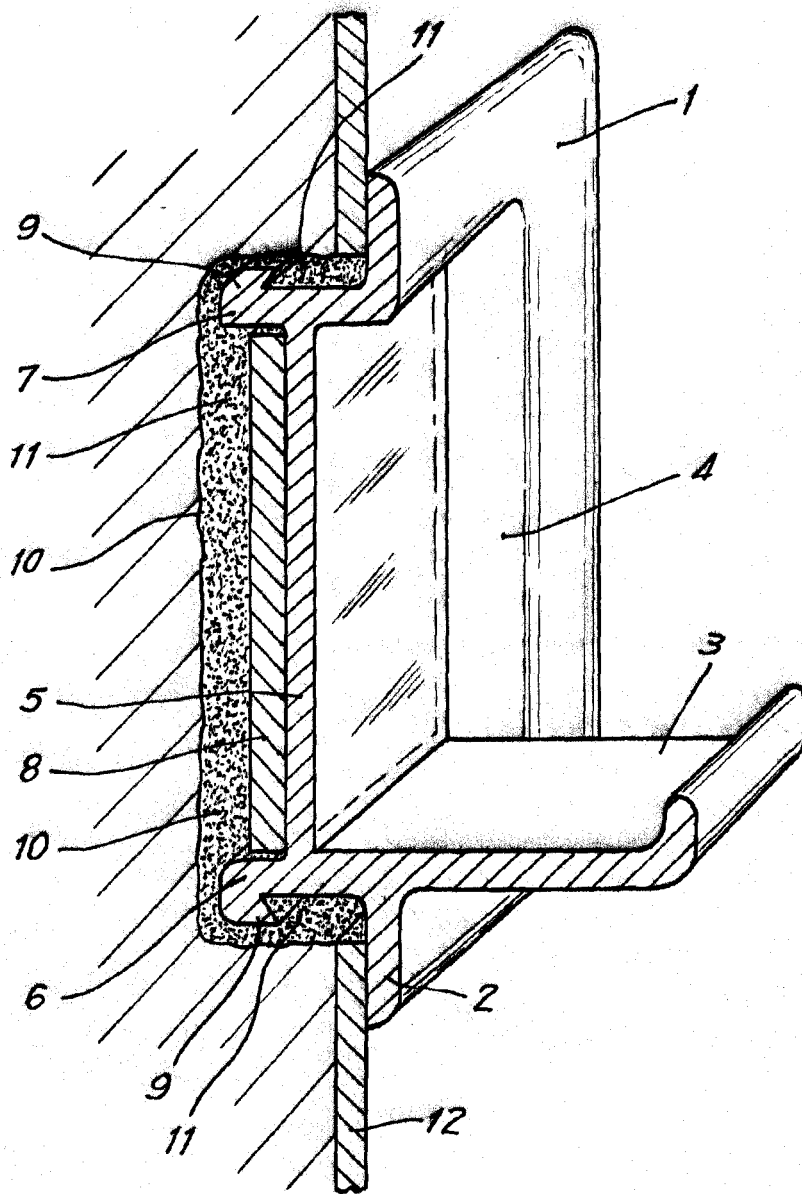

Madrid, 4 de Abril de 1.962

PASCUAL ORTIZ  
P. R.

Escala variable.