



92322

M O D E L O  
D E  
U T I L I D A D

a favor de Don Agustín PASCUAL CAYUELA, de nacionalidad española, residente en Barcelona, Calle Martí, 58, por "BOBINA PARA PELICULAS".

- . -

MEMORIA DESCRIPTIVA

La presente invención se refiere a una bobina para películas, la cual se caracteriza esencialmente por la extraordinaria solidez que le proporciona su peculiar estructura constitutiva, la cual se manifiesta principalmente en la resistencia contra la rotura bajo los esfuerzos de giro a que su trabajo se somete, por lo que resulta muy práctica.

La indicada bobina consiste esencialmente en dos placas circulares o platos, de material plástico apropiado, provistas en su cara interna de sendos tabi-



- ques, cilíndricos coincidentes y enfrentados para formar el núcleo de la bobina, en los que hay previstos medios idóneos para su solidarización adecuada. Las zonas centrales de ambos platos presentan sendos re-
5. fundidos con taladro axial, en los cuales quedan acopladas respectivas piezas metálicas que, debidamente solidarizadas a los platos, están dotadas axialmente de orificios para acoplamiento ajustado del cuadradillo terminal del eje de montaje de la bobina.
10. Para la mejor comprensión de cuanto se indica en la presente memoria descriptiva se acompaña un dibujo en el que, tan sólo a título de ejemplo, se representa un caso práctico de una bobina realizada de acuerdo con las indicaciones anteriormente señaladas.
15. En dicho dibujo la figura 1 muestra una vista en perspectiva con el despiece y forma de acoplamiento de los elementos que integran la bobina; la figura 2 una vista, a escala mayor, en alzado seccionado, y la figura 3 una vista según la línea III-III de la figura
20. 2.
- La bobina aludida está constituida por dos platos iguales -1-, de material plástico apropiado, los cuales están dotados de una pluralidad de recortes -2- para reducción de peso y presentan en su cara interna sendos tabiques cilíndricos -3-, de igual diámetro y concéntricas con los platos, con nervios de refuerzo
25. -4-, correspondientes entre sí, que presentan elementos complementarios de acoplamiento, consistentes en espigas



24 MAR

92322

-5- y taladros -6-, respectivamente, para cada plato. Estos están atravesados por sendos orificios -7- practicados sobre respectivos salientes -8-, axiales, en cuyas caras externas se encuentran unas cavidades -9- en las que van acoplados y debidamente solidarizados sendos discos metálicos -10-, sobre cuyos respectivos centros hay practicado un orificio -11-, cuadrado, que se prolonga por uno de sus vértices en una entalla -12-. A través de los orificios -11-, una vez montado el conjunto, se introduce el cuadradillo del árbol receptor de la bobina en el aparato proyector o máquina devanadora.

Como se deduce de la descripción hecha y por la observación del dibujo la característica esencial de la bobina para películas objeto de la invención es la de, con una constitución ligera y económica, ofrecer una gran resistencia debido a que la zona sujeta o sometida al trabajo la constituye una pieza metálica a cuyo través se comunica el esfuerzo al resto de la bobina.

Se comprende que serán independientes del objeto de la invención los materiales empleados en la bobina, siempre que respondan a las características reseñadas, así como la forma y dimensiones, tanto absolutas como relativas, de la misma y, en general, todo cuanto no afecte a su esencialidad.



92322

N O T A

Se reivindica como objeto del presente modelo de utilidad:

5. 1. Bobina para películas, que se caracteriza por estar constituida por dos platos provistos en su cara interna de sendos tabiques cilindricos que forman el núcleo de la bobina y de sendas cavidades coaxiales y perforadas centralmente, en las que se hallan fijados, respectivos discos resistentes, portadores de los orificios receptores del árbol soporte del aparato
10. al que se aplica la bobina.

2. Bobina para películas.

La presente memoria consta de cuatro hojas foliadas, escritas por una sola cara.

Barcelona, a 24 de marzo de 1962.

Agustín PASCUAL CAYUELA

p.a.

I. CONTI

92322



**Fig. 1**

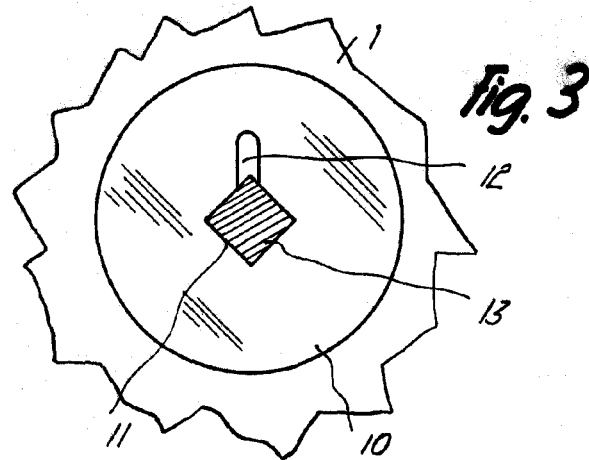
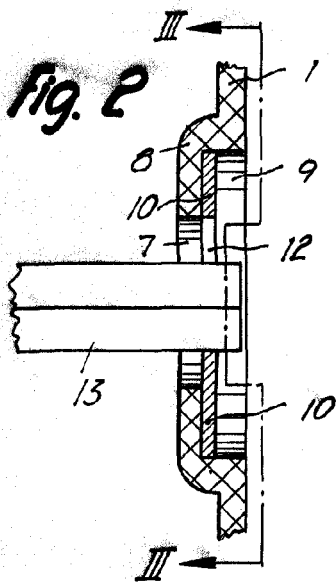
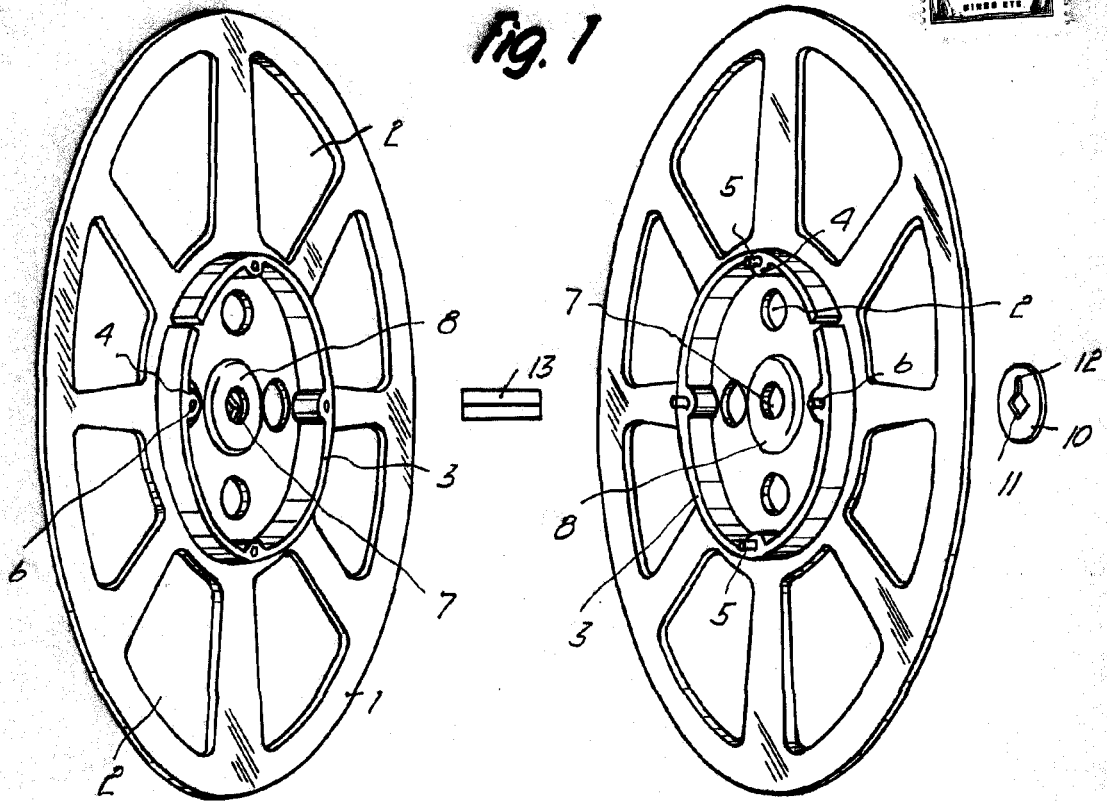

Barcelona, 24 Marzo 1962  
Agustín Pascual Cayuela  
p.a. I. PONTI

1598