

24 MAR



92320

M O D E L O
D E
U T I L I D A D

a favor de Don Manuel CAIMONS GENÉ, de nacionalidad española, residente en Barcelona, Calle Massens, 41 por "TACO PARA IMPULSIÓN DE LANZADERAS EN TELARES".

- . -

MEMORIA DESCRIPTIVA

- La presente invención se refiere a un nuevo taco para impulsión de lanzadera en telares que incorpora una pluralidad de características que significan varias e importantes ventajas con respecto a todas las ejecuciones corrientes de estos dispositivos,
5. tanto por lo que atañe a la mejor presentación de estos accesorios textiles como a su resistencia al desgaste y a la percusión, lo que hace que la duración de un taco concebido según la invención, sea
10. mucho más prolongada que la de los conocidos.

92320 - 4 MAR



- Esencialmente, el aludido taco se caracteriza por el hecho de estar constituido por un cuerpo de formas correspondientes a las comunmente usadas y conseguido por el moldeo de cualquier resina termoplástica convencional, y cuyo cuerpo presenta unida una pieza que forma la aleta extrema del taco, y cuya pieza al propio tiempo de estar formada por un material más duro que el del resto del taco, tal como una resina de superpoliamida, está provisto de resaltes y orificios que constituyen respectivamente elementos de engarce que facilitan la íntima unión del mismo en la propia inyección del conjunto del taco.
- 5.
- 10.

- Asimismo, el taco que se describe se caracteriza por presentar su orificio destinado al deslizamiento del mismo a lo largo de la correspondiente varilla de guía, de estrías internas transversales que eximen otras tantas zonas de la consiguiente fricción, así como de orificios que las ponen en comunicación con el exterior y que forman otros tantos conductos de refrigeración de las zonas afectadas por el roce.
- 15.
- 20.

Los dibujos adjuntos muestran tan sólo a título de ejemplo, no limitativo del alcance de la invención, un caso práctico de realización de un taco según las características descritas.

- 25.
- En dichos dibujos; la figura 1 muestra una vista en planta del taco que se describe; la figura 2 corresponde a una sección según la línea II-II de la figura 1; la figura 3 muestra una vista en perspecti-

92320

24 MAR



va de la pieza que forma la aleta extrema del taco separada del conjunto del mismo; y la figura 4 una sección en la que en detalle se pueden observar los orificios de refrigeración de la guía.

5. El aludido taco se caracteriza por el hecho de estar constituido por un cuerpo -1-, de formas y dimensiones análogas a las de los otros tacos conocidos, formado por la inyección de cualquier resina termoplástica convencional, y el cual presenta la particularidad de que su aleta extrema -2- la constituye otro cuerpo independiente formado por el moldeo de un material mucho más duro que el resto del taco, como puede ser una resina de superpoliamida.
- 10.

- Es evidente que procede hablar de dos cuerpos tan sólo a efectos de una mejor comprensión del alcance de la invención, puesto que los mismos significan, después de su unión, un cuerpo único e indisoluble.
- 15.

- Para ello se ha previsto que el cuerpo que forma la aleta -2- esté provisto de resaltes -3-, así como de orificios -4-, cuyos elementos tienen por misión de facilitar la íntima unión anteriormente anunciada.
- 20.

- En efecto, en el proceso de inyección del cuerpo -1- se habrá introducido el cuerpo -2- en la propia matriz y de esa manera la resina reblandecida del primer cuerpo penetrará a través de los orificios -4-, mientras que los resaltes -3- formarán otros tan-
- 25.

92320



tos elementos de anclaje que penetrarán en la masa del cuerpo -1-. Se comprende que una vez endurecida la materia de los cuerpos -1- y -2-, su unión se haría efectuado de tal forma que es completamente imposible concebir su fortuita separación.

5.

La otra característica esencial del modelo de utilidad que se describe radica en el hecho de que el orificio transversal -5- destinado al deslizamiento del taco a lo largo de la correspondiente varilla de guía, está dotado de una pluralidad de estrías longitudinales -6-, de manera que queden formadas otras tantas zonas rescatadas al rozamiento contra la aludida varilla de guía, y por ende, el aumentar las posibilidades de duración del taco, puesto que el desgaste por roce queda notablemente reducido.

10.

15.

Otra de las particularidades queda concretada en el hecho de que las estrías -6-, comunican con el exterior del taco a través de los orificios -7- de manera que constituyan, otros tantos conductos de circulación de aire quedando con ello facilitada la refrigeración de las zonas afectadas por el roce con la varilla guía, evitándose de esta manera un excesivo recalentamiento de las mismas que a la larga produce efectos perniciosos para el buen funcionamiento del

20.

25.

Se comprende que serán independientes del objeto de la presente invención, los materiales empleados en los distintos elementos que constituyen el taco,

92320



así como las formas y dimensiones, tanto absolutas como relativas, de los mismos y, en consecuencia, todo cuanto no afecte a su esencialidad.

- . -

N O T A

Se reivindica como objeto del presente modelo

5. de utilidad:
1. Taco para impulsión de lanzaderas en telares, que se caracteriza por el hecho de estar constituido por un cuerpo general de naturaleza termoplástica, al que está unido por oclusión parcial una pieza que forma la aleta extrema del taco, y la cual, al propio tiempo de estar formada por un material más duro que el resto del taco, está provista de orificios y resaltos que forman otros tantos elementos que facilitan la íntima unión de la misma en la propia inyección del conjunto del taco.
 10. 2. Taco para impulsión de lanzaderas en telares, según la reivindicación 1, que se caracteriza por el hecho de que el orificio destinado al deslizamiento del taco a lo largo de la varilla de guía, está provisto de estrías internas longitudinales que eliminan otras tantas zonas de la fricción con aquella varilla.
 15. 3. Taco para impulsión de lanzaderas en telares, según la reivindicación 2, que se caracteriza por
 - 20.

92320

24 M



el hecho de que las estriás transversales se comunican con el exterior a través de orificios que forman otros tantos conductos de refrigeración de las zonas afectadas por el roce de la varilla de guía.

5. 4. Taco para impulsión de lanzaderas en telares.

La presente memoria consta de seis hojas foliadas escritas a máquina por una sola cara.

Barcelona, a 24 de marzo de 1962

Manuel CAIMONS GENÉ

p.a.

6879

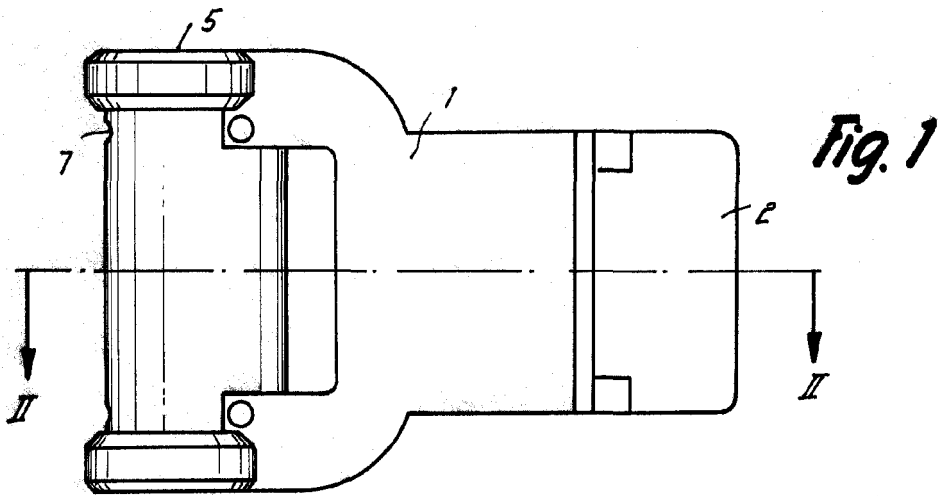

Fig. 2

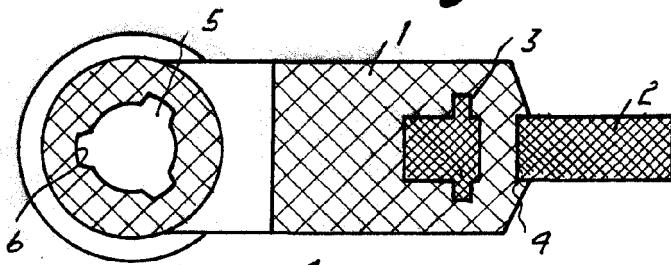

Fig. 3

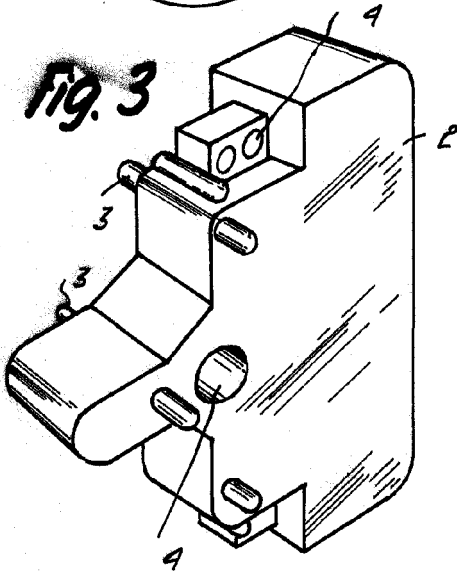
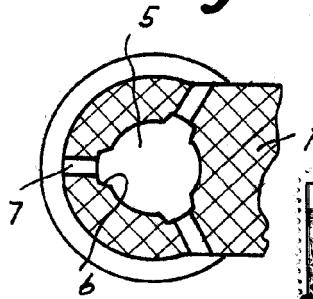

Fig. 4



Barcelona, 24 Marzo 1962
 Manuel Caimons Gené
 p.a.

[Handwritten signature]
 P.P.