

E.P.



## MEMORIA DESCRIPTIVA

para una patente de invención por veinte años por "Selector para instalaciones telefónicas" a favor de la Razón Social Siemens & Halske Aktiengesellschaft residente en Berlín-Siemensstadt (ALEMANIA).

=====

El invento se refiere a un selector para instalaciones telefónicas, a saber, a selectores de la clase en que con objeto de reducir la altura del selector los aparatos de impulsión del selector son dispuestos esencialmente dentro de los planos que limitan el campo, que son perpendiculares al eje del selector.

En virtud de la disposición estrechada de los medios impulsores con respecto al banco de contacto que esto lleva por condición, es necesario disponer este último con respecto a las demás partes del selector de manera que sea posible la buena claridad del campo de



- 2 -

contacto como tambien un libre acceso a los medios de impulsión y al banco de contacto desde el lado del servicio del selector para la intruducción de herramientas y demás sin ue por ello sen perturbadas las demás partes del aparato.

Si se considera el banco del contacto y los aparatos de impulsión cada uno de por sí como un todo cerrado cuyo limite a partir del eje interruptor son formados por un desplazamiento paralelo imaginario de este eje, una de las veces alrededor del bando de contacto y la otra vez alrededor de las partes impulsoras electromecánicas, estos limites producirán dos espacios, cuya forma para el banco de contacto resulta un segmento cilindrico, mientras ue el otro espacio puede tener una forma cual uiera.

Ahora bien con arreglo al invento, estos dos espacios de construcción son dispuestos entre si de tal manera que el acceso a cada uno de los dos espacios para los trabajos necesarios en la conservación ( intruducción de herramientas, observación) se hace posible desde el lado del selector para esto provisto sin atravesar el otro espacio.

Para obtener una disposición mutua especialmente conveniente para las partes impulsoras, es provisto para ello según el invento para el montaje de los medios impulsores un soporte en forma de E, en cuyas ramas exteriores es soportado el eje interruptor y en cuya puente central son dispuestas las partes que cooperan con la rueda de trinquete.

El dibujo muestra esquematicamente un selector de la forma caracterizada, en la fig 1 visto por encima, mediante supresión de todos los detalles que no son esenciales para la inteligencia del invento.

La fig 2 es una vista por delante de este selector.

La fig 3 representa la parte que recibe los medios de impulsión la



ra el selector separada del banco de contacto, por si sola, vista de costado.

En la fig 1 están representadas por líneas de trazos y puntos los dos espacios de construcción que partiendo del eje interruptor del selector, contienen una de las veces el banco de contacto y la otra vez los aparatos de impulsión. Los espacios designados por A y B son dispuestos aquí uno junto al otro entre los soportes t del banco de contacto k. Estos soportes t sirven al mismo tiempo para la fijación del banco de contacto en la barra s de un lastidor. El como los partes impulsoras son aquí sostenidas en el banco de contacto k y respectivamente en los soportes t mismos, no está aquí dibujado con mas detalle y no tiene importancia para la esencialidad del invento. El banco de contacto k puede ahora tener unas dimensiones tales que solo ocupe una parte del espacio que para el mismo existe, en el cual caso es entonces conveniente que esté dispuesto lo mas ampliamente hacia adelante de modo que su pared lateral anterior proxiamente se encuentre en el plano del eje interruptor a. De esta manera es conseguido un acceso especialmente bueno de los contactos e con mas favorables posibilidad de observación de la introducción del brazo de contacto sobre los contactos fijos t del lado de la observación del selector. Por lado de la observación o respectivamente por lado del servicio se designa aquí aquel lado del selector que cuando un selector está montado es asegurado un acceso libre al banco de contacto y a los medios de impulsión sin mútua perturbación. En el presente caso este lado está designado por la línea de trazos C-C. Con excepción de las partes soportadas en el eje interruptor a, por ejemplo de la rueda



de trinquete b, de la barra elevadora h y de los brazos de contacto d no se verifica en ninguna parte un corte a través del espacio que contiene al banco de contacto k. Pero como estas partes, prescindiendo de los brazos de contacto d terminan en la proximidad inmediata del eje a, no se produce de este modo una influencia esencial en la claridad y tampoco si el banco de contacto k adopta otra posición respecto al mecanismo del selector que la representa.

Como puede verse especialmente en la fig 2, por medio de esta disposición con arreglo al invento la visibilidad y el acceso del campo de contacto son asegurados desde el lado del selector designado para ello. Si fuese necesario cualquier intervención en su interior esto sería desde luego posible sin alterar las partes impulsoras electromecánicas.

En la fig 3 está representada por sí sola la parte f que sirve para el montaje de las diferentes partes del aparato. Consta de un soporte f en forma de E el cual es fabricado convenientemente de una pieza de fundición reforzada con nervuras. En las ramas exteriores de esta pieza de fundición es soportado el eje interruptor a, es pasado a través de la rama central, la cual sirve para la fijación de todas aquellas partes no representadas aquí, como por ejemplo el imán de trabajo, los gatillos de parada etc, los cuales cooperan con la rueda de trinquete b del árbol a. La rueda de trinquete b es fijada por consiguiente en la proximidad del puente central del soporte f sobre el eje a. El empleo de un soporte construido en una forma tal permite un repartimiento especialmente favorable de las diferentes partes de los aparatos de impulsión entre sí con buena visibilidad y acceso. La forma en que estas partes son construidas especialmente no está aquí indicada y no tiene importancia para lo

esencial del invento.



N O T A

Descripto suficientemente el presente invento lo que se declara como de novedad e invención propia son las siguientes reivindicaciones:

1ª—selector para instalaciones telefónicas, cuyos aparatos de impulsión son dispuestos esencialmente dentro de los pl. nos perpendiculares al eje del selector que limitan el campo de contacto, caracterizado por que una parte (a) imaginada por desplazamiento paralelo del eje del interruptor (a) alrededor del arco de contacto (k) es de tal manera dispuesta con respecto a una segunda parte (B) la cual es imaginada por desplazamiento paralelo del eje (a) alrededor del conjunto de imán impulsor, inducido, gatillos de parada, que para el acceso a cada uno de los dos espacios ocupados por las partes (A,B) para los diferentes trabajos necesarios para la conservación ( introducción de herramientas, observación) es posible desde el lado del selector provisto para ello (C.C) sin penetración del otro espacio.

2ª— selector según la conclusión 1ª, caracterizado porque los aparatos de impulsión del selector son montados sobre un soporte (f) en forma de E, en cuyas ramas exteriores es alojado el eje interruptor(a) y en cuyo puente central están dispuestos las partes que cooperan con las ruedas de trinnete (b).

3ª - selector según la conclusión 2ª, caracterizado por que la rueda de trinnete (b) está dispuesta cerca del puente central del soporte(f) sobre el eje interruptor (a).

4ª - Selector para instalaciones telefónicas tal y como se describe y se reivindica en la presente memoria descriptiva y se ilustra con



- 6 -

los dibujos ue a la misma se acompañan.

Consta esta Memoria de seis páginas foliadas y escritas por una sola cara.

Madrid 24 de enero de 1925.

Leocadio López

P.F.



Abb. 1



Abb. 2



*Abb. 3*

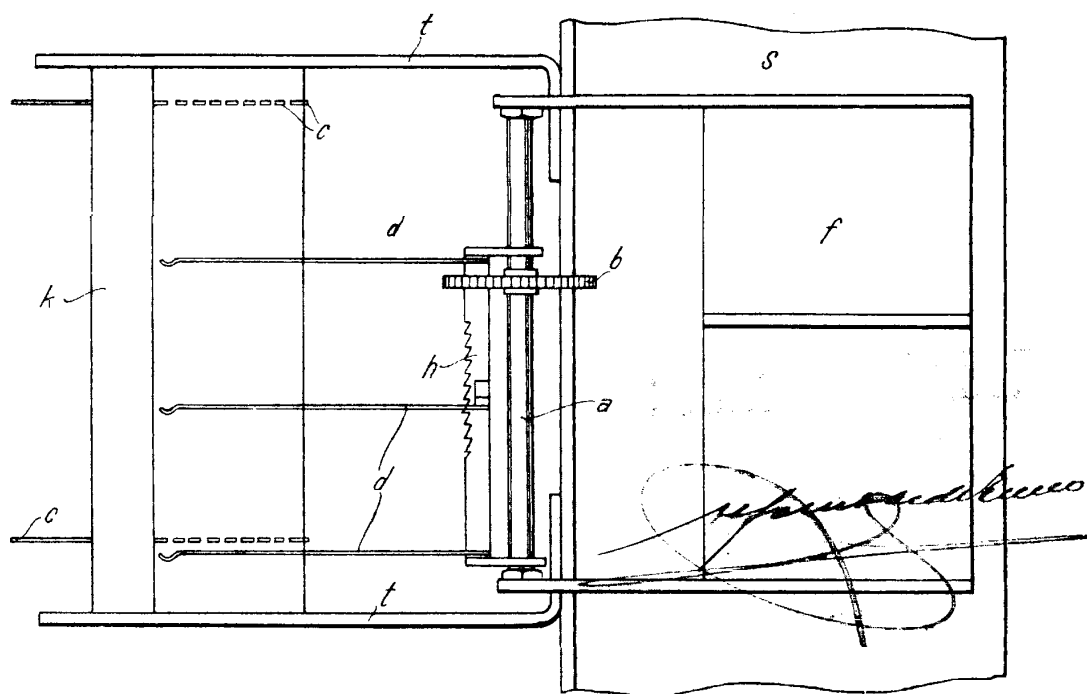
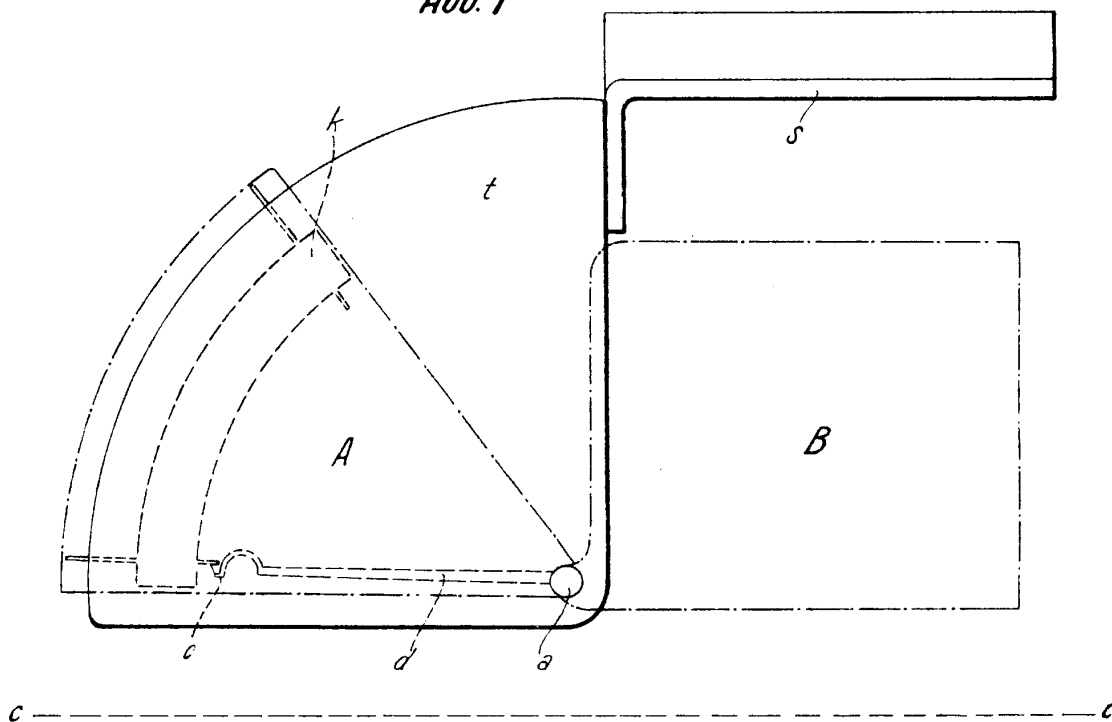
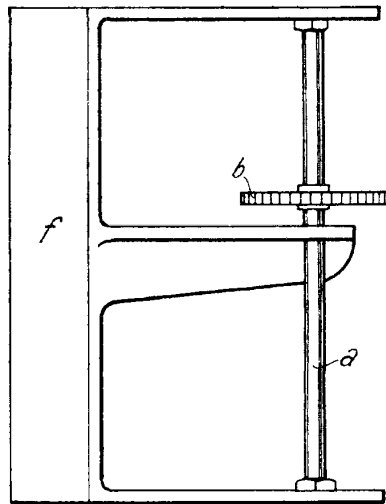

*[Handwritten signature]*