

2302 -

MODELO
de
UTILIDAD

a favor de don EUSEBIO HURTADO ROBLES, de nacionali-
dad española, residente en Valencia, calle de Fray -
Jacinto Castañeda, número 15, 9ª

p o r

"TENSOR PARA MUROS"



MEMORIA DESCRIPTIVA

5 Para el hormigonado de muros en cierta clase de construcciones, se vienen empleando como elementos naturales que estructuren la obra a fundir, dos paredes de madera, paralelas, con la separación correspondiente al grosor del muro y en cada parte, una serie de refuerzos a modo de arbotantes, que ayuden al sostenimiento y fijación de dichas tablas.

10 Fácil es ver que el montaje de dichos arbotantes, no dá el resultado que se pretende, toda la seguridad exigida, ya que es al parecer inevitable, que la humectación de las tablas que forman el armazonado, influya en el rigor de su rigidez, pues debe tenerse por cierto que a pesar de los dichos refuerzos en función de arbotantes, se produce una dilatación o un abombamiento, que aunque sea poco perceptible, existe ciertamente y se acusa a la hora del enlucido de las paredes en una fase más avanzada de la obra.

15 Por otra parte, la fijación inicial de la estructura del muro que vá a construirse mediante fundición de mezcla de hormigones, se altera ciertamente con el transcurso de dicho proceso pues se ponen en juego un conjunto de fuerzas físicas, unidas a una integración química, que necesariamente va a afectar a todos los elementos que han de moldear el muro.

25 Estas observaciones, repetidas en el curso de muchos años de trabajo constante en semejantes clases de operaciones, han dado al solicitante la idea, que ha traducido en una realización práctica, de aplicar a las estructuras de los muros, de unos tensores en condiciones y de características que van a explicarse, tan úti-

30



35

les y convenientes, que se hacen acreedores de los beneficios de protección y explotación exclusivos que conceden los correspondientes artículos del vigente Estatuto de la Propiedad Industrial, de 26 de Julio de 1.929, publicado por Real Orden de 30 de Abril de 1.930, y modificado por Decreto de 26 de Diciembre de 1.947.

40

Con el fin de hacer más clara e inteligible la explicación que ha de seguir, se acompañan a esta memoria, formando parte de la misma, dos hojas de dibujos, en las que en sucesivos figuras se representan los distintos elementos, piezas y dispositivos que integran en junto este Modelo de Utilidad.

45

La aplicación de los tenseses que van a describirse, ha de hacerse a través de las tablas que arman el hueco en el que ha de fundirse el muro que se va a construir.

50

Supuesto ello, se han de practicar, o se consideren ya hechos previamente, unos orificios enfrentados, convencionalmente separados según las circunstancias específicas del muro que va a construirse. A través de cada uno de dichos orificios ha de pasar un alambre que ha de ser sujeto por un extremo en principio, antes de ser sometido a la tensión deseada por el operador. Para ello se dispone de un dispositivo que en las hojas de dibujo se representa en las figuras A), B) y C), de las características que van a explicarse.

55

60

La figura A) ofrece una vista por la cara exterior, en la que se aprecia la existencia de una plancha (1), enteriza con un alojamiento (2) que forma una cabeza, en la que hay practicand un orificio (3) precisamente en forma de trapecio irregular, por el que se desliza una -



4

92302

65

pieza troncopiramidal (4) con la base mayor arriba, y la menor bajo, teniendo en una de sus caras y en el tercio de su parte superior, una pequeña hendidura longitudinal (5) y en la opuesta, un estriamiento (5) también longitudinal, que se extiende en la mayor parte de su dimensión.

70

En el centro de la plancha (1), hay practicando un orificio o ventana que en las figuras del dibujo se señala con (7), a través del cual se pasa un alambre (8) del grosor que en cada caso convenga. La pieza (4) que previamente estará levantada, dejará pasar el alambre a través del orificio longitudinal (7), mas al ser presionada hacia abajo con un golpe de martillo merced a su especial disposición troncocónica, presionará el alambre justamente por la cara en que se encuentra el estriamiento (6), teniendo diversos puntos de mordedura, con lo que se evitará el deslizamiento.

75

80

Sujeto por este extremo el alambre se dispone por el lado o cara opuesta de la caja o amazona del muro y a través del correspondiente orificio en la tabla, otro dispositivo igual al escrito y representando en las figuras A), B) y C).

85

A través del orificio (7), se hará pasar el alambre (8), el cual deberá ser sometido a tensión, por medio del tensor especial representando en las figuras D) y E).

90

El tensor representado en la figura D) en sección longitudinal, dispone en el husillo que se dirá de un saliente (9) dotado de un centro de rotación (10), al rededor del cual gira una palanca (11), que tiene en



95 uno de sus lados (12) y en forma excentrica (12) una dentadura que hará presión sobre el cable (8), aumentando dicha presión cuando mayor sea la tensión de la alambre, con lo que su sujeción quedará firme asegurada.

100 El tensor representado en la figura D), tiene un cuerpo cilíndrico, cuya boca anterior (13) que ofrece enfrentados simétricamente dos sextores circulares, encaja con la cabeza (2) de la pieza representada en A), B) y C), a la que sujeta.

105 El saliente representado con (9), es el terminal de un husillo (14) que se situa dentro del cuerpo (15), en dicho husillo (14) se rosca una manivela (16), la cual al girar sobre el casquillo (17) produce el desplazamiento del husillo (14) y con ello la tensión del cable (8) - hasta el punto deseado por el operador. En este momento se repite la operación inicial antes descrito, es decir, se dá un golpe violento a la pieza troncopiramidal (4) - la cual presiona el alambre por la cara estriada (6), sujetandolo sin posibilidad de aflojamiento.

110 Señalamos que la pieza (4) tiene la hendidura longitudinal (5) para conseguir un pequeño grado de dilatación que evite la excesiva rigidez en la tensión del alambre; y dos pequeños salientes opuestos (18), que impiden que la pieza se salga al ser desmontada, con lo que se evita el riesgo de pérdidas y se vencen dificultades de manipulación.

115 Para el debido y eficaz encaje de la pieza (4) en su alojamiento en la cabeza (2) de la plancha (1) el hueco en que aquella está situada, tiene la forma troncopiramidal correspondiente, queriéndose con esto significar que la boca inferior es menor que la superior según

120

6 92302



la pieza (4) está situada en posición de trabajo.

125

Describas las características, constitución y modo de funcionamiento de éste Modelo, así como las ventajas que ofrece al fin a que se aplica, solo nos resta concretar en la siguiente .

N O T A

las

R e i v i n d i c a c i o n e s

130

1ª. Tensor para muros, constituido por una pieza plana, dotada en su parte central de una cabecera con una abertura en forma de trapecio irregular en su parte superior y otra de menor dimensión en la parte inferior, que aloja una pieza troncopiramidal, de sección correspondiente, dotada de una cara con estrias longitudinales para establecer distintos puntos de mordedura con el alambre que ha de sujetar, y una hendidura longitudinal - en su parte superior, como medio de obtener un pequeño grado de dilatación; estando dotado en su parte inferior de los pequeños salientes enfrentados, que impidan se - salga la pieza de su alojamiento de trabajo. La cabecera tiene un orificio cuadrangular que la atraviesa - transversalmente .

135

140

La cara más saliente de la cabecera de la - pieza descrita, corresponde a su alojamiento con la boca de un tensor que adopta la forma de doble sector circular enfrentado y simétrico, cuya caja aloja un husillo dotado en su parte anterior de un soporte que alrededor de un punto de giro, permite la acción de una palanca en uno de cuyos extremos y en forma excéntrica - una dentadura presionada sobre el alambre, el cual al-

145



150

causará la tensión deseada por el accionamiento de una manivela que produce el desplazamiento del husillo hacia el exterior.

2º. TENSOR PARA NIÑOS

155

Tal y como aparece representado, descrito y reivindicado en la presente Memoria descriptiva, que - consta de siete hojas de texto, mecanografiadas por una sola cara, y dos hojas simples de dibujos.

Madrid, a de Abril de mil novecientos se-
senta y dos.

MODELO DE UTILIDAD

92302

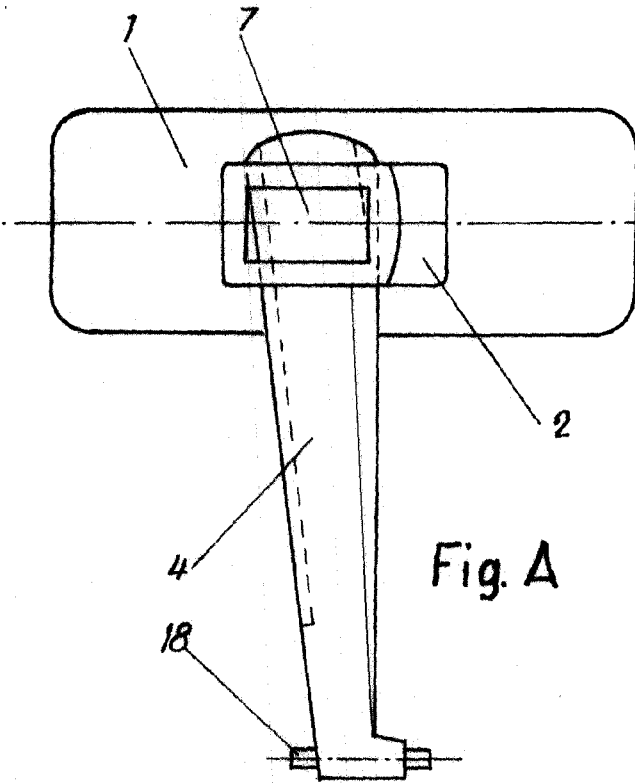

Fig. A

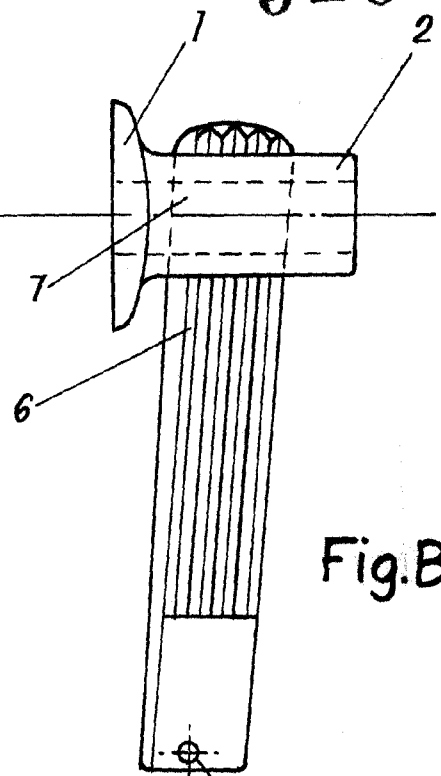

Fig. B

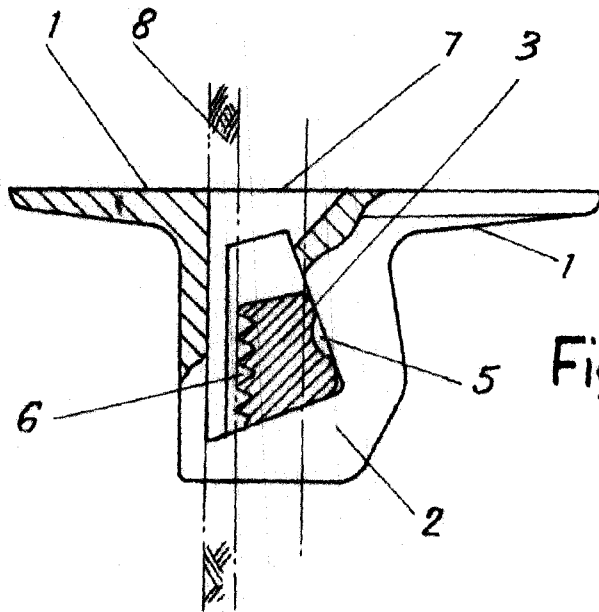

Fig. C



MADRID MARZO 1962

ESCALA VARIABLE

Handwritten signature

MODELO DE UTILIDAD 92302

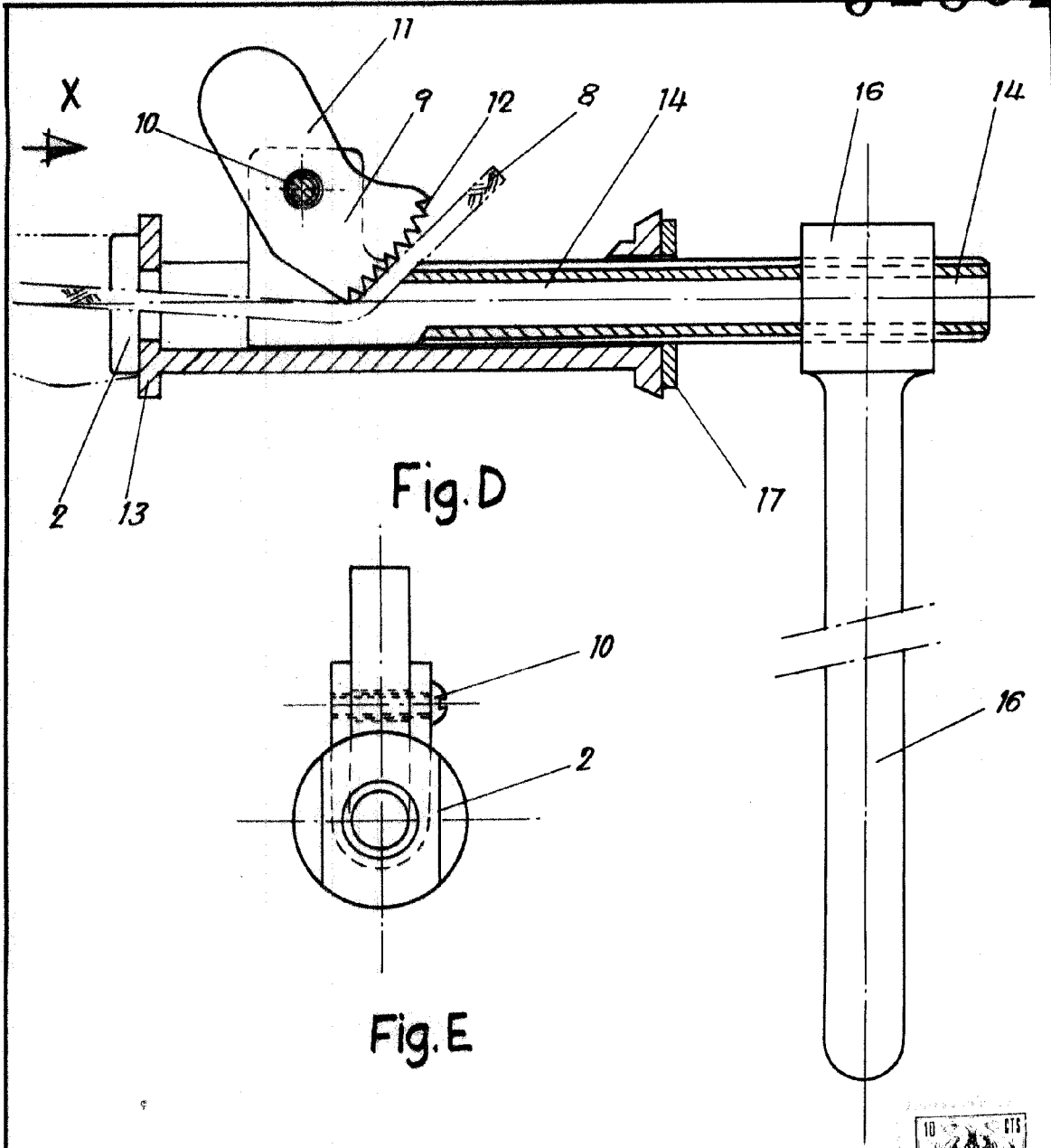

ESCALA VARIABLE



MADRID

MARZO 1962

[Handwritten signature]