

Grupo 8° Clase 73#.

MEMORIA DESCRIPTIVA

de la PATENTE DE INTRODUCCION, por 5 años, solicitada à favor de Don Eladio Escofet, residente en Barcelona, para "LA FABRICACION DE MESAS, DE ALTURA VARIABLE A VOLUNTAD".

La Patente de Introducciòn à que se refiere la presente memoria descriptiva està destinada à garantizar la explotaciòn exclusiva de la fabricaciòn en EspaÑA de unas mesas propias para màquinas de escribir y de coser, utilizables asi mismo como à simples soportes y en multitud de casos análogos de aplicaciòn. Dichas mesas se caracterizan esencialmente por poder regular à voluntad la altura de las mismas en forma sumamente sencilla y ràpida.

Las referidas mesas se distinguen asi mismo porque à pesar de la disposiciòn que constituye su principal característica, son de fabricaciòn robusta, por la forma como se obtiene el acoplamiento de los distintos elementos que las integran.

En su esencialidad, las mesas de que se habla estàn constituidas por un zòcalo o peana de form. variable, sobre la que se levanta una columna en la que vâ alojada una barra fileteada en cuya parte superior queda fijado el tablero, metàlico o de madera, de la propia mesa. Atornillada en la referida barra fileteada, vâ una tuerca que con la intermediaciòn de un cojinete de bolas axial descansa sobre la columna antes mencionada y constituye al propio

tiempo el soporte de la referida barra fileteada de manera que al girar aquella, como no puede hacerlo la barra fileteada por un saliente que presenta la citada columna y que penetra en una ranura practicada en dicha barra, tiene que desplazarse verticalmente, en uno u otro sentido, según sea el del fileteado de la barra y el de giro de la tuerca.

A continuación se describe detalladamente la citada mesa y para ello se acompañan los dibujos de la hoja adjunta en los que à título tan solo de ejemplo, se representa un caso practico de ejecución de la misma.

La Fig. 1, es una vista en sección vertical de la referida mesa y la Fig. 2, representa una sección horizontal de la misma, según un plano que pasa por la línea A-A de la anterior.

Como se indica en el dibujo, comprende esta mesa el pié o peana -1-, que puede ser de cualquier forma y tamaño adecuado, provisto en este caso concreto de las ruedas -2-. Solidaria à la citada peana và una columna -3-, fijada à la misma por los tornillos -4-, y en ella và alojada la barra -5-, fileteada en parte, y que en su extremo superior lleva solidario el tablero -6-, con la intermediación del soporte -7-.

En la citada barra fileteada queda atornillada la tuerca -8-, que presenta cuatro brazos o manecillas de actuación -9-, y el sistema de retención -10-, de la misma, à la columna -3-. Además la propia tuerca descansa sobre un cojinete de bolas axial -11-, para facilitar así la maniobra de la misma. Por último, la barra -5-, presenta en sentido longitudinal, una ranura -12-, en la que encaja el extremo del tornillo -13-, destinado à evitar el giro de la propia barra y à fijar la posición de la misma à la altura que se desee.

Como es consiguiente, esta mesa será variable en las formas accesorias y dimensiones de sus elementos componentes, en los ma-

teriales de que se fabrique, en las clases, forma y tamaño del tablero metálico o de madera que se disponga en la misma y en la aplicación y uso que se haga de ella, y en general en cuanto no afecte o altere la esencialidad de la Patente descrita.

===== N O T A =====

Esta Patente se refiere à "LA FABRICACION DE MESAS, DE ALTURA VARIABLE A VOLUNTAD" Grupo 8º Clase 73ª., debiendo recaer sobre la siguiente REIVINDICACION en la que se determina su mencionado objeto:

Reivindica el recurrente la explotación exclusiva de la citada fabricación que esencialmente està constituida por: un pié o peana provista o nõ de ruedas, de forma variable, pero siempre de manera que sobre el mismo se fija una columna en la que se aloja una barra fileteada con una ranura que encaja en un saliente de la propia columna, de manera que no puede girar; una tuerca atornillada en dicha barra fileteada que descansa sobre la columna antes citada con la intermediación de un cojinete de bolas axial, de manera que al girar dicha tuerca, que al efecto presenta unos brazos o manecillas radiales, se obtiene el desplazamiento vertical de la barra roscada; y un tablero de madera o metálico, de forma cualquiera, dispuesto sobre el extremo superior de la barra fileteada con la intermediación de un soporte apropiado, tal y como se detalla en la descripción que antecede y se representa en el dibujo de la hoja adjunta.

Consta la presente memoria descriptiva de tres hojas foliadas escritas por una sola cara.

Barcelona 22 de Enero de 1925.

P. A.



FIG. 1

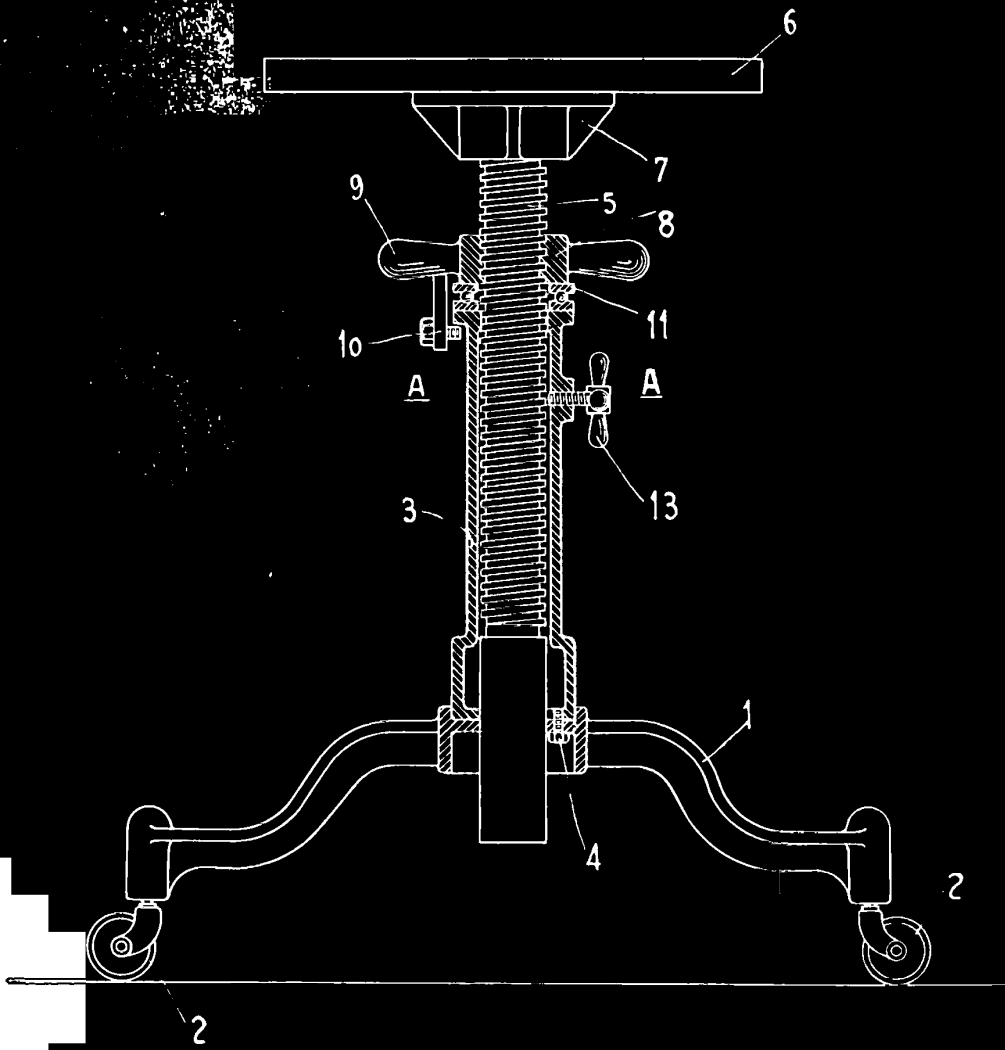
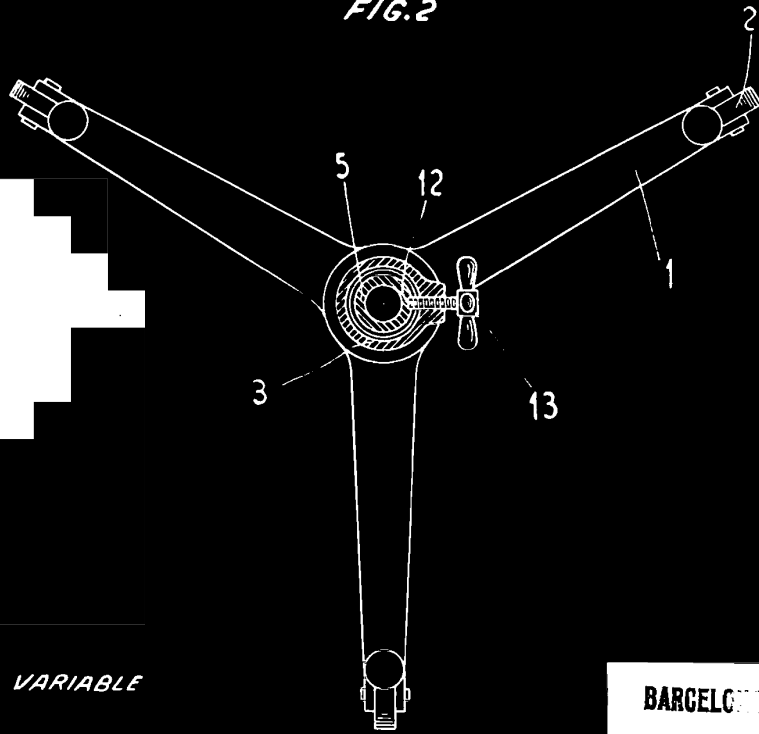

FIG. 2



ESCALA VARIABLE

BARCELONA DE 1925

P. A.

*A. Ponce*