



MODELO DE UTILIDAD

=====

92290

92290

MEMORIA DESCRIPTIVA

Sobre:

" NUEVA PLACA-MATRICULA "

Solicitante: Don Pedro RUBIO PEÑALVER, de nacionalidad española, domiciliado en Madrid, calle Hortaleza nº 2.

De conformidad con su enunciado, corresponde esta memoria a la descripción de una placa-metrícula que ostenta indudables características de novedad por sus circunstancias materiales y es capaz de rendir por su aplicación importantes ventajas con relación a cuanto en la materia se ha realizado.



92280

Cualidades exigibles a las placas que materializan las matrículas de los vehículos son entre otras las de visibilidad e inalterabilidad.

10. Cualquier solución constructiva que permita el incremento de estas características constituirá una ventajosa aportación muy digna de ser tomada en cuenta. Pero si además presenta cualidades derivadas de su simple composición material consiguiéndose con ellas una mayor duración, ligereza, etc., la indicada solución deberá evidentemente ser objeto de protección en lo que a su nueva constitución se refiere. Este es el caso de la placa-matrícula que se describirá seguidamente.

20. Se concibe esta placa-matrícula con el propósito de eliminar las posibilidades de falsificación permitiendo un serio control oficial en la materia.

25. En esencia la matrícula preconizada consiste en una placa formada por varias capas, firmemente asociadas, de las cuales la que constituye la cara frontal presenta la coloración que debe constituir el fondo de la matrícula, mientras que la capa que la sigue inmediatamente hacia el interior tiene el color en que deben aparecer los números y letras en el indicado fondo.

30. Grabados los signos de cada matrícula por eliminación de material hasta poner al descubierto la capa del apropiado color, quedan aquéllos formados por depresión y en el color de la correspondiente capa interior puesta en ellos al descubierto.

35. La posibilidad de alteración con intención dolosa queda eliminada ya que cada signo grabado forma parte de

92290



la estructura del conjunto y no puede ser modificado sin alterar todo éste.

Con vistas a un posible control oficial, las matrículas así constituidas pueden ser entregadas por el propio
40. Organismo competente que estampará en ellas un sello de garantía. En este preciso terreno la matrícula objeto de ésta memoria supone la mejor solución.

Seguidamente, y para facilitar la total comprensión, se hará referencia a los dibujos que se acompañan, en los que
45. se representa, sencilla y esquemáticamente y sólo a título de ejemplo no limitativo, una forma preferente de realización, susceptible de cuantas modificaciones de detalle no alteren la esencialidad inventiva.

En dichos dibujos:

50. La figura 1 muestra en vista frontal una porción de placa-matrícula de acuerdo con esta descripción.

Y la figura 2 corresponde a la sección por II-II de la misma.

De acuerdo con el ejemplo de ejecución ilustrado
55. una placa 1 que constituye la base material para el objeto de esta memoria, consta de varias láminas de distinta colocación adheridas formando un cuerpo de gran resistencia.

Ventajosamente se puede tratar de una placa 1 formada por tres láminas elementales 3, 4 y 5, de las cuales
60. las exteriores, 3 y 5, y especialmente la primera de ellas por ser la frontal, presentan el color que debe constituir el fondo de la matrícula sobre el cual se destacan los números.

El color de estos últimos es precisamente el de la
65. lámina intermedia 4, puesta al descubierto por la cara fron-

92290



tal mediante la eliminación de material determinada por el grabado de los números 2.

70. Así pues, sobre una placa-base constituida como mínimo por tres láminas superpuestas y fuertemente adheridas entre sí, se graban los números y signos en general que constituyen cada matrícula particular. El grabado se efectúa de acuerdo con una técnica apropiada siempre dentro de los límites de lo convencional.

75. Por la operación de grabado los números quedan deprimidos por la cara en que es trabajada la placa, que es precisamente la cara frontal, y la eliminación de material se lleva hasta encontrar la lámina interior 4, la cual dá así su propio color a los números, letras, u otros signos.

80. Una disposición de colores puede ser la de blanco para las láminas 3 y 5 (o solamente para la primera por ser la frontal), y negro para la capa interior 4. Con ello se obtienen signos negros en fondo blanco. Naturalmente los colores podrán siempre ser los más convenientes a efectos de visibilidad o los ordenados como obligatorios por las autoridades.

85. Utilizando como elemento básico de cada matrícula una placa de múltiples capas constituida por un material del tipo denominado plástico abrasivo, se obtienen tan excelentes resultados de duración y economía, que puede ser tal material especialmente aconsejado.

90. La incorporación de un pigmento fosforescente es siempre posible con técnicas sencillas e incorpora una característica seriamente ventajosa, acorde con el espíritu general de la aportación inventiva descrita.

95. Se aprecia la garantía que una placa-matrícula co-

92290

3^h



mo la descrita puede ofrecer en el sentido de impedir las falsificaciones. En efecto: Por formar los números o signos en general parte integrante del material base, no pueden ser modificados aquéllos sin dejar una evidente huella en éste; es decir, el cambio de numeración exige el cambio total de placa. Ahora bien, en tal situación las placas podrán llevar el sello de garantía legal correspondiente al organismo oficial encargado de tal misión.

100. En todo caso se trata de una placa ligera, de fácil limpieza, resistente, de gran duración y de grato aspecto.

N O T A

El Modelo de Utilidad, que se solicita por veinte años, para España, de acuerdo con la vigente Legislación, deberá recaer sobre: "NUEVA PLACA-MATRICULA", según las características esenciales de las siguientes:

R E I V I N D I C A C I O N E S

115. 1ª.- Nueva placa-matrícula, esencialmente caracterizado por una placa básica de un material del tipo de los plásticos abrasivos formada por varias láminas superpuestas y firmemente adheridas formando un todo, de las cuales las dos exteriores, o simplemente la que corresponde a la cara frontal de la matrícula, presentan la coloración correspondiente al fondo de la matrícula, poniéndose de manifiesto el color del material interior a través de los signos constitutivos de la matrícula, grabados por la cara frontal con eliminación de material hasta alcanzar la citada capa interior cuyo color corresponde al que deben presentar los signos.

2ª.- NUEVA PLACA-MATRICULA.

Según queda sustancialmente descrito en la pre-

31 MAR



125. sente memoria descriptiva que consta de seis hojas, escritas a máquina por una sola cara y dibujos.

Madrid, 31 de Marzo de 1962

Don PEDRO RUBIO PEÑALVER

P. P.

FRANCISCO GARCIA CARRERIZO

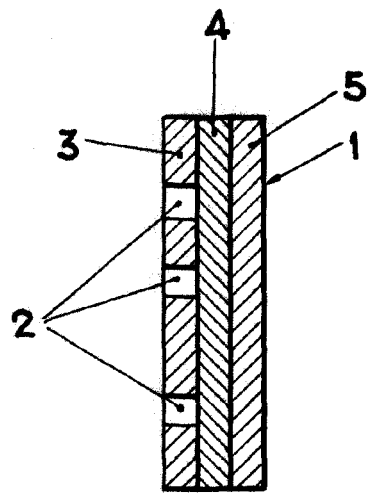
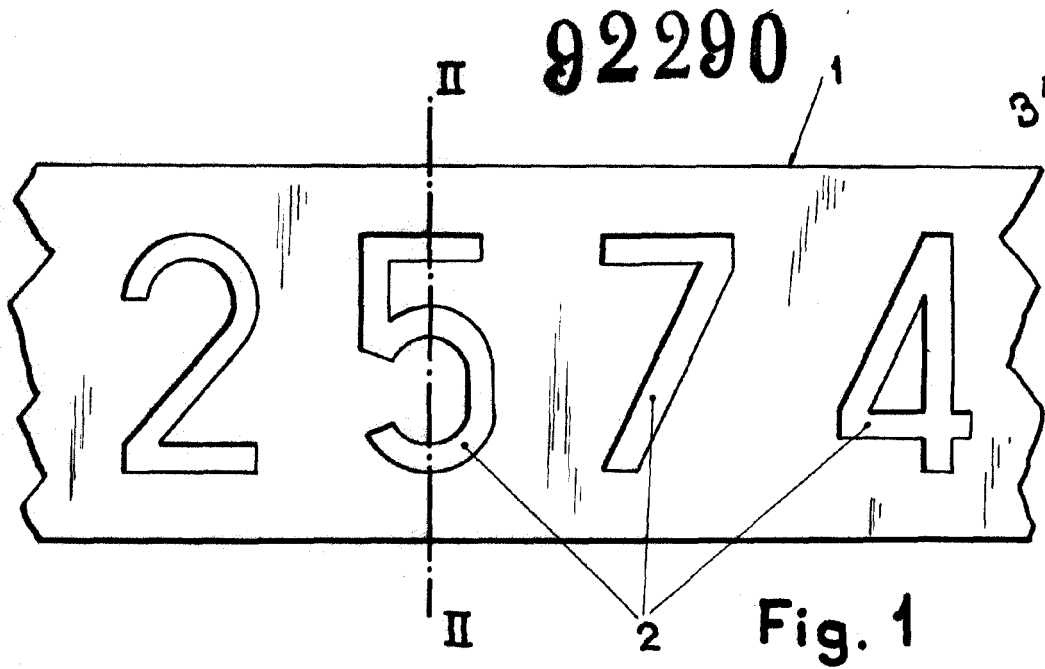

Fig. 2

Madrid, 31 MAR. 1962

PEDRO RUBIO PEÑALVER

P. P. FRANCISCO GARCIA CABREZZO
S. P.

ESCALA VARIABLE