



92284

Memoria Descriptiva

para

un modelo de Utilidad por veinte años,

a favor de

Don August M A N S S

~~-nacionalidad alemana-~~

residente en

Kassel - B ~~-Alemania-~~

Ochshäuser Strasse, 11-25

por:

- Caballete para llenado. -



92284

Son conocidos caballetes para llenado, en que por dos operarios se levanta la bombona metiéndola en un cesto. Como principalmente se manipulan ácidos, este trabajo es altamente peligroso.

5 Se persigue con el modelo que la bombona se transporte con una carretilla dentro del cesto y que, por medio de una palanca, el cesto se lleve a la altura de llenado. Debido a que la palanca traslada al cesto por encima del punto de gravedad, el cesto se sostiene también en su posición sin seguro especial. Sin embargo, se ha montado además un seguro por razón de las prescripciones de seguridad.

10 Por las diferentes alturas de las bombonas o garrafas es conveniente que el cesto de inclusión pueda ajustarse a diferentes alturas dentro de la palanca elevadora para facilitar entre otras cosas el basculamiento hacia fuera.

15 El adjunto dibujo representa una forma de ejecución del modelo, En el mismo representa la referencia 1 al caballete llenador propiamente dicho, siendo 2 la palanca elevadora, 3 un sistema de tornillo de husillo y 4 el seguro de bloqueos.

20 El caballete llenador 1 puede elevarse mediante la palanca 2 por encima del punto de gravedad, asegurándose en esta posición por el bloqueo de seguro 4. El caballete llenador 1 es regulable en altura en su punto de oscilación por un sistema de tornillo 3 de husillo.

25



92284

N O T A

Este registro consta de las siguientes reivindicaciones:

5 1.- Caballete para llenado, caracterizado por que el mismo es elevable mediante una palanca por encima del punto de gravedad y en esta posición se fija mediante el seguro de bloqueo.

10 2.- Caballete para llenado, caracterizado por que es de altura regulable en su punto de oscilación por medio de un sistema de tornillo de husillo.

3.- Caballete para llenado.

Según se describe y reivindica en esta memoria descriptiva.

15 Se detalla e ilustra con los planos que a la misma se acompañan.

Y cuya memoria descriptiva consta de 3 hojas, foliadas y escritas a máquina por una sola de sus caras.

Madrid, a 31 MAR 1962
CARLOS ROEB

3



92284

Fig. 1.

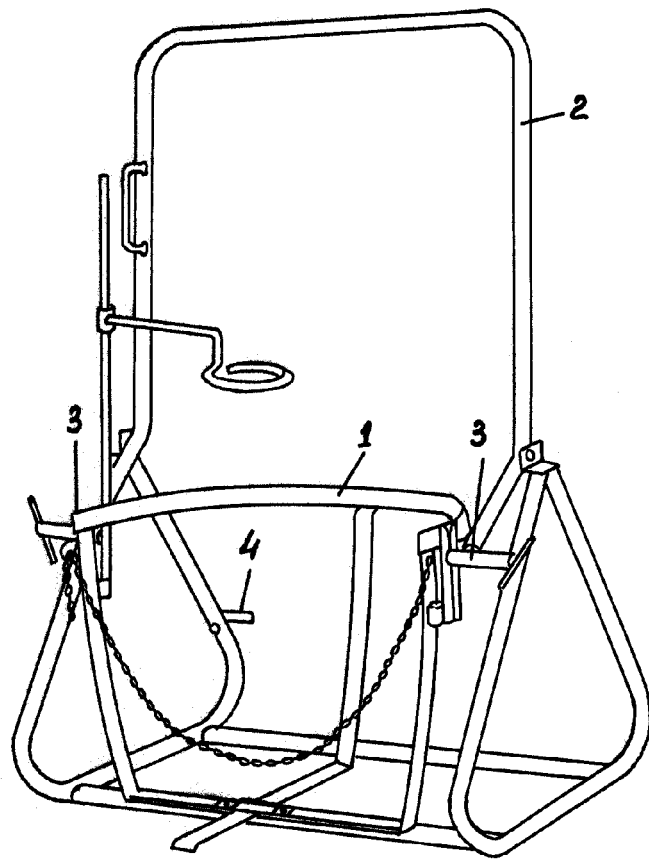

ESCALA VARIABLE

CARLOS ROEB

P. E.