

20 MAR.



92274

M O D E L O
D E
U T I L I D A D

a favor de Don José SAROLA SABATÉ, de nacionalidad española, residente en San Adrián de Besós (Barcelona), Plaza Martínez Anido, 9, por "VÁLVULA DE CONTROL PARA COMBUSTIBLES GASEOSOS".

- . -

MEMORIA DESCRIPTIVA

La presente invención se refiere a una válvula de control para combustibles gaseosos, que se caracteriza por su evidente sencillez estructural, aplicación sumamente práctica y resultados positivamente seguros a la función a que es destinada.

5.

La aludida válvula se caracteriza por el hecho de comprender un grifo de paso y una válvula de seguridad accionada por termopar, conectadas en serie en el conducto de gas a controlar, estando el árbol de accionamiento del grifo provisto de recorrido axial y el pulsador de mando de la válvula enfrentado a un saliente

10.

92274

20 MAR



periférico de dicho árbol de modo que es accionado al desplazar axialmente este último.

5. El aludido saliente periférico del árbol está constituido preferentemente por el propio botón de mando del grifo, provisto de una superficie de asiento anular en su cara posterior, receptora del extremo del pulsador.

10. Los dibujos adjuntos muestran tan sólo a título de ejemplo, no limitativo del alcance de la invención, un caso práctico de realización de una válvula de seguridad según las características descritas.

15. En dichos dibujos: la figura 1 muestra una vista en alzado lateral del dispositivo que se describe en disposición cerrada; mientras que la figura 2, repitiendo la vista anterior, muestra al mismo en disposición abierta.

20. La aludida válvula se caracteriza por comprender un grifo de paso -1-, a través del cual se suministra el combustible al quemador correspondiente, y no representado en los dibujos, quedando este último acoplado al tubo roscado -2- que se prolonga axialmente de aquel grifo -1-. Asimismo, comprende la válvula de seguridad -3-, accionada por un termopar, tampoco representada, efectuándose la conexión de ambos elementos por el conducto -4- dispuesto como una prolongación de aquella válvula -3-.

25. Tanto la válvula de seguridad -3- como el grifo de paso -1- se hallan conectados en serie, formando



un cuerpo en forma de cruz, de manera que el combustible que fluye por el colector -5- tenga acceso a estos elementos uno tras otro, quedando el gas automáticamente controlado por la válvula de seguridad -3-.

5. Otra de las particularidades del objeto de la presente invención, radica, en el hecho de que el árbol que une el grifo de paso -1- con su correspondiente botón de accionamiento -6- se halla dispuesto de manera que además de su movimiento giratorio sea desplazable en sentido axial, según muestra la flecha de la figura 1.

10. Con la disposición anteriormente descrita es posible el que al mismo tiempo que el accionamiento del botón de accionamiento regula la cantidad de combustible a quemar, se logra presionar el pulsador de mando -8- que determina la apertura de la válvula de seguridad -3-. Para ello se ha previsto que el extremo del citado pulsador de mando -8- esté enfrentado a un saliente periférico del árbol -6-, quedando determinado su movimiento en sentido axial por las causas anteriormente especificadas.

20. Pudiendo ser otras muchas realizaciones, en el caso que se describe se ha previsto que el aludido saliente esté constituido por el propio botón de mando -7-, habiendo previsto en el mismo el asiento anular -9-, en su cara posterior, y cuya forma coincide con el extremo del pulsador -8-.

25. Como puede observarse en cualquiera de los dibujos que se acompañan, el montaje del dispositivo

92274 201



tanto en los conductos de suministro general del combustible, como en el correspondiente grifo, se realiza de manera sumamente sencilla. Para ello se ha previsto sendas prolongaciones -10- que parten hacia las partes superior e inferior quedando las mismas acopladas en prolongaciones coincidentes del grifo -1- y el colector -5-, realizándose la unión de estos elementos con la colaboración de los racords -11-.

10. Asimismo, y para regular el recorrido del árbol -6- se ha previsto en este último el tornillo -12- de manera que constituya un tope enfrentado a la parte posterior del grifo -1-, por lo que respecta a su avance, y a la cara interna de la pieza en U -13- que limita su retroceso.

15. Se comprende que serán independientes del objeto de la presente invención los materiales empleados en los distintos elementos constitutivos del dispositivo que se describe, así como las formas, tanto absolutas como relativas de los mismos y, en consecuencia,
20. todo cuanto no afecte a su esencialidad, así como si el conjunto de grifo y válvula fuera constituido por un solo bloque.



92274

20 MAR

N O T A

Se reivindica como objeto del presente modelo de utilidad:

5. 1. Válvula de control para combustibles gaseosos, caracterizada por el hecho de comprender un grifo de paso y una válvula de seguridad, accionada por termostato, conectadas en serie en el conducto de gas a controlar, estando el árbol de accionamiento del grifo provisto de recorrido axial y el pulsador de mando de la válvula enfrentado a un saliente periférico de dicho árbol de modo que es accionado al desplazar axialmente este último.
10. 2. Válvula de control para combustibles gaseosos, según la reivindicación anterior, que se caracteriza por el hecho de que el saliente periférico del árbol está constituido por el propio botón de mando del grifo, provisto de una superficie de asiento anular en su cara posterior, receptora del extremo del pulsador.
15. 3. Válvula de control para combustibles gaseosos.
20. La presente memoria consta de cinco hojas foliadas, escritas a máquina por una sola cara.

Barcelona, a 20 de marzo de 1962

José SAROLA SABATÉ

I. PONTI

p.a.

p.p.

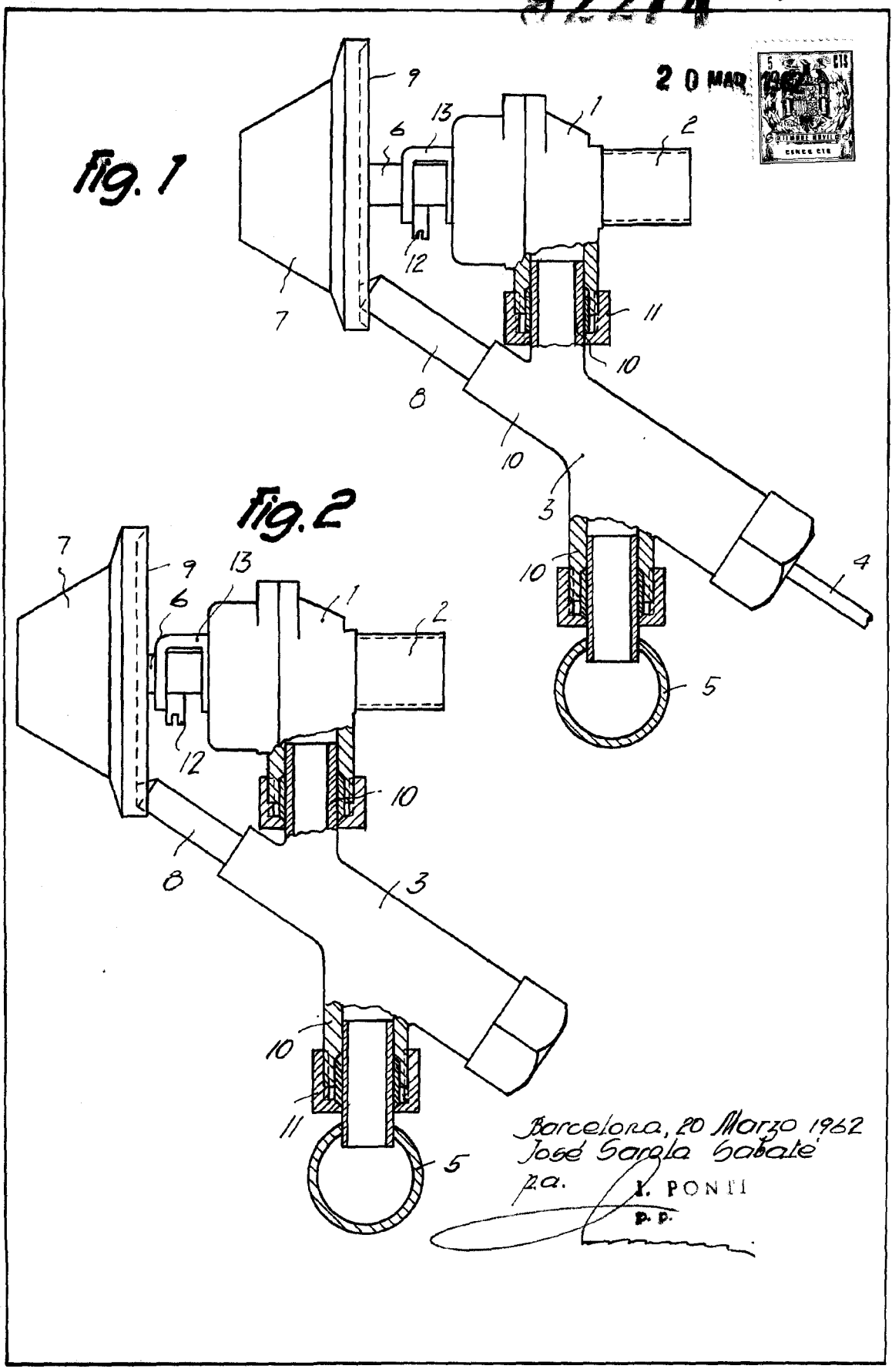

20 MAR 1962



0905

Barcelona, 20 Marzo 1962
Jose Sarola Sabate

pa. J. PONI
P.P.