

32262



MEMORIA DESCRPTIVA

Correspondiente a un MODELO DE UTILIDAD cuyo registro se solicita por veinte años.

A favor de

D. José Valls Fuster y D. José Luis Plaza Salamanca,
ambos de nacionalidad española.

Residentes en BARCELONA.-Travesera de Gracia, 127 y Bori y
Fontestá, 9 respectivamente.

p o r :

"SALERO DE MESA PERFECCIONADO"



- La presente memoria descriptiva tiene como fin la declaración del objeto sobre que ha de recaer el privilegio de explotación industrial y comercial exclusiva en el territorio nacional de un Modelo de Utilidad, conforme a la legislación vigente en materia de Propiedad Industrial que, según expresa el enunciado, trata de un salero de mesa perfeccionado.
- 5.- Generalmente la sal contenida en los saleros bien por la propia humedad del producto o por la que recoge una vez dentro del recipiente, suele tomar una forma más o menos compacta y por ello se hace difícil el que la sal tenga su salida en la forma conveniente por los orificios de los saleros.
- 10.- A fin de evitar este inconveniente, se ha creado el salero objeto de este registro con el cual se logra la salida de la sal en forma perfecta aún cuando este producto se encuentre humedecido.
- 15.- Se trata por consiguiente de un verdadero perfeccionamiento del salero de mesa, que evita el defecto del apelmazamiento de la sal por las causas ya citadas.
- 20.- Con el fin de facilitar la interpretación más exacta del objeto sobre que ha de recaer el presente privilegio, en el plano adjunto complementario de la presente exposición, se representa una forma práctica para la realización industrial y únicamente a título de ejemplo y, por consiguiente, sin carácter exhaustivo sino meramente informativo.
- 25.- En este plano:
Fig. 1ª, vista frontal del salero.
Fig. 2ª, vista lateral del salero.
Fig. 3ª, corte del salero en posición normal.
Fig. 4ª, corte del salero en el momento de salir la sal.
- 30.- Fig. 5ª, corte por A A'.
- En las expresadas figuras, las referencias corresponden:
(1).-Salero.

92262



- (2).-Tapón o tapa del salero que encaja en el cuerpo del mismo formando el fondo.
- 35.- (3).-Tubo estriado para dar paso a la sal.
- (4).-Bola con estrías que impide que el conjunto (3),(4) y (5) caiga en el interior del salero.
- (5).-Cabeza del clavo, de materia pesada, que empuja la sal.
- 40.- (6).-Alma del clavo que sirve para fijar las piezas (3), (4) y (5).
- (7).-Sal.
- (8).-Sal que ha salido del salero.
- (9).-Orificio que deja las estrías de las piezas (3) y
- 45.- (4) por donde sale la sal.

El salero está constituido por un cuerpo hueco (1), cerrado en el fondo por la tapa (2), que sirve para el llenado del salero.

La característica esencial de este salero está en la embocadura de salida cuya sección transversal está representada en la fig. 5ª.

Dicha embocadura es de sección circular con ensanchamiento cónico divergente hacia afuera.

Dentro de la embocadura citada se desliza un conjunto formado por tres piezas. Dicho conjunto se compone del tubo (3) cuya superficie exterior es estriada longitudinalmente, la bola estriada (4) y el clavo con cabeza ancha (5) que se aloja en el interior del tubo (3) y fija a su extremo la bola (4), de manera que el recorrido del conjunto se desliza dentro de su alojamiento, limitándose el recorrido al hacer tope la bola (4) con la parte exterior de la embocadura y la cabeza del clavo con la parte interior de ésta.

En la fig. 3ª, se muestra el salero lleno de sal en posición de reposo, es decir, apoyado en una mesa. Al volcarlo



30 MAR

- 65.- para ser utilizado, el peso del clavo hace que el conjunto descienda para alcanzar la posición de la fig. 4ª. En su descenso la cabeza del clavo empuja la sal hacia la salida. Los granos de sal descienden por los canales constituidos por las estrías y salen al exterior fácilmente.
- 70.- Descrita suficientemente la naturaleza del invento y su forma de realización práctica, únicamente cabe añadir que en el conjunto y partes independientes constitutivas del todo son susceptibles modificaciones y cambios de materias, forma y disposición en cuanto estas alteraciones no desvirtúen el fundamento esencial del mismo.
- 75.-

REIVINDICACIONES

- 1ª).- "SALERO DE MESA PERFECCIONADO" que se caracteriza por estar constituido por un elemento deslizante estriado alojado en la embocadura, formado por un cuerpo tubular de superficie exterior estriada longitudinalmente, dentro del cual se aloja una pieza en forma de clavo con cabeza ancha que se clava en una pieza esférica estriada, de manera que la parte esférica queda situada en el lado exterior de la embocadura y la cabeza del clavo hacia el interior del salero; al volcar el salero el citado elemento estriada desciende por su propio peso empujando los granos de sal que salen al exterior por los canales formados por las estrías.
- 80.-
- 85.-

2ª).- "SALERO DE MESA PERFECCIONADO".

La presente memoria descriptiva consta de cuatro hojas foliadas y mecanografiadas por una sola cara, componiendo un total de noventa y una líneas, incluidas éstas.

Madrid, 30 de Marzo de 1.962.-

ANTONIO ESTEVE
P. R.

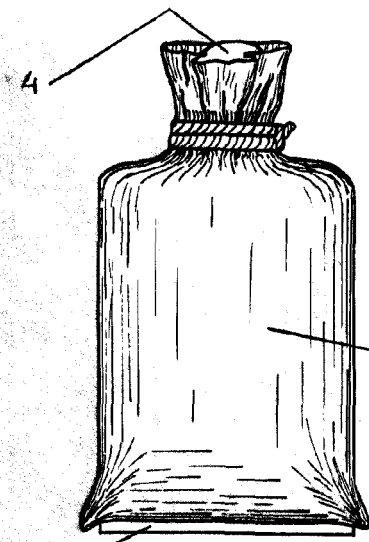

FIG 1^a

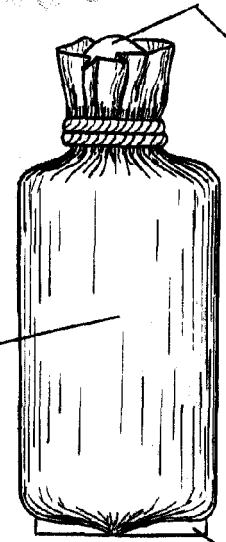

FIG 2^a

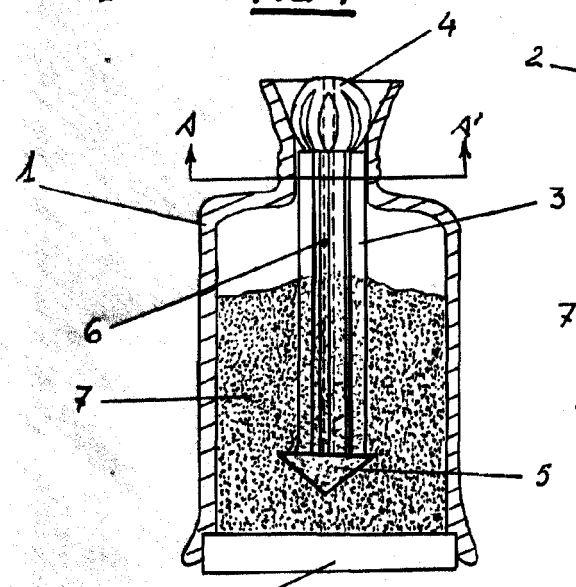

FIG 3^a

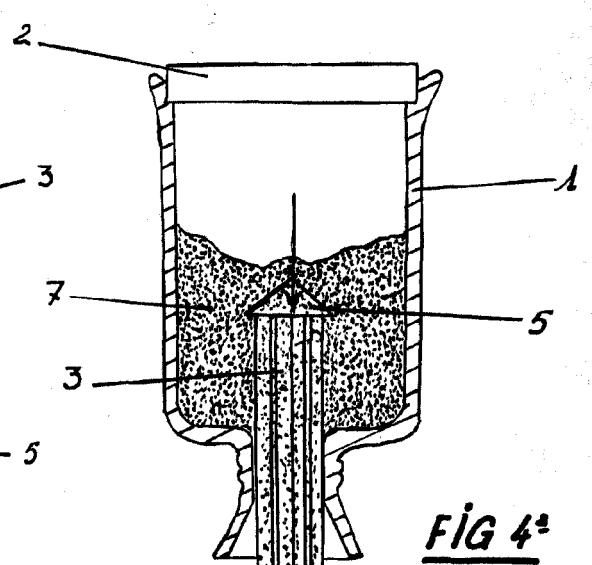

FIG 4^a

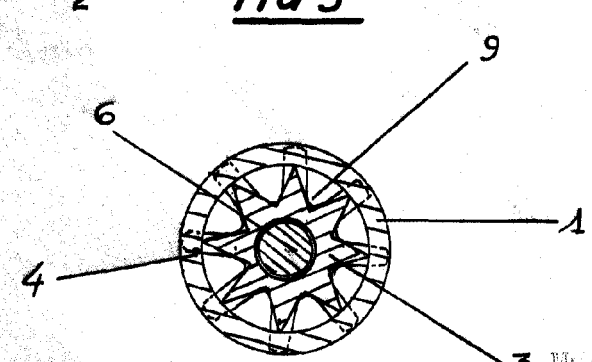

FIG 5^a

Madrid, 30 de Marzo de 1.962.

[Handwritten signature]

ESCALA VARIADA