

92212



162

NUM. _____

=====

MEMORIA DESCRIPTIVA

=====

M O D E L O

D E

U T I L I D A D

POR VEINTE AÑOS, EN ESPAÑA, A FAVOR DE LOS SRES.
DON BALDOMERO SERRANO LOPEZ Y DON VICTOR ANTELO
MAUZAISSE, AMBOS DE NACIONALIDAD ESPAÑOLA, CON
DOMICILIO EN GRANADA, Jesús y María, nº 7, dupli-
cado,

p o r :

"Un pantalón de medidas de largo y cintura eventual-
mente regulables".

-----: oOo :-----



92212

El invento concierne a un pantalón que aporta a su función la condición ventajosa de que puedan ser reguladas eventualmente, tanto su medida de largo como la de cintura, sin que los bajos vueltos del pantalón ni la propia cintura pierdan por ello su ordenamiento y apariencia originarias.

En especial, la innovación tiende a facilitar un ajuste en menos o más de la medida del largo, y armónico estrechamiento o ensanchamiento de cintura, en pantalones confeccionados por tallas, que pueden ser adquiridos incluso por correspondencia; así como a prevenir el probable crecimiento de usuarios jóvenes, un eventual encogimiento de las telas, y hasta una renovación de bajos deteriorados prematuramente por el roce.

Conforme a los principios expuestos, el nuevo pantalón comprende los bajos vueltos normales, amén de sendos pliegues dobles de ancho igual al de los bajos de que se trate, intercalándose dichos pliegues dobles entre la hoja base y la vuelta contigua de los bajos, de modo que pueden correrse gradualmente hacia fuera o dentro sin necesidad de modificar el bajo exterior.

El nuevo pantalón incorpora asimismo a todo lo largo de la pretina, entre la tela y el forro de la propia pretina, una cinturilla elástica que termina por uno de sus extremos en punta de la misma tela del género del pantalón,



así como dotada de un ojal; y diversos botones que van sucesivamente en la extremidad opuesta de la pretina y sobre los que puede abrocharse el ojal extremo de la cinturilla alternativamente, haciendo juego con cremalleras que van en los delanteros entre el pliegue de los mismos y la pestaña, y que ensanchan la cintura al abrirse y, cuando se cierran, la ciñen sin producir arrugas en los costados, a diferencia de los cabillos usuales u otros ajustadores análogos.

35 Para la mejor inteligencia del invento, un ejemplo de realización del mismo se ilustra seguidamente con los dibujos anexos, que muestran:

La fig. 1ª, el bajo vuelto del nuevo pantalón con la disposición en el mismo del doble pliegue extensible.

40 La fig. 2ª, el propio bajo vuelto con el pliegue de la regulación de emergencia extendido totalmente.

Las figs. 3ª y 4ª, el detalle de cintura y cremalleras de ambos costados del pantalón.

De acuerdo con los dibujos reseñados, (1) denota la extremidad inferior de las patas del nuevo pantalón, (2-3-4 y 5), el plegado normal del bajo vuelto de dicho pantalón, (6-7) el doble pliegue que facilita la regulación de emergencia del largo de pata sin modificar el bajo vuelto usual, (8-9), respectivamente, los lados izquierdo y derecho del propio pantalón, (10) la punta de la cinturilla elástica con su correspondiente ojal, (11-12-13) los botones de la extremidad de la pretina opuesta a la punta libre de la cinturilla elástica, (14) la cremallera de los delanteros en su posición de cierre, y (15) la propia cremallera de los delanteros en la posición abierta.



N O T A
= = = = =

En resumen; la patente de MODELO DE UTILIDAD recaerá sobre las reivindicaciones siguientes:

1. Un pantalón de medidas de largo y cintura eventualmente regulables, caracterizado por comprender los bajos vueltos normales combinados con sendos pliegues dobles de ancho igual al de los bajos de que se trate, intercalándose dichos pliegues dobles entre la hoja base y la vuelta contigua de los bajos de modo que pueden correrse gradualmente hacia fuera o
dentro sin que sea preciso modificar la estructura del bajo normal.

2. Un pantalón de medidas de largo y cintura eventualmente regulables, según la reivindicación anterior, que incorpora a todo lo largo de la pretina, entre la tela y el ferro de la misma pretina, una cinturilla elástica que termina por uno de sus extremos en punta de la misma tela del género del pantalón y dotada de un ojal; y diversos botones fijos sucesivamente en la extremidad opuesta para que pueda abrocharse el ojal extremo de la cinturilla alternativamente, así como hacen
do juego con cremalleras que van en los delanteros, entre el pliegue de los mismos y la pestaña, y que ensanchan la cintura al abrirse y la ciñen sin producir arrugas en los costados, cuando se cierran.

3. "UN PANTALON DE MEDIDAS DE LARGO Y CINTURA EVENTUALmente regulables", sustancialmente como se describe y representa en esta Memoria, que consta de cuatro folios mecanografiados por una sola cara, y una lámina de planos.

Madrid, 29 de Marzo de 1962

BALDOMERO SERRANO LOPEZ Y VICTOR ANTELO MAUZAISSE

P. A.

AGE SUZ-BRANABOS MICHEL
P.A.

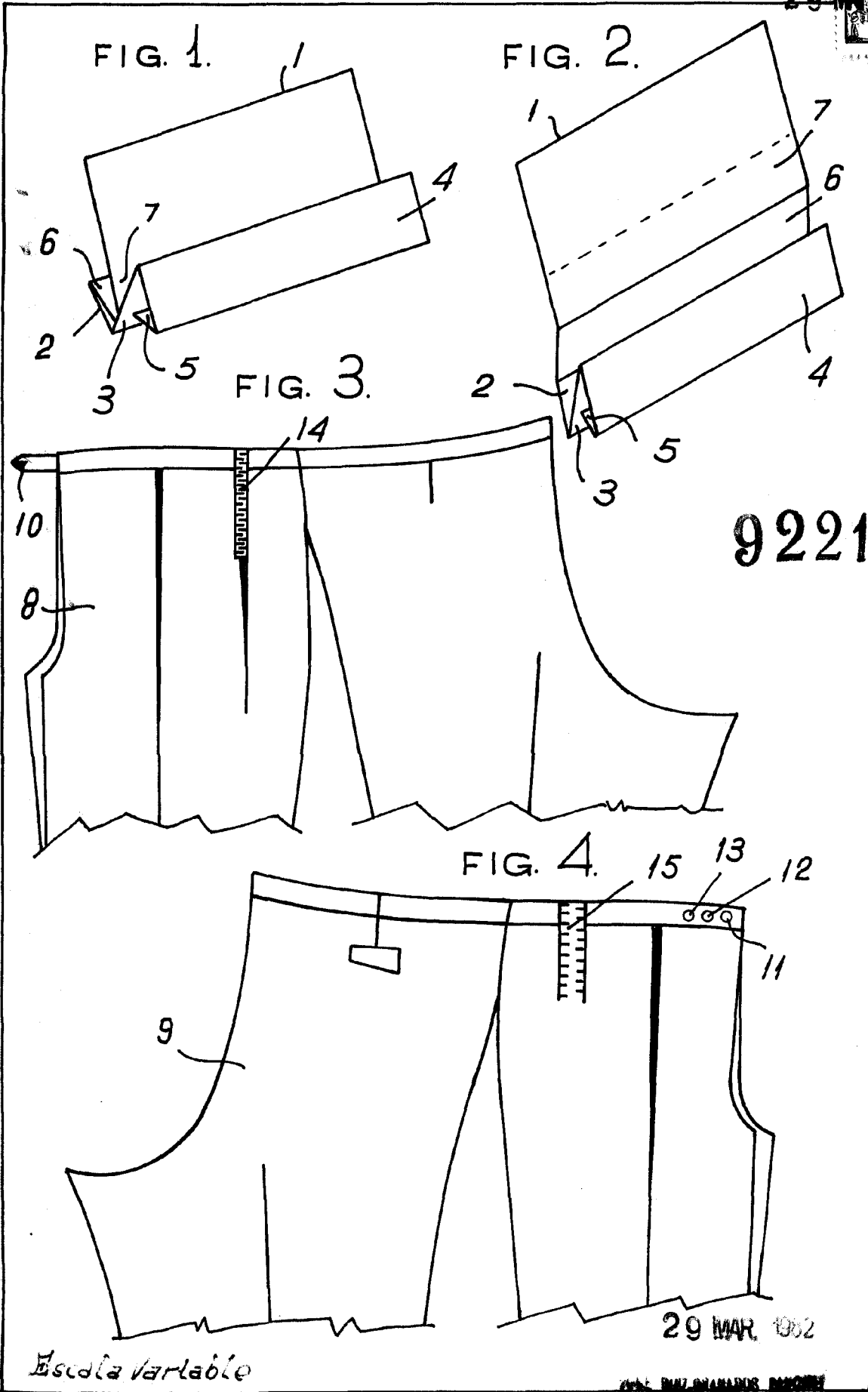

92212

29 MAR. 1952

Escala variable

IMP. BALDOMERO SERRANO LOPEZ

Victor Antelo Mauzaise