

92205



MEMORIA DESCRIPTIVA

=====

Correspondiente a la solicitud de registro de Modelo de Utilidad que, por veinte años, se solicita para España y sus Colonias, a favor de la firma " GALERIAS PRECIADOS, S.A.",- entidad de nacionalidad española, residente en Madrid, calle Preciados, núm. 28, -----

p o r

" NUEVO SOPORTE O PEANA PARA MANIQUÉS "

=====

El Modelo de Utilidad a que se refiere la presente Memoria está destinado a garantizar la explotación y la propiedad exclusiva, en España y sus Colonias, de un nuevo soporte o peana para maniqués.

La composición de escaparates constituye en la actualidad un verdadero arte en el cual se cuidan todos los detalles y



que, por tanto, requiere una serie de elementos adecuados -
sin los cuales el escaparartista se ve imposibilitado para -
realizar sus proyectos.

10 Un moderno escaparate se compone no solamente con mani-
quies más o menos apropiados exponiendo las prendas o ves-
tidos objeto del reclamo, sino que también entran en él una
serie de detalles accesorios que ambientan el conjunto has-
ta formar un verdadero cuadro plástico que dé la máxima sen-
sación de realidad a pesar de que su organización, decora-
15 ción y ése conjunto de detalles accesorios a que antes nos
referíamos, lo situen en un lugar y un tiempo distintos. -
Ejemplo de ésto, son los escaparates que representan esce-
nas de playa preparados y expuestos a principios o mediados
de Primavera, cuando aún hace frío.

20 La técnica de fabricación de maniquies ha progresado ---
enormemente y hoy las figuras que exponen prendas o vesti-
dos no pueden ser más reales, pero sus medios de sustenta-
ción o soportes constituyen un anacronismo en un escaparate
bien cuidado ya que no hay forma de disimularlos. El obje-
25 to del presente Modelo es un soporte o peana para maniquies
de nueva concepción, que resulta prácticamente invisible en
el conjunto del escaparate aumentando la sensación de reali-
dad de la figura.

30 Consiste esencialmente en una placa de material rígido y
transparente (cristal, plástico, etc.), cuya superficie pla-
na puede tener un perímetro que adopte forma triangular, --
rectángular, u otro apropiada al fin propuesto y estar o no
provista en su cara inferior de tres o más puntos salientes
35 para asiento sobre el suelo. Esta placa transparente lleva
fijado, en el lugar más conveniente, un espárrago cilíndrico
que se eleva verticalmente sobre ella y que está destinado a



40

introducirse en un vaciado también cilíndrico practicado en uno de los piés del maniquí, ascendiendo por el interior de la pierna.

Para mejor comprensión del objeto y sólamente a título de ejemplo, no limitativo, se adjunta una hoja de planos en la que:

45

La Fig. 1ª, representa una sección en alzado, mientras que,

Las Figs. 2ª y 3ª, representan las vistas en planta de los ejemplos de realización, uno rectangular y otro de forma aproximadamente triángular.

50

Refiriéndose a dicha hoja de planos, podemos ver la placa transparente (1), en cuya cara inferior aparecen los puntos de apoyo (2). Dicha placa (1) posee una perforación -- realizada en lugar conveniente y provista en su parte inferior de un avellanado que aloja la cabeza de un tornillo -- (3), cuyo cuerpo se acopla en el interior roscado del espárrago (4), cuya parte inferior se amplía formando un disco (5) que da mayor robustez al ensamble.

55

60

Entre el disco (5) y la placa (1), así como entre ésta y la cabeza del tornillo (3), en la zona del avellanado, van intercaladas unas arandelas (6), de plástico, fieltro o cualquier otro material que favorezca el montaje y defienda la fragilidad de la placa (1) de la dureza propia del metal de que se construyen tanto el tornillo (3) como el espárrago (4).

65

Podrán ser variados el tamaño, el material y la forma de cada uno de los elementos que integran el conjunto, en el que podrá variarse todo aquello que no suponga alteración de la esencialidad del objeto expuesto en la pasada descripción, la cual deberá ser tomada en su más amplio sentido y



no como una limitación de posibilidades de realización.

N O T A

EN RESUMEN: El Modelo de Utilidad que, por veinte años, se solicita para España y sus Colonias, ha de recaer sobre las siguientes reivindicaciones:

1ª.- " NUEVO SOPORTE O PEANA PARA MANIQUIES ", caracterizado porque su elemento esencial es una placa plana, de material transparente y rígido, de un espesor, dimensiones y forma periférica adecuados a las necesidades de cada caso, cuya placa dispone, en su cara inferior de tres o más puntos salientes para mejor asiento y apoyo sobre el suelo.

2ª.- " NUEVO SOPORTE O PEANA PARA MANIQUIES ", según la anterior reivindicación, caracterizado porque, en su lugar apropiado de la placa transparente, va practicado un agujero pasante provisto en su parte inferior de un avellanado para admitir la cabeza cónica de un tornillo cuyo cuerpo se acopla en el alojamiento roscado existente en la base de un espárrago cilíndrico que se eleva verticalmente sobre la placa transparente, encima de la cual asienta su ampliación inferior en forma de disco, estando protegidos los contactos de dicho disco y de la cabeza del tornillo con el material de la placa transparente citada por la interposición de arandelas de material flexible y elástico.

3ª.- Por último, se reivindica como objeto sobre el cual ha de recaer el Modelo de Utilidad que, por veinte años, se solicita para España y sus Colonias, -----

p o r

" NUEVO SOPORTE O PEANA PARA MANIQUIES "

Todo conforme queda expresado en la presente Memoria descriptiva, que consta de cinco hojas, escritas a máquina por

92205

-5-

29



una sólo cara y dibujos que se acompañan.

100

Madrid, 29 de Marzo de 1.962.

P.A.,

92205



ESCALA VARIABLE
MADRID, 20 MARZO, 1962.
P.A.

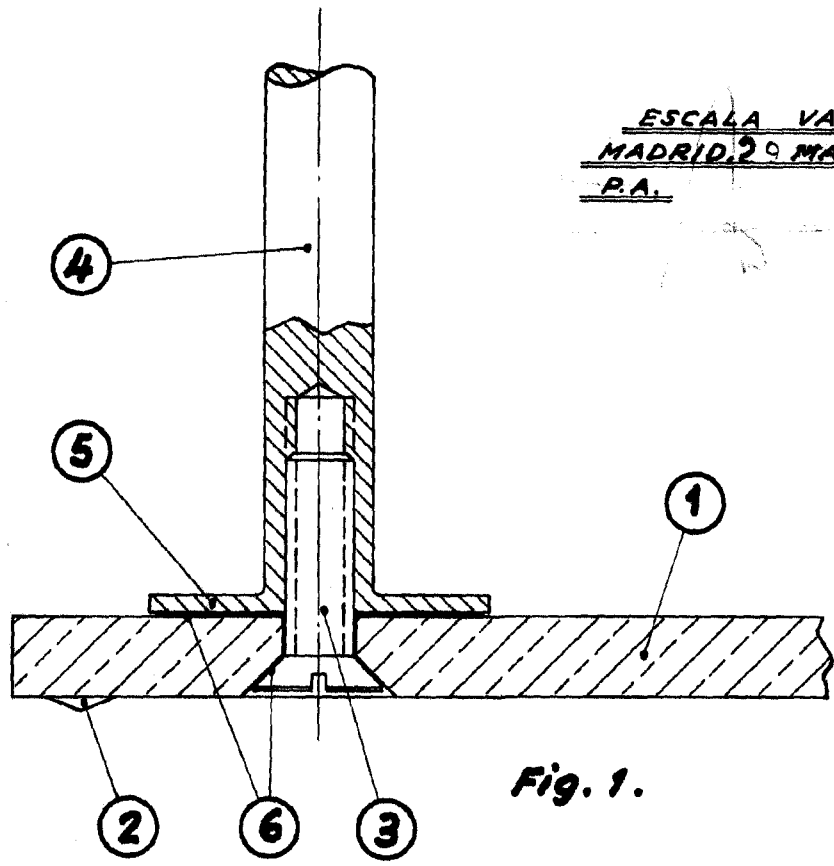

Fig. 1.

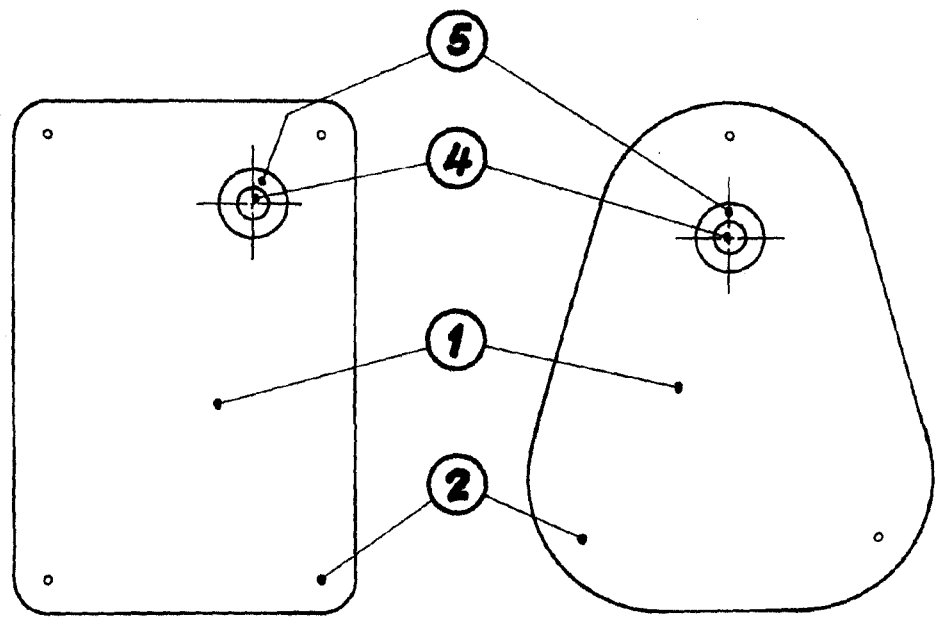

Fig. 2.

Fig. 3.