



92086-

28 MAR 1962

MEMORIA DESCRIPTIVA
que se acompaña a
la solicitud de un
MODELO DE UTILIDAD, por veinte años en ESPAÑA, a favor de
ALGUVA, S. L., entidad española, con domicilio en VALENCIA
calle de Cienfuegos, núm. 14

por

"PIEZA DE ENLACE PERFECCIONADA PARA LAMPARAS"

92086



92 MAR 1931

5

La invención a que se refiere la presente Memoria constituye una novedad industrial, con características y ventajas que la hacen merecedora del privilegio de explotación exclusiva que por ella se solicita, de acuerdo con las prescripciones del Estatuto vigente sobre Propiedad Industrial, de fecha 26 de Julio de 1.929, texto refundido publicado el 30 de Abril de 1.930.

10

Las piezas de enlace utilizadas entre la caña o tiza y los brazos de las lámparas han estado siempre constituidas por un aro o cazoleta con orificios por los que pasaban los extremos de los brazos mediante rosca para ser aprisionados, en ocasiones, con una tuerca interior.

15

La aplicación continua de las materias plásticas usos industriales ha permitido la obtención de una pieza de enlace perfeccionada capaz de sustituir ventajosamente a aquellas conocidas.

20

En efecto, se trata de una pieza de enlace que, manteniendo su forma de cazoleta, tiene su parte superior cerrada y su base abierta, con el borde periférico roscado para recibir a la pieza de protección de las conexiones eléctricas. Presenta en su base cerrada unas orificaciones equitativamente distribuidas, cada una de las cuales se prolonga verticalmente en un manguito cilíndrico en cuyo interior se forman unos nervios en cuña con base mas amplia en el extremo inferior.

25

30

Esta disposición de los orificios con las extensiones en forma de manguito permite el acoplamiento por simple presión de los brazos de la lámpara de que se trate, y los nervios en forma de cuña establecen la fijación del extremo de los brazos, dotándoles a éstos de pequeñas in-



cisiones o ranuras, de tal suerte que les impida la torsión.

35 Todo ello ha quedado representado ejemplarmente en la lámina de dibujos adjunta, en la cual aparece, en la figura 1ª, una planta inferior (a), y una sección diametral (b) de la pieza que nos ocupa. Como puede verse está formada por un cuerpo cilíndrico hueco, abierto por su base, mientras que en el centro de su parte cerrada tiene un orificio en el cual ha de penetrar el extremo de caña o tiza, fijándose como en los casos conocidos, mientras que en forma circular se prevén unos orificios -1- con una extensión cilíndrica -2- hacia el interior del cuerpo, en el interior de las cuales están situadas unas cuñas -3- con base ensanchada.

40 La figura 2ª, es un ejemplo del modo en que los brazos -4- de la lámpara, que al efecto han sido dotados de unas incisiones o ranuras -5-, se ajustan a presión en el interior de los cilindros -2-, impidiéndoles la torsión por efecto del ajuste entre las ranuras de una parte y las cuñas de la otra.

50 Por tan sencillos medios como los descritos puede conseguirse la unión perfecta entre los brazos de la lámpara y la tiza o caña, sin elemento mecánico alguno y con una seguridad no igualada en los casos conocidos en los que, cualquier movimiento violento repercute en la torsión de los brazos, deformando la lámpara.

55 Hecha la descripción precedente es necesario añadir, que los detalles de realización de la idea expuesta pueden variar, sin que por ello cambie la esencia de la invención, que es lo que se desprende de los párrafos que anteceden, y lo que se reivindica en la siguiente

60

92086



NOTA

En resumen: El Modelo de Utilidad que se solicita, ha de recaer sobre las reivindicaciones siguientes:

65 1ª.- PIEZA DE ENLACE PERFECCIONADA PARA LAMPARAS, caracterizada esencialmente por el hecho de estar constituida por un cuerpo hueco, formado por un borde perimetral y una tapa en una de sus caras, precisamente la superior, en cuyo punto central está situado el orificio para fijación de la tiza de la lámpara, y alrededor de cuyo orificio central quedan situados otros orificios que se prolongan hacia abajo en una extensión cilíndrica, en cuyo interior aparecen unos relieves en forma de cuña con la parte ensanchada en la base, en cuyos orificios penetran a presión los extremos de los brazos de la lámpara a montar de tal modo que se
70 ajustan en las cuñas a través de incisiones previstas al efecto en ellos, que les impiden toda torsión.

75 2ª.- Se reivindica por último, como objeto sobre el que ha de recaer el Modelo de Utilidad que se solicita "PIEZA DE ENLACE PERFECCIONADA PARA LAMPARAS".

80 Todo tal y como queda descrito y reivindicado en la presente Memoria que consta de cuatro hojas escritas a máquina por una sola cara y dibujos que se acompañan.

Madrid, 22 de Marzo de 1.962

ALFONSO UNGRIA

P.P.



22 MAR

figura 1ª

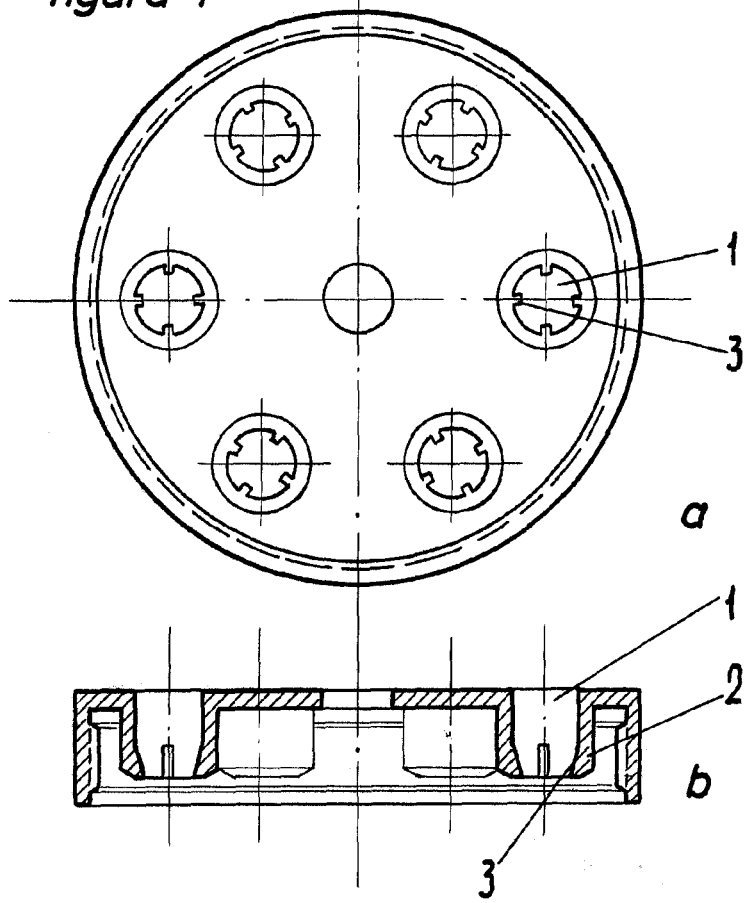

ESCALA VARIABLE

MADRID, 22 DE marzo DE 19. 62

ALFONSO UNGRÍA

P. P.

figura 2ª

