

92085 -

'22



92085

MEMORIA DESCRIPTIVA
para solicitar
PATENTE DE MODELO DE UTILIDAD
e n
E S P A Ñ A
por VEINTE años
por: "AMORTIGUADOR HIDRAULICO"

A nombre de:

E. ARISO Y CIA. , entidad de nacionalidad
española.

domiciliada en:

BARCELONA, calle Sans, núm. 12

=====

El objeto de la presente solicitud de modelo de utilidad se refiere a un amortiguador hidráulico cuyas características de novedad le confieren la cualidad de aportar las ventajas de su suave y seguro funcionamiento, de su gran adaptabilidad, de su efecto de absorción de toda clase de choques y -

5



vibraciones y de su posibilidad de facil regulaci3n.

En el adjunto plano se ha representado una forma de ejecuci3n del modelo de que se trata.

La figura 1 representa una vista frontal en alzado, mitad exterior mitad en corte.

La figura 2 representa una vista secciona, girada 90º respecto a la figura 1.

Como puede apreciarse, el mortiguador consta de un cuerpo de bomba (1) cilindrico cuya parte superior rosca en una envolvente cilindrica (2) cuya base determina un estrangulamiento en (3) regulable por que el cuerpo rosca en (4) con la envolvente , llevando un enganche (5) que posee una espiga (6) terminada en el 3mbolo (7), teniendo el cuerpo de bomba orificios (8).

El funcionamiento de este amortiguador es como sigue:

Al efectuar un esfuerzo sobre el enganche (5), en direcci3n axial, hacia abajo, el fluido contenido en el interior es obligado a circular por la c3mara determinada entre el cuerpo de bomba (1) y la envolvente cilindrica (2) a traves del estrangulamiento (3) saliendo por los orificios (8) tendiendo a equilibrarse.

Cuando el esfuerzo axial es hacia arriba el fluido tender3 a marchar en sentido de salir por los orificios (8) y entrar a la entrecamara por el estrangulamiento.

La resistencia del fluido a circular determina el efecto amortiguador que es regulable por roscado mas o menos a fondo de la pieza (1) con la (2) por el fileteado (4).

Este modelo es realizable en cualesquiera tamaños y materiales adecuados, siendos susceptible de toda clase de modificaciones de detalle que no alteren su fundamento.

92085

22 MAR



--: - N O T A - :--

Los puntos de invención propia y nueva que se presentan para que sean objeto de esta patente de modelo de utilidad en España, por veinte años, son los siguientes:

40 1º- Amortiguador hidráulico caracterizado por que consta de un cuerpo de bomba cilíndrico circular cuya parte superior, que actúa de tapa, rosca en el extremo de una envoltura cilíndrica que lleva en su base un cono sobre el que estrangula sección, por aproximación, el otro extremo del cuerpo de
45 bomba, llevando éste una espiga con un embolo en un extremo y una anilla de enganche en el otro, estando provisto el cuerpo de bomba de orificios laterales de salida, completándose el amortiguador con la introducción de un fluido.

2º.- "AMORTIGUADOR HIDRAULICO".

50 Tal y como se ha descrito en la memoria que antecede representado en el dibujo que se acompaña y para los fines que se han especificado.

Consta la presente memoria descriptiva de tres hojas escritas a máquina por una sola cara.

Madrid, 22 de Marzo de 1.962

22 MAR

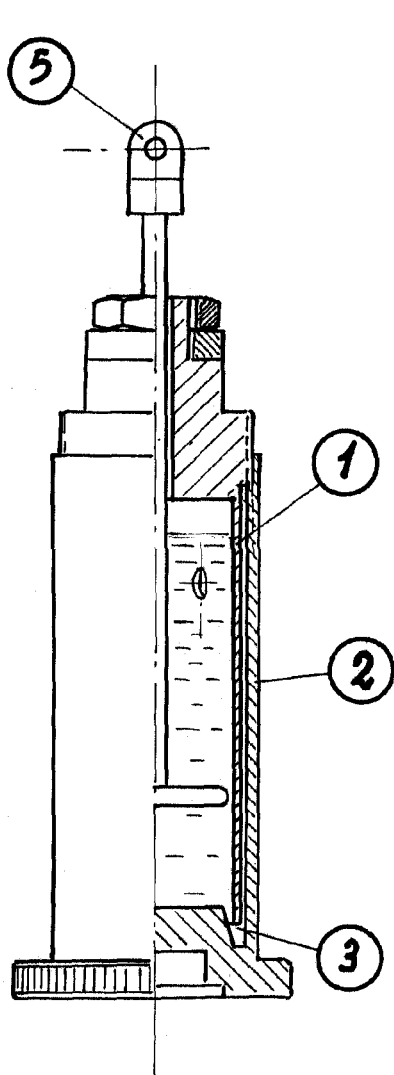

FIG. 1

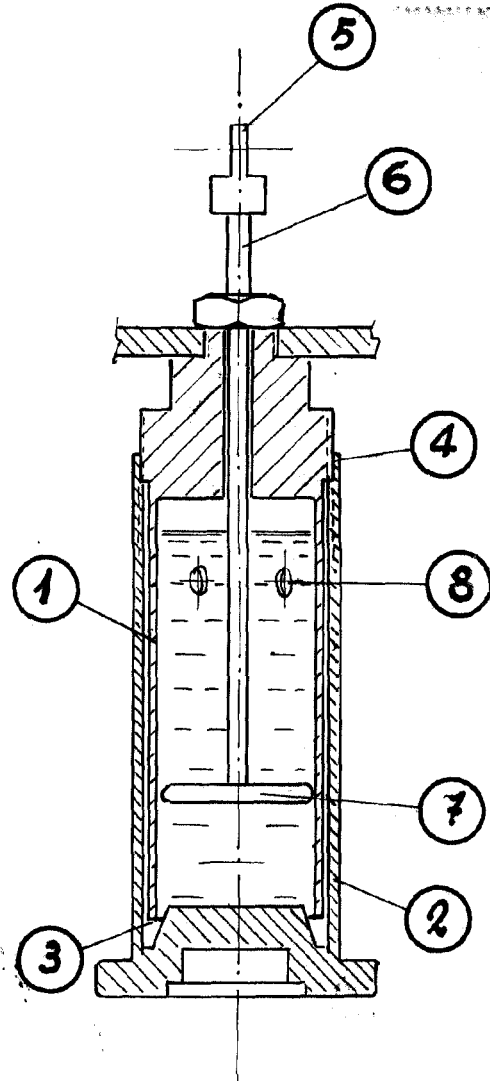

FIG. 2

22 MAR 1962

M. F. Arisó

ESCALA VARIABLE.