

21



92065

M O D E L O
D E
U T I L I D A D

por "SUSTENTACULO APLICABLE PARA LA EXPOSICION DE ARTICULOS",
a ravor de D. JUAN DELTELL ALFONSO, domiciliado en BARCELONA,
calle Sas, nº 13 (San Andrés).

= . =

MEMORIA DESCRIPTIVA

El presente modelo de utilidad se refiere a un sustentáculo para la exposición de artículos.

Consiste en un sustentáculo constituido por una varilla una de cuyas extremidades lleva, mediante un doblado en U y a doble escuadra, formada una pieza para empotrar sobre el

5. cuerpo de una varilla horizontal que por lo menos ha de tener dos caras planas y paralelas, superior e inferior, formando esta varilla cuerpo con un soporte o enrejado general, que no afecta a la indole del modelo.

10. En el extremo opuesto al de fijación se halla un aplique

21 MAR



92065

de forma y amplitud arbitrarias en donde pueden colocarse o suspenderse los objetos.

5. Con el fin de facilitar la explicación se acompaña a la presente memoria descriptiva de una lámina de dibujos en la que se ha representado un caso de realización que se cita a título de ejemplo.

La figura 1, representa una vista lateral según el modelo.

10. La figura 2, es una vista en perspectiva del mismo. Haciendo referencia a los dibujos, se aprecia en su realización un sustentáculo formado por varilla -1-, una de cuyas extremidades presenta mediante doblado en U una pinza -2-, para empotrar sobre el cuerpo de una varilla -3- horizontal, que por lo menos ha de tener dos caras planas y paralelas, -4- y -5-, formando esta varilla cuerpo de un enrejado, soporte general de numerosos sustentáculos.

En el extremo opuesto al de fijación se halla un aplique -6- de forma y amplitud arbitrarias, para colocación o suspensión de los objetos a exponer.

20. El modelo, dentro de su esencialidad puede ser llevado a la práctica en otras formas de realización que difieran en detalle de la indicada a título de ejemplo en la descripción. Podrá, pues, construirse en cualquier forma y tamaño, con los materiales mas adecuados, por quedar todo ello comprendido en el espíritu de las reivindicaciones.
- 25.



92065

N O T A

Descrito el objeto y utilidad de la presente invención, lo que se declara como no divulgado ni practicado en España, comprende las siguientes reivindicaciones:

5. 1. Sustentáculo aplicable para la exposición de artículos, caracterizado esencialmente por estar constituido por una varilla, una de cuyas extremidades lleva mediante un doblado en U y a doble escuadra, formada una pinza para empotrar sobre el cuerpo de una varilla horizontal que por lo menos ha de tener dos caras planas y paralelas, superior e inferior formando esta varilla cuerpo de un soporte general o enrejado, que no afecta a la índole del modelo, siendo la presión de la pinza la suficiente para permitir el desplazamiento transversal del sustentáculo.
10. 2. Sustentáculo, según anterior reivindicación, en el que en el extremo opuesto al de fijación se halla un aplique de forma y amplitud arbitraria, en donde pueden colocarse o suspenderse los objetos.
15. 3. Sustentáculo aplicable para la exposición de artículos.
20. Según se describe y reivindica en la presente memoria que consta de tres páginas foliadas y escritas a máquina por una sola de sus caras, acompañadas de una lámina de dibujos.

Madrid, 21 MAR. 1902

JUAN DELTELL ALFONSO

25.

p. a. JAIME ISEÑE LORALLES
P. P.

21 MAR



Fig. 1

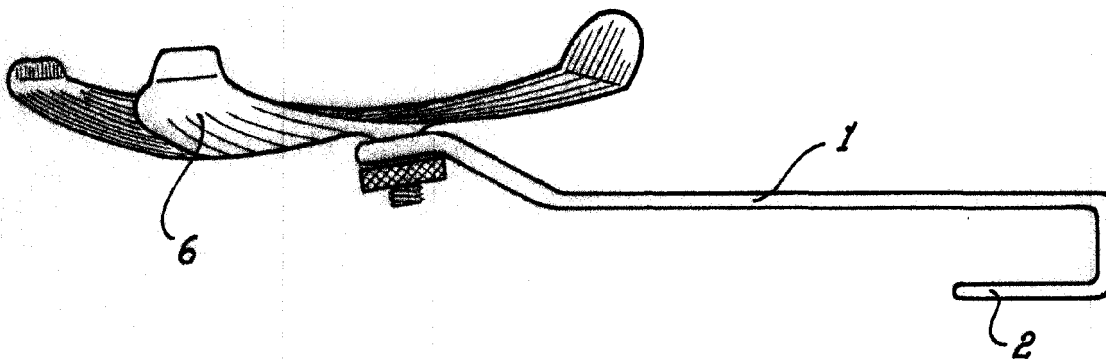
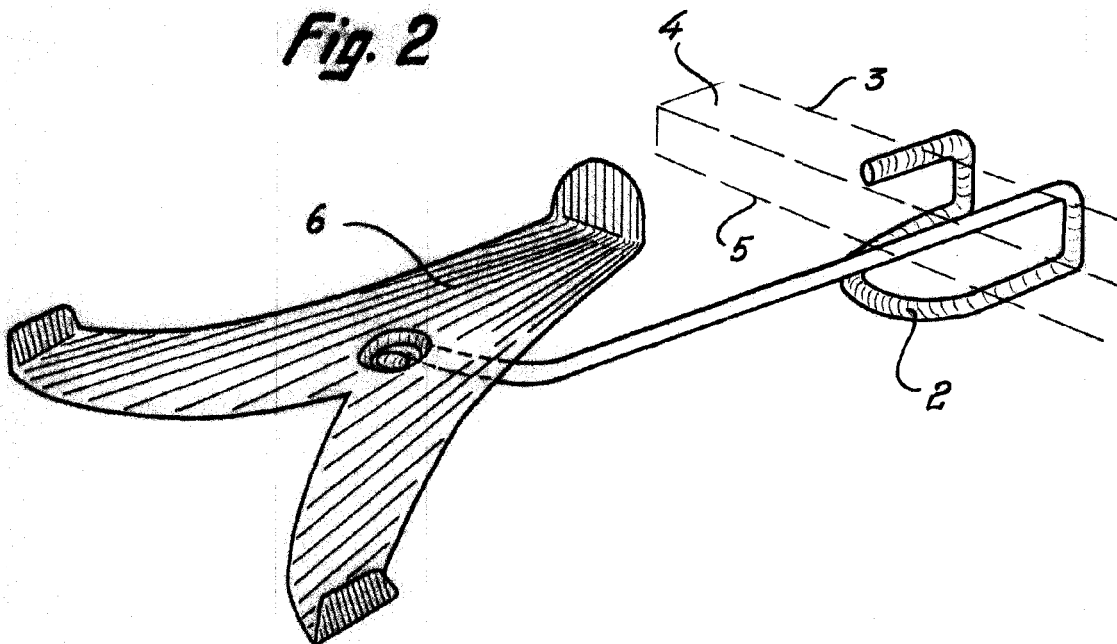

Fig. 2



Madrid, 21 MAR 1962
Jaime Isern

p.p.