



92045

MODELO DE UTILIDAD

por "Un salero o pimentero"

a favor de Dña. Ma Teresa MONTAL BALIL, de nacionalidad española, domiciliada en Barcelona, calle Diputación nº 278.

MEMORIA DESCRIPTIVA

5

Se refiere el presente modelo de utilidad a un salero o pimentero que se caracteriza por sus particularidades constitutivas, consiguiéndose el efecto nuevo que deriva de la gran sencillez de su estructura permitiendo eliminar la posibilidad de roturas y lograr una ejecución altamente decorativa en consonancia con la naturaleza de los materiales empleados en su construcción.

En la hoja de dibujos que acompaña a la presente memoria, aparece representado el salero o pimentero que nos ocupa, siendo en ellos: Figs. 1, 2, 3 y 4, respectivas vistas de lado parcialmente en coste, en planta y de frente de su pieza externa; Fig.5,

92045



una vista de lado de la pieza central de almacenamiento, parcialmente seccionada; Fig. 6, una vista en corte longitudinal, estando montado; y Fig. 7, una vista de conjunto en perspectiva, estando en uso.

5 Constituye el salero o pimentero de referencia, un cuerpo 1 de figura paralelepípeda y sección preferentemente cuadrada, que presenta: arrancando de una de sus bases, una
 10 cavidad central longitudinal 2, y solidarizado a la cara de la base opuesta, un disco o lámina 3 de material elástico que sobresale convenientemente de la superficie de aquélla, y una
 15 pieza externa 4 también de forma paralelepípeda hueca abierta por dos de sus caras laterales opuestas, siendo sus dimensiones interiores las precisas para ceñir al cuerpo central 1 antes referido, con ligera olgura longitudinal que para fijar
 20 el cuerpo 1 compensa la elasticidad en funciones de muelle, del disco o lámina 3, dándose además la circunstancia de presentar una de las caras de frente de dicha pieza externa, uno o más pequeños agujeros 5, según se trate de salero o de pimentero respectivamente, comprendiendo también la posibilidad
 25 de que existan perforaciones en ambos frentes de la pieza 4 quedando enfrentados a la boca de la cavidad 2, solo los en uso, en cual caso una señal cualquiera del cuerpo 1 podría indicar la situación de la boca de dicha cavidad si el cuerpo 1 es opaco.

25 En la ejecución práctica del modelo según queda descrito, podrá ser cualquiera la naturaleza de los materiales empleados aunque preferentemente y para efectos decorativos se dispondrán contrastando el del cuerpo 1 con el de la pieza externa 4

92045

7 9 MAR



N O T A

Se reivindica como objeto del presente modelo de utilidad:

1^o.- Un salero o pimentero caracterizado por el hecho
 5 de constituirle un cuerpo de figura paralelepípeda y sección
 transversa preferentemente cuadrada que presenta arrancando
 de una de sus bases, una cavidad central longitudinal y soli-
 darizado a la base opuesta, un disco o lámina de material elás-
 tico que sobresale convenientemente de la superficie de aqué-
 10 lla, viniendo tal cuerpo alojado dentro de otro laminar de
 forma asimismo paralelepípeda que presenta abiertas totalmen-
 te dos de sus caras laterales opuestas, cual cuerpo externo
 en una o en ambas de sus caras de frente presenta pequeñas per-
 foraciones por las que sale la sal o la pimienta al disponér-
 15 selas enfrentadas a la boca de la cavidad del cuerpo interno.

2^o.- UN SALERO O PIMENTERO.

Y todo cuanto afecta a la esencialidad de lo mostrado
 en el adjunto dibujo y descrito en la presente memoria que
 consta de tres hojas foliadas y mecanografiadas por una sola
 20 cara.

Barcelona, 9 de Marzo de 1.962

Dña. M^{te} Teresa MONTAL BALIL

p/a.

92045

9 MAR.



FIG. 1

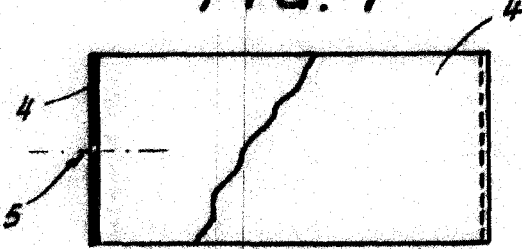

FIG. 3

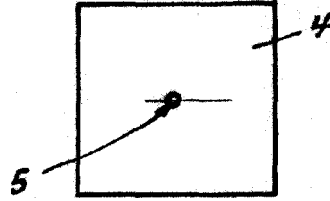

FIG. 2

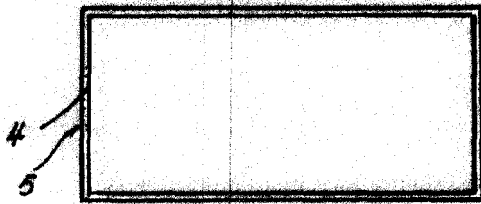

FIG. 4

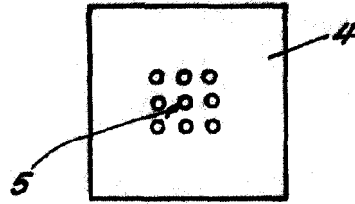

FIG. 7

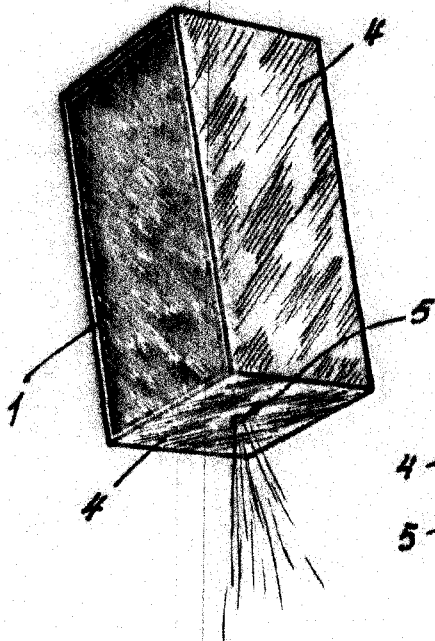

FIG. 5

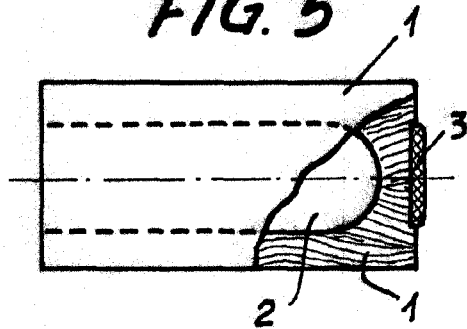
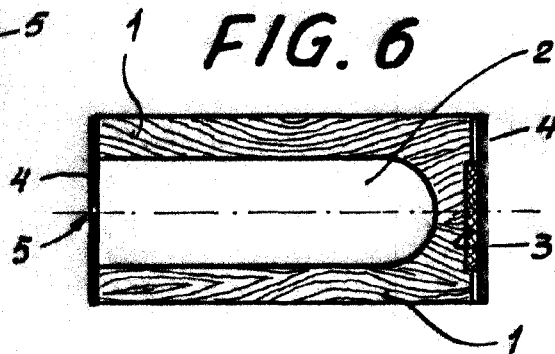

FIG. 6



BARCELONA, 9 DE MARZO DE 1962

ESCALA VARIABLE