



92043

PATENTE  
DE  
REGISTRO DE MODELO DE UTILIDAD

por "Una cajita estuche con dispositivo de apertura y cierre  
automático" - - - - -

a favor de G. DE- ANDREIS METALGRAF ESPAÑOLA, Sociedad Anóni-  
ma, de nacionalidad española, domiciliada en BARCELONA,  
Vía Layetana, 12.

- - - - -

MEMORIA DESCRIPTIVA

La presente memoria descriptiva se refiere a una patente  
de registro como modelo de utilidad de una caja estuche abrible  
y cerrable automáticamente, fabricable especialmente con plan-  
cha moldeada, esencialmente caracterizada por estar formada por  
5 dos elementos uno de ellos exterior respecto al otro y envolven-  
te de éste constituido a su vez por dos piezas articuladas en-  
tre sí una de las cuales constituye un cierre basculante del  
conjunto, capaz de funcionar automáticamente para determinar  
la apertura del estuche al quedar la porción articulada en una  
10 posición prevista al hacerla salir del elemento envolvente  
viéndose obligada a producir en cambio el cierre, asimismo au-  
tomáticamente al quedar alojada totalmente en tal elemento en-  
volvente.



Las dos piezas del complejo desplazable alojado en la pieza envolvente están articuladas entre sí a bisagra de modo que la que constituye el cierre pueda girar automáticamente cuando en su desplazamiento respecto a la parte terminal de la envolvente deje de quedar apoyada en esta última, en posibilidad de girar alrededor de la bisagra de modo que se produzca la apertura automática de la caja.

La descripción de un caso de ejecución práctica de la caja de que se trata representado a título de ejemplo en el dibujo, permitirá hacerse perfecto cargo tanto de la constitución esencial de la caja como de la manera de funcionar la misma.

En la figura 1 del dibujo se representa la caja o estuche cerrada vista por su cara de manejo; en la figura 2 se representa la misma caja vista por la cara opuesta con su abertura destapada.

Como queda perfectamente de manifiesto en tales figuras la caja de que se trata se compone en el caso que es dado como ejemplo pero que puede considerarse como general, de una pieza 1 de plancha metálica provista de dos aletas opuestas 2,2, configuradas en U, enfrentadas una a otra, entre las cuales es desplazable, guiada por ellas, la pieza 3 con aletas 4,4 ajustadas a las 2,2. El elemento desplazable formado por la pieza 3 está continuado por una porción 5 articulada a bisagra en 6 en la que están establecidas aletas 4' 4' continuadoras de las 4,4 cuando está la caja cerrada. La pieza 3 tiene una guarda terminal retenedora 7 que cuando la caja está cerrada evita, a modo de solapa, la salida de los objetos alojados en el estuche.

Cuando la pieza 5 queda situada tal como se representa en la figura 2 los objetos estuchados pueden hallar libre paso para



su extracción de la caja: cuando la pieza complementaria 6 queda introducida en las guías 2,2 resulta la caja totalmente cerrada.

Para facilitar el manejo del estuche con una sola mano la cara externa de la pieza 3 presenta en 8 una acumulación de pequeños puntos de abolladura propios para dar seguro apoyo a la acción digital, que ha de empujar a dicha pieza 3 sosteniendo la caja entre el resto de la mano.

Se comprende que al desplazar el complejo formado por las piezas 3 y 5 haciéndolo salir de la pieza de guía 1 al rebasar a esta la bisagra 6 perderá la porción 5 su apoyo y basculará por su peso para que viniendo a quedar tal como está representado en la figura 1 deje el estuche abierto. Cuando estando abierta la caja el citado complejo es hecho correr en sentido contrario, al entrar la pieza 5 entre las guías 2,2 girará alrededor del abisagrado 6 y automáticamente será el estuche cerrado.

La principal utilidad de la caja estuche de que se trata es la facilidad con que el mismo puede ser abierto con una sola mano sin correr a pesar de ello el menor peligro de desparramiento de su contenido.

Podrán ser variables en la práctica, dentro del mantenimiento de la configuración esencial rectangular, las formas precisas y las dimensiones de las cajas de estuchado que se fabriquen de acuerdo con el modelo, así como podrá variar también los recubrimientos, decorados, leyendas, dibujos y coloridos y muestras que se haga llevar a las cajas, los diferentes acabados que se den a las mismas y, en general, cuantas circunstancias puedan concurrir en la fabricación de las cajas que se establezcan de acuerdo con el modelo siempre que no causen al variar



sensible alteración del mismo.

También podrán variar los metales o materiales laminares de que se fabriquen las cajas, los medios manuales o mecánicos de fabricación utilizados y otras particularidades semejantes que no modifiquen, al presentarse, la esencialidad del modelo que radica principalmente en la constitución formal del mismo sean cual fuere el tipo de relieves empleados para la consolidación del apoyo digital que ofrece particularmente cada caso para facilitar el manejo.

Finalmente podrá ser sumamente variable lo que se sitúe en las cajas fabricadas.

N O T A

Por la patente de registro de modelo de utilidad a que se refiere la presente memoria descriptiva se REIVINDICA la propiedad y la explotación exclusiva de:

1.- Una cajita estuche con dispositivo de apertura y cierre automático esencialmente caracterizada por el hecho de estar formada por dos elementos uno de ellos, exterior respecto al otro y envolvente de este, constituido a su vez por dos piezas articuladas entre sí una de las cuales constituye un cierre basculante del conjunto capaz de funcionar automáticamente para determinar la apertura del estuche al quedar la porción articulada en una posición prevista al hacerla salir del elemento envolvente, viéndose obligada a producir, en cambio, el cierre, asimismo automáticamente, al quedar alojada totalmente en el elemento envolvente.

2.- Una cajita estuche con dispositivo de apertura y cierre automático tal como la especificada en 1, caracterizada por el hecho de que las dos piezas del complejo desplazable,



alojado en la pieza envolvente, estarán articuladas entre sí a bisagra de modo que la que constituye el cierre pueda girar automáticamente cuando, en su desplazamiento respecto a la parte terminal de la envolvente, deje de quedar apoyada en esta última, en posibilidad de girar alrededor de la bisagra de modo que se produzca la apertura automática de la caja.

3.- Una cajita estuche con dispositivo de apertura y cierre automático, tal como la especificada en 1 y 2, caracterizada por el hecho de presentar una porción rugosa o con relieves capaces de dar apoyo a la acción de la mano empleada en el manejo de una parte deslizable de la caja respecto a la otra.

4.- Una cajita estuche con dispositivo de apertura y cierre automático, tal como la especificada en 1 a 3, caracterizada por el hecho de que la parte envolvente está dotada de guías del desplazamiento del complejo envuelto desplazable.

5.- Una cajita estuche con dispositivo de apertura y cierre automático, tal como la especificada en 1 a 4, caracterizada por el hecho de estar el complejo envuelto dotado de aletas de ajuste a la parte envolvente destinadas a la vez a evitar el desparramamiento del contenido de la caja al proceder a la apertura de la misma.

6.- "Una cajita estuche con dispositivo de apertura y cierre automático".

Consta la presente memoria de cinco hojas, foliadas, escritas por una sola cara.

Barcelona, 8 de Marzo de 1962.

P.p. de: G. DE ANDRÉS METALGRAF ESPAÑOLA, Sociedad Anónima,

92043



FIG.1

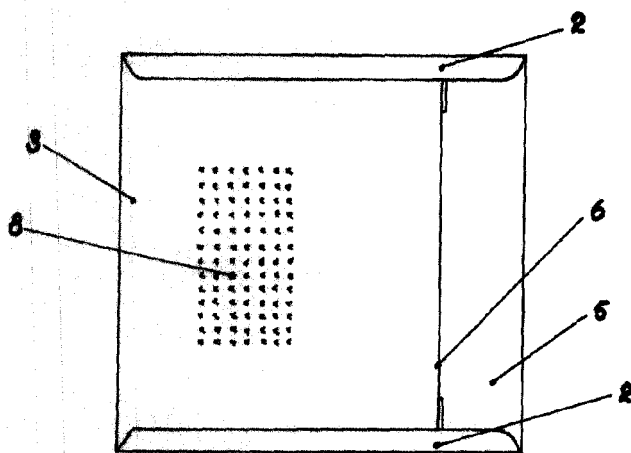
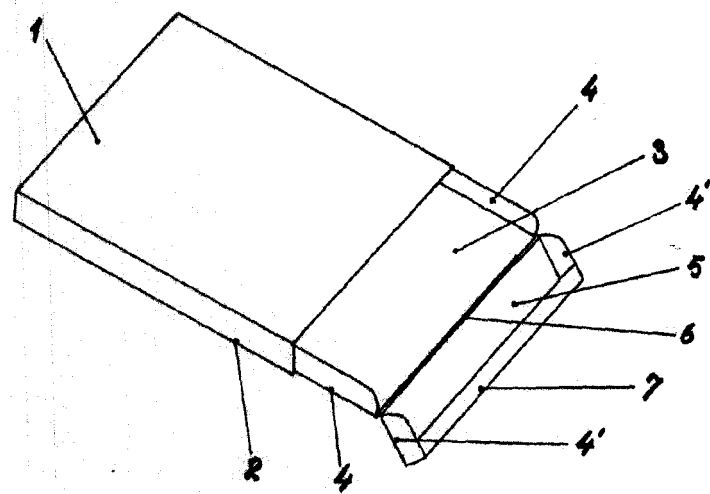

FIG.2



ESCALA VARIABLE  
Barcelona 8 MAR 1962